



Käyttöopas

Dell B1265dfw

PERUSASETUKSET

Tämä opas antaa tietoja asennuksesta, perusasetuksista ja vianetsinnästä ikkunoissa.

LISÄASETUKSET

Tämä opas antaa tietoja asennuksesta, lisäasetuksista, käytöstä ja vianetsinnästä erilaisissa käyttöjärjestelmissä.

Jotkut ominaisuudet eivät ehkä ole käytettävissä mallista tai maasta riippuen.

PERUSASETUKSET



1. Johdanto

Pääasialliset edut	5
ominaisuudet	7
Hyödyllistä tietää	9
Tietoja käyttöoppaasta	10
Turvallisuustiedot	11
Laitteen yleiskuvaus	16
Ohjauspaneelin yleiskuvaus	19
Virran kytkeminen laitteeseen	22
Ohjaimen asennus paikallisesti	23
Ohjaimen uudelleenasetus	26



2. Valikoiden yleiskuvaus ja perusasetus

Valikoiden yleiskuvaus	28
Näytön kielen vaihtaminen	33
Tulostusmateriaali ja lokero	34
Perustulostaminen	48
Peruskopiointi	54
Perusskannaus	58

Perusfaksaus

59



3. Yllapito

Tarvikkeiden ja lisävarusteiden tilaaminen	64
Saatavissa olevat tarvikkeet	65
Lisävarusteiden asennus	66
Väriainekasetin säilyttäminen	68
Väriaineen jakaminen tasaisesti	70
Väriainekasetin vaihtaminen	71
Tarvikkeiden keston seuranta	72
Vähentyneen väriaineen ilmoituksen asetus	73
Laitteen puhdistaminen	74
Laitteen siirto- ja varastointiohjeet	79



4. Vianmääritys

Vihjeitä paperitukosten välttämiseksi	81
Asiakirjatukosten poistaminen	82
Paperitukosten poistaminen	85
Tilan merkkivalon merkitys	90

PERUSASETUKSET

Näytön viestien ymmärtäminen 92



5. Liite

Tekniset tiedot	98
Dellin teknisen tuen käytäntö	108
Yhteydenotto Delliin	109
Takuu ja palautuskäytäntö	110
Määräystiedot	111
Copyright	123



1. Johdanto

Tämä luku antaa tietoja, joita sinun tulee tietää ennen koneen käyttämistä.

- **Pääasialliset edut** 5
- **ominaisuudet** 7
- **Hyödyllistä tietää** 9
- **Tietoja käyttöoppaasta** 10
- **Turvallisuustiedot** 11
- **Laitteen yleiskuvaus** 16
- **Ohjauspaneelin yleiskuvaus** 19
- **Virran kytkeminen laitteeseen** 22
- **Ohjaimen asennus paikallisesti** 23
- **Ohjaimen uudelleenasetus** 26

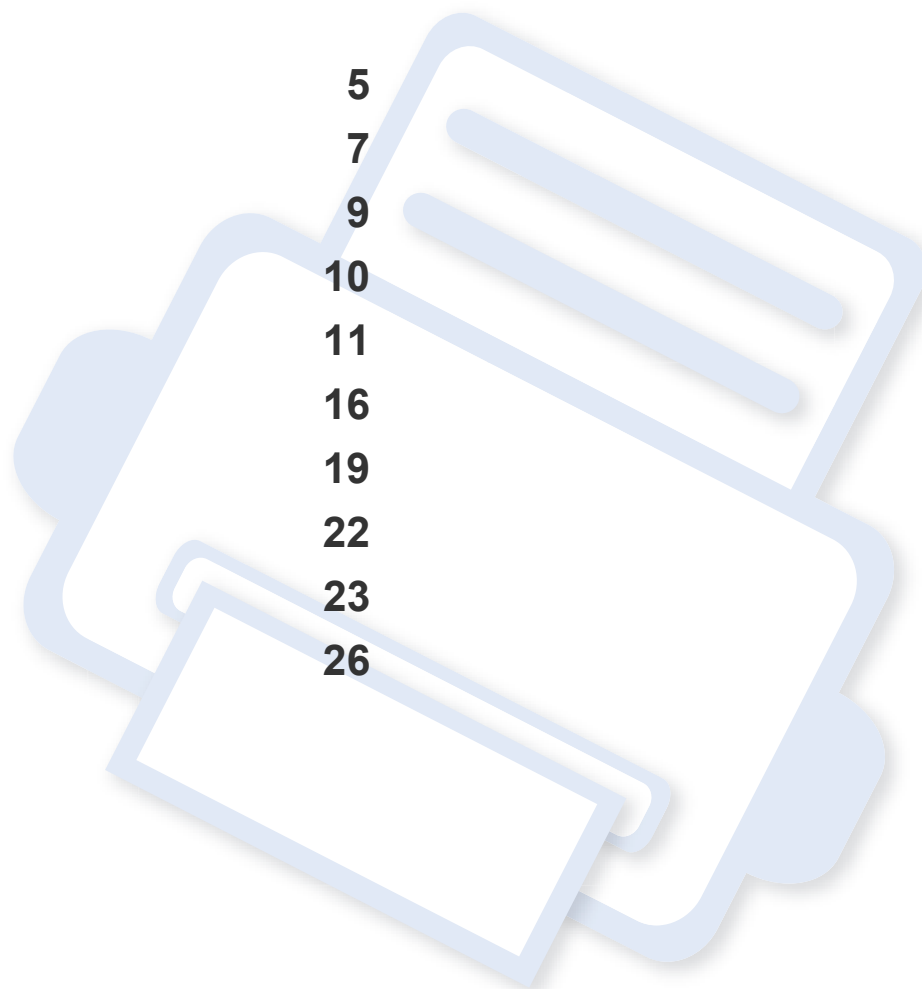

Pääasialliset edut

Ympäristöystävällinen



- Tämä laite tukee väriaineen ja paperin säästöominaisuutta.
- Voit säästää paperia tulostamalla yhdelle arkille useita sivuja (katso "Tulostuksen erikoisominaisuuksien käyttäminen" sivulla 203).
- Voit säästää paperia tulostamalla paperin molemmille puolille (kaksipuolinen tulostaminen) (katso "Tulostuksen erikoisominaisuuksien käyttäminen" sivulla 203).
- Tämä laite säästää sähköä automaattisesti vähentämällä virrankulutusta huomattavasti silloin, kun laitetta ei käytetä.

Nopea suurella tarkkuudella tulostaminen



- Voit tulostaa tehokkaasti jopa 1.200 x 1.200 dpi:n tarkkuudella.
- Nopea tulostus tarvittaessa.
 - Yhdelle puolelle tulostukseen 28 sivua minuutissa (A4) tai 29 sivua minuutissa (Letter).
 - Kaksipuoliseen tulostukseen 14 ppm (A4) tai 15 ppm (Letter).

Etu



- Voit tulostaa liikkeellä älypuhelimestasi tai tietokoneestasi käyttäen Google Cloud Print™ -mahdollistettuja sovelluksia (katso "Google Cloud Print™" sivulla 149).
- Dell Printer Manager ja Dell Printer Status Monitor ovat ohjelmia, jotka valvovat ja tiedottavat laitteen tilasta sekä mahdollistavat laitteen asetusten tekemisen.
- Dell-tukeen pääsee osoitteesta www.dell.com tai www.dell.com/support. Valitse alueesi WELCOME TO DELL SUPPORT -sivulta ja täytä vaaditut kohdat päästäksesi tukityökaluihin ja tietoihin käsiksi.

Laaja toiminto- ja käyttötukivalikoima



- Tukee monia paperikokoja (katso "Tulostusmateriaalin tekniset tiedot" sivulla 100).
- Vesileiman tulostaminen: Voit mukauttaa asiakirjat sanoilla, kuten Luottamuksellinen (katso "Tulostuksen erikoisominaisuuksien käyttäminen" sivulla 203).

Pääasialliset edut

- Julisteiden tulostaminen: Asiakirjasi kunkin sivun teksti ja kuvat suurennetaan ja tulostetaan usealle paperiarkille, ja ne voidaan teipata yhteen muodostamaan juliste (katso "Tulostuksen erikoisominaisuuksien käyttäminen" sivulla 203).
- Voit tulostaa monilla käyttöjärjestelmillä (katso "Järjestelmävaatimukset" sivulla 103).
- Laitteessa on USB- ja/tai verkkoliitäntä.

Tukee useita langattoman verkon asetusmenetelmiä



- WPS (Wi-Fi Protected Setup™) -painikkeen käyttäminen
 - Voit yhdistää helposti langattomaan verkkoon käyttäen laitteessa ja tukiasemassa (langaton reititin) olevaa WPS-painiketta.
- USB-kaapelin käyttö
 - USB-kaapelin avulla voidaan liittää ja asettaa erilaisia langattoman verkon asetuksia.
- Wi-Fi Direct -ominaisuuden käyttäminen
 - Voit tulostaa kätevästi mobiililaitteeltasi Wi-Fi- tai Wi-Fi Direct-ominaisuutta käyttäen.



Katso "Langattomien asetusmenetelmien esittely" sivulla 153.

ominaisuudet

Eri mallien ominaisuuksia:

Käyttöjärjestelmä

Käyttöjärjestelmä	B1265dnf	B1265dfw
Windows	•	•
Mac	•	•
Linux	•	•
Unix	•	•

(•: tuettu)

Ohjelmisto

Ohjelmisto	B1265dnf	B1265dfw
Tulostimen PCL / SPL -ohjain	•	•
XPS-tulostinohjain	•	•

Ohjelmisto		B1265dnf	B1265dfw
Dell Printer Manager -ohjelma	Skannaus tietokoneeseen - asetukset	•	•
	Faksaus PC-asetuksiin	•	•
	Laitteen asetukset	•	•
Dell-tarvikkeiden tilausohjelma		•	•
Laiteohjelmiston latauksen ohjelma		•	•
Dell-tulostimen tila		•	•
Embedded Web Service -palvelu		•	•
Faksi	Dell Network PC Fax -ohjelma	•	•
Skannaus	Twain-skannausohjain	•	•
	WIA-skannausohjain	•	•
	Dell Scan Assistant -ohjelma	•	•
	Paperiaukko 14 (sijainti CD2)	•	•

(•: tuettu)

ominaisuudet

Valikoimaominaisuus

ominaisuudet		B1265dnf	B1265dfw
Nopea USB 2.0		•	•
Verkkoliitäntä: langallinen Ethernet 10/100 Base TX -lähiverkko		•	•
Verkkoliitäntä: langaton 802.11b/g/n-lähiverkko ^a			•
Säästötulostus		•	•
Duplex (2-puolinen) tulostaminen (Manuaalinen)		•	•
Automaattinen syöttölaite (ADF)		•	•
Google Cloud Print™		•	•
Faksi	Monilahetys	•	•
	Viiv. lahetys	•	•
	Tark. lahetys	•	•
	Suoj. v.otto	•	•
	2-puol. tul.	•	•
	Lähetyksen/Vastaanoton välitys - faksaus	•	•

ominaisuudet		B1265dnf	B1265dfw
Skannaus	Skannaus PC:hen	•	•
Kopio	Henkilökortin kopioiminen	•	•
	Lajittelu	•	•
	Juliste	•	•
	Klooni	•	•
Kopio (Jatka)	2 sivua arkille/ 4 sivua arkille	•	•
	Säädä taustaa	•	•
	Kaksipuolinen kopio	•	•

a. Langattomia WLAN-kortteja ei ehkä ole saatavana kaikissa maissa. Joissakin maissa voidaan käyttää vain 802.11 b/g:tä. Ota yhteyttä paikalliseen Dell-myyjään tai siihen jälleenmyyjään, jolta laite on ostettu.

(•: tuettu)

Hyödyllistä tietää



Laite ei tulosta

- Avaa tulostusjonoluettelo ja poista asiakirja luettelosta (katso "Tulostustyön peruuttaminen" sivulla 49).
- Poista ohjain ja asenna se uudelleen (katso "Ohjaimen asennus paikallisesti" sivulla 23).
- Valitse laitteesi oletuslaitteeksi Windowsissa.



Mistä voin ostaa lisälaitteita tai -varusteita?

- Tiedustele Dell-jälleenmyyjältä tai vähittäismyyjältä.
- Mene osoitteeseen www.dell.com/support. Valitse maa/alue halutessasi katsoa tuotteen asiakaspalvelutiedotteen.



Tilan LED vilkkuu tai on jatkuvasti päällä.

- Katkaise laitteesta virta ja kytke virta uudelleen.
- Tarkasta LED-merkkivalojen merkitykset tästä käyttöoppaasta ja etsi vika sen mukaisesti (katso "Tilan merkkivalon merkitys" sivulla 90).



Tulostimessa on paperitukos.

- Avaa ja sulje etukansi.
- Tarkasta paaperitukoksen poistamisohjeet tästä käyttöoppaasta ja etsi vika sen mukaisesti (katso "Paperitukosten poistaminen" sivulla 85).



Tulosteet ovat epäselviä.

- Väriainetaso saattaa olla alhainen tai epätasainen. Ravista väriainekasettia.
- Kokeile erilaista tulostuksen resoluutioasetusta.
- Vaihda väriainekasetti.



Mistä voin ladata laitteen ohjaimen?

- Mene osoitteeseen www.dell.com/support ja lataa uusin laiteohjain sekä asenna se järjestelmääsi.

Tietoja käyttöoppaasta

Tässä käyttöoppaassa on perustietoja laitteesta sekä yksityiskohtaisia tietoja varsinaisen käytön eri vaiheista.



- Lue turvallisuustiedot ennen laitteen käyttöä.
- Mikäli laitteen käytössä ilmenee ongelmia, lue lisätietoja Vianmääritysluvusta.
- Tässä käyttöoppaassa käytetyt termit on selitetty sanastossa.
- Tämän käyttöoppaan kuvat saattavat näyttää erilaisilta kuin oma laitteesi, koska niissä esitetyt lisävarusteet ja mallit vaihtelevat.
- Tässä järjestelmänvalvojan oppaassa olevat näyttökuvat voivat erota koneesi näyttökuvista koneen laiteohjelmiston/ohjaimen versiosta riippuen.
- Tässä käyttöoppaassa kuvatut toimintatavat perustuvat pääosin Windows 7 -käyttöjärjestelmään.

Esitystavat

Tässä käyttöoppaassa samasta asiasta voidaan puhua eri termein. Seuraavassa on tästä muutamia esimerkkejä:

- Asiakirja tarkoittaa samaa kuin alkuperäinen asiakirja.
- Paperi tarkoittaa samaa kuin materiaali tai tulostusmateriaali.
- Laite viittaa tulostimeen tai monitoimitulostimeen.

Yleiset kuvakkeet



Kuvake	Teksti	Kuvaus
	Huomio	Tarjoaa tietoja laitteen suojaamisesta mahdolliselta mekaaniselta vauriolta tai toimintahäiriöltä.
	Huomautus	Tarjoaa lisätietoja tai yksityiskohtaista tietoa laitteen toiminnoista ja ominaisuuksista.

Turvallisuustiedot

Näiden määräysten ja ohjeiden tarkoituksena on estää käyttäjän tai muiden ihmisten sekä laitteen vahingoittuminen. Tutustu näihin ohjeisiin huolellisesti ennen laitteen käyttöä. Kun olet lukenut tämän osan, säilytä sitä turvallisessa paikassa tulevaa käyttöä varten.

Tärkeitä turvallisuusmerkintöjä

Tässä luvussa käytettyjen kaikkien kuvakkeiden ja merkkien selitys

	Varoitus	Vaaroja tai vaarallisia käytäntöjä, jotka voivat johtaa vakaviin henkilövahinkoihin tai kuolemaan.
	Huomio	Vaaroja tai vaarallisia käytäntöjä, jotka voivat johtaa henkilövahinkoihin tai laitteen vahingoittumiseen.
		Älä toimi näin.

Käyttöympäristö

Varoitus



Älä käytä laitetta, jos sen virtajohto on vahingoittunut tai käyttämäsi pistorasia on maadoittamaton.

Lika ja kosteus voivat aiheuttaa sähköiskun tai tulipalon vaaran.



Älä laita mitään laitteen päälle (vettä, pieniä metalliesineitä tai raskaita esineitä, kynttilöitä, palavia savukkeita jne.).

Lika ja kosteus voivat aiheuttaa sähköiskun tai tulipalon vaaran.

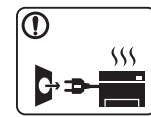

- Jos laite ylikuumenee, savuaa, tuottaa epätavallisia ääniä tai haisee oudolle, katkaise laitteesta välittömästi virta ja irrota virtajohto.

- Käyttäjän tulee hätätapauksessa päästä käsiksi virtapistorasiaan pistokkeen vetämiseksi pois.

Lika ja kosteus voivat aiheuttaa sähköiskun tai tulipalon vaaran.



Älä taivuta virtajohtoa tai aseta painavia esineitä virtajohdon päälle.

Virtajohdon päälle astuminen tai sen jääminen painavan esineen alle voi aiheuttaa sähköiskun tai tulipalon vaaran.







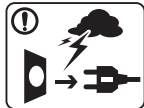

Älä irrota pistoketta pistorasiasta johdosta vetämällä. Älä käsittele pistoketta märin käsin.

Lika ja kosteus voivat aiheuttaa sähköiskun tai tulipalon vaaran.





Turvallisuustiedot

Varoitus

	<p>Irrota pistoke pistorasiasta ukonilman ajaksi tai jos laitetta ei käytetä pitkään aikaan.</p> <p>Lika ja kosteus voivat aiheuttaa sähköiskun tai tulipalon vaaran.</p>
	<p>Noudata varovaisuutta, paperin ulostuloalue on kuuma.</p> <p>Laitteen kuumat osat voivat aiheuttaa palovammoja.</p>
	<p>Jos laite on pudonnut tai sen kotelo on vahingoittunut, irrota kaikki laitteen kaapelit ja ota yhteyttä huoltoon.</p> <p>Jos näin ei tehdä, tämä voi aiheuttaa sähköiskun tai tulipalon vaaran.</p>
	<p>Jos laite ei toimi asianmukaisesti, vaikka olet noudattanut kaikkia tässä annettuja ohjeita, irrota kaikki laitteen kaapelit ja ota yhteyttä huoltoon.</p> <p>Jos näin ei tehdä, tämä voi aiheuttaa sähköiskun tai tulipalon vaaran.</p>
	<p>Jos pistoke ei sovi pistorasiaan, älä yritä pakottaa sitä rasiaan.</p> <p>Pyydä sähköasentajaa asentamaan asianmukainen pistorasia. Muuten voit aiheuttaa sähköiskun vaaran.</p>
	<p>Älä anna lemmikkieläinten pureksella virtajohtoa, puhelinjohtoa tai PC-liitäntäjohtoja.</p> <p>Tämä voi aiheuttaa sähköiskun tai tulipalon vaaran ja vahingoittaa lemmikkieläintä.</p>

Laitteen asianmukainen käyttäminen

Varoitus

	<p>Älä vedä paperia väkisin ulos laitteesta tulostuksen aikana.</p> <p>Tämä voi vahingoittaa laitetta.</p>
	<p>Älä aseta kättä laitteen ja paperilokeron väliin.</p> <p>Voit vahingoittua.</p>
	<p>Laitteen virrankatkaisija on virtajohtossa.</p> <p>Jos haluat tehdä laitteen täysin virrattomaksi, irrota pistotulppa pistorasiasta.</p>
	<p>Noudata varovaisuutta, kun lisää laitteeseen paperia tai poistat paperitukosta.</p> <p>Uusien paperiarkkien terävät reunat voivat aiheuttaa paperihaavoja.</p>
	<p>Suuria määriä tulostettaessa paperin ulostuloalueen alaosa voi kuumentua. Älä anna lasten koskettaa aluetta.</p> <p>Laitteen kuumat osat voivat aiheuttaa palovammoja.</p>

Turvallisuustiedot

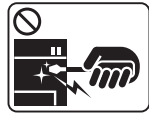

Älä käytä pinsettejä tai teräviä metalliesineitä paperitukoksen poistamiseen.

Tämä voi vahingoittaa laitetta.



Älä anna liian monien paperin kasaantua tulostuslokeroon.

Tämä voi vahingoittaa laitetta.



Älä peitä laitteen ilma-aukkoja tai työnnä niihin esineitä.

Aukkojen tukkeutuminen voi aiheuttaa laitteen ylikuumenemisen ja vahingoittumisen tai tulipalon vaaran.



Laitteen käyttö tai säätö muulla kuin tässä käyttöoppaassa mainitulla tavalla saattaa altistaa vaaralliselle säteilylle.

Asentaminen/siirtäminen

Varoitus

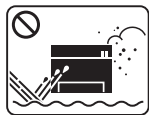

Älä käytä laitetta pölyisessä, kosteassa tai märässä ympäristössä.

Lika ja kosteus voivat aiheuttaa sähköiskun tai tulipalon vaaran.

Varoitus

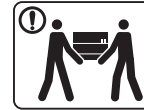

Ennen laitteen siirtämistä katkaise laitteen virta ja irrota sen kaikki johdot. Alla olevat tiedot ovat vain ehdotuksia perustuen yksiköiden painoon. Jos sinulla on lääketieteellinen syy, joka estää sinua nostamasta, älä nosta laitetta. Pyydä apua, ja käytä aina sopivaa määrää henkilöitä nostamaan laitetta turvallisesti.

Nosta laitetta seuraavasti:

- Jos laite painaa vähemmän kuin 20 kg, nostamiseen tarvitaan yksi henkilö.
- Jos laite painaa 20 – 40 kg, nostamiseen tarvitaan kaksi henkilöä.
- Jos laite painaa enemmän kuin 40 kg, nostamiseen tarvitaan neljä henkilöä.

Laitteen putoaminen voi vahingoittaa sekä ihmisiä että laitetta.



Älä sijoita laitetta epävakaalle pinnalle.

Laitteen putoaminen voi vahingoittaa sekä ihmisiä että laitetta.



Käytä puhelinjohtoa^a tarvittaessa.





Jos johdin on väärä, tämä voi vahingoittaa laitetta.



Laitteen saa kytkeä vain maadoitettuun pistorasiaan.

Jos näin ei tehdä, tämä voi aiheuttaa sähköiskun tai tulipalon vaaran.





Turvallisuustiedot

	<p>Käytä turvallisuussyistä laitteen mukana toimitettua virtajohtoa. Jos käytät yli 2 metrin pituista virtajohtoa laitteessa, jonka käyttöjännite on 110 volttia, virtajohtimen läpimitan on oltava 1,29 mm (AWG 16) tai suurempi.</p> <p>Virheellisen jatkojohdon käyttäminen voi vahingoittaa laitetta ja aiheuttaa sähköiskun tai tulipalon vaaran.</p>
	<p>Verkon jännitteen on vastattava laitteen arvokilvessä mainittua jännitearvoa.</p> <p>Jos et ole varma verkon jännitteestä, ota yhteyttä paikalliseen sähköyhtiöön.</p>
	<p>Älä peitä laitetta tai käytä sitä riittämättömästi tuuletetuissa tiloissa, kuten komerossa.</p> <p>Riittämätön tuuletus voi aiheuttaa tulipalon vaaran.</p>
	<p>Älä ylikuormita pistorasioita tai jatkojohtoja.</p> <p>Tämä voi heikentää laitteen suorituskykyä ja aiheuttaa sähköiskun tai tulipalon vaaran.</p>



a. AWG: (American Wire Gauge) 26 tai suurempaa

Ylläpito/tarkastukset

Varoitus



	<p>Irrota verkkojohto pistorasiasta ennen laitteen sisäosien puhdistamista. Älä käytä laitteen puhdistukseen bentseeniä, tinneriä tai alkoholia. Älä suihkuta vettä suoraan laitteeseen.</p> <p>Lika ja kosteus voivat aiheuttaa sähköiskun tai tulipalon vaaran.</p>
	<p>Älä käytä laitetta, kun laitteen kuluvia osia vaihdetaan tai sen sisäosia puhdistetaan.</p> <p>Voit vahingoittaa.</p>
	<p>Pidä puhdistusaineet poissa lasten ulottuvilta.</p> <p>Näin voidaan välttää puhdistusaineisiin liittyvät vaaratilanteet.</p>
	<p>Älä pura, korjaa tai muokkaa laitetta.</p> <p>Tämä voi vahingoittaa laitetta. Jos laite tarvitsee huoltoa, ota yhteyttä valtuutettuun huoltoliikkeeseen.</p>
	<p>Varmista, että virtajohto ja pistotulpan pistokkeet ovat puhtaat ja kuivat.</p> <p>Jos näin ei tehdä, tämä voi aiheuttaa sähköiskun tai tulipalon vaaran.</p>





Turvallisuustiedot

	<p>Noudata laitteen puhdistuksessa ja käytössä laitteen mukana toimitetussa käyttöoppaassa annettuja ohjeita.</p> <p>Muussa tapauksessa saatat vahingoittaa laitetta.</p>
	<ul style="list-style-type: none">• Älä koskaan poista ruuveilla kiinnitettyjä kansia tai suojuksia.• Vain valtuutetun teknikon tulee korjata kiinnitysyksiköt. Ei-valtuutettujen tekniikkojen suorittama korjaus voi johtaa tulipaloon tai sähköiskuun.• Vain Dell-huoltoteknikko saa korjata laitteen.

Tarvikkeiden käyttäminen

Varoitus

	<p>Älä pura väriainekasettia.</p> <p>Väriainepöly voi olla vahingollista ihmisille hengitettynä tai nieltynä.</p>
	<p>Älä hävitä väriainekasetteja, kiinnitysyksikköä tai muita tulostustarvikkeita polttamalla.</p> <p>Tämä voi aiheuttaa räjähdyksen tai tulipalon vaaran.</p>

	<p>Älä anna väriainekasetteja tai muita tulostustarvikkeita lasten käsiin.</p> <p>Väriainepöly voi olla vahingollista ihmisille hengitettynä tai nieltynä.</p>
	<p>Älä anna väriainepölyn päästä kosketuksiin ihon tai vaatteiden kanssa, kun vaihdat väriainekasettia tai poistat paperitukosta.</p> <p>Väriainepöly voi olla vahingollista ihmisille hengitettynä tai nieltynä.</p>
	<p>Jos väriainetta joutuu vaatteille, älä pese sitä pois kuumalla vedellä.</p> <p>Kuuma vesi saa väriaineen kiinnittymään kankaaseen. Käytä kylmää vettä.</p>
	<p>Kierrätystarvikkeiden, kuten väriaineen, käyttäminen voi vahingoittaa laitetta.</p> <p>Jos laite on vahingoittunut kierrätystarvikkeiden käytön seurauksena, asiakkaalta peritään korjauskulut.</p>

Laitteen yleiskuvaus

Lisävarusteet

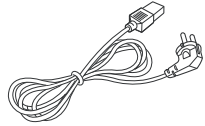

Virtajohto



Pika-asennusopas



Ohjelmisto-CD^a

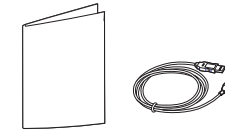

Erilaisia lisälaitteita^b

a. Ohjelmisto-CD sisältää tulostinohjaimet ja ohjelmistosovellukset.

b. Laitteeseen sisältyvät erilaiset lisälaitteet saattaavat vaihdella ostomaasta ja mallista riippuen.

Laitteen yleiskuvaus

Näkymä edestä

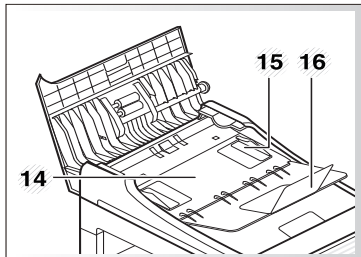
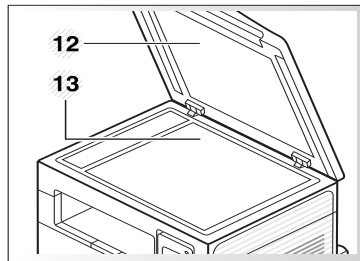
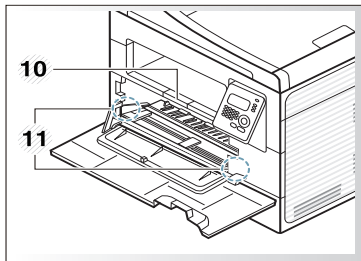
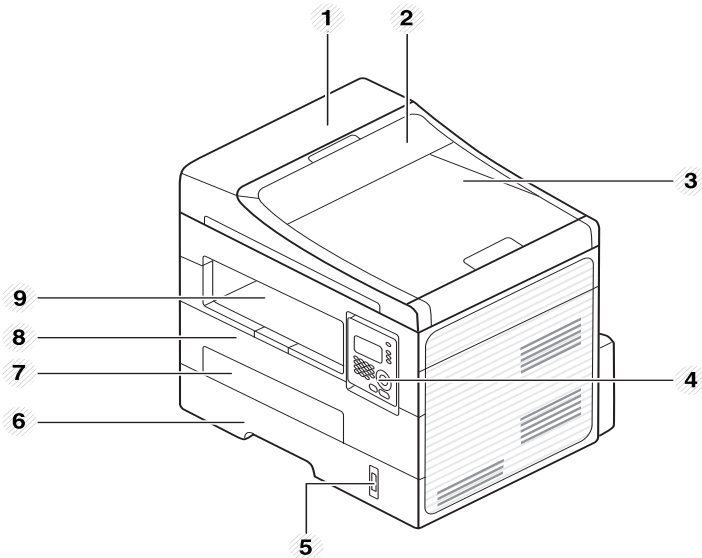

1	Asiakirjojen syöttölaitteen kansi	9	Tulostuslokero
2	Asiakirjojen syöttölaitteen oppaan kansi	10	Tulostetuki
3	Asiakirjojen syöttölaitteen tulostuskasetti	11	Paperileveyden ohjain manuaalisessa syöttölaitteessa
4	Ohjauspaneeli	12	Skannerin kansi
5	Paperimäärän ilmaisim	13	Skannerin lasitaso
6	Kasetti	14	Asiakirjojen syöttölaitteen syöttökasetti
7	Manuaalisen syöttölaitteen kasetti	15	Paperileveyden ohjain asiakirjojen syöttölaitteessa
8	Etukansi	16	Asiakirjojen syöttölaitteen tulostetuki

Laitteen yleiskuvaus

Näkymä takaa

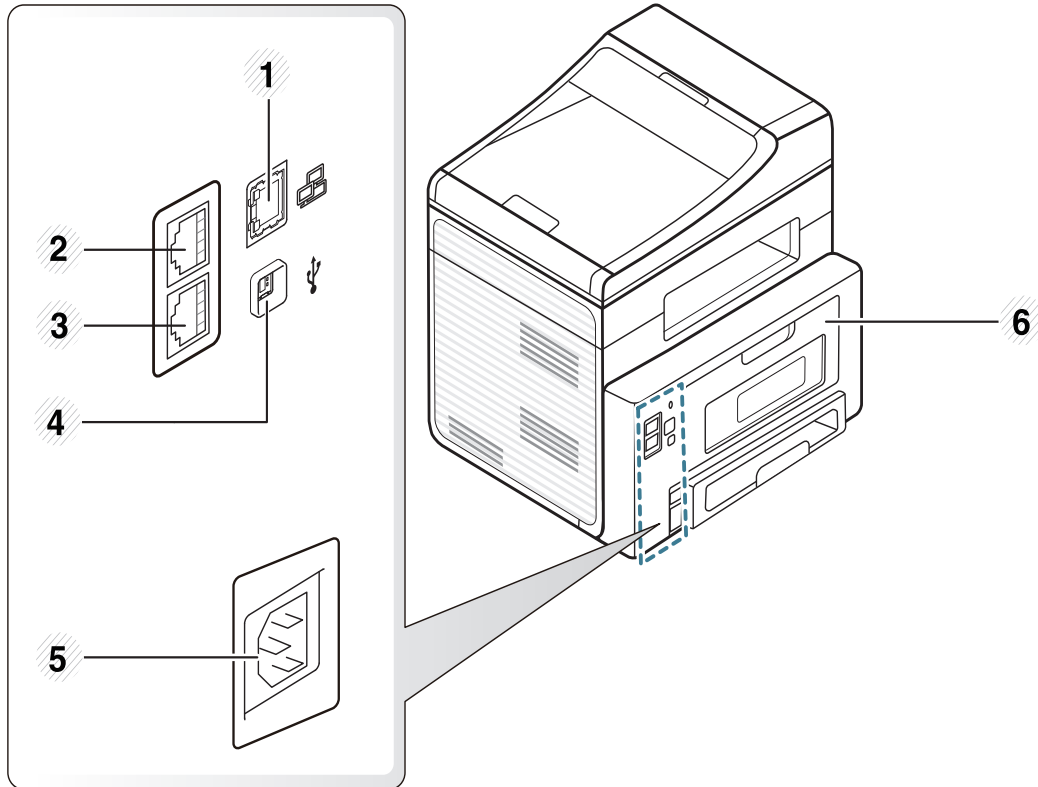



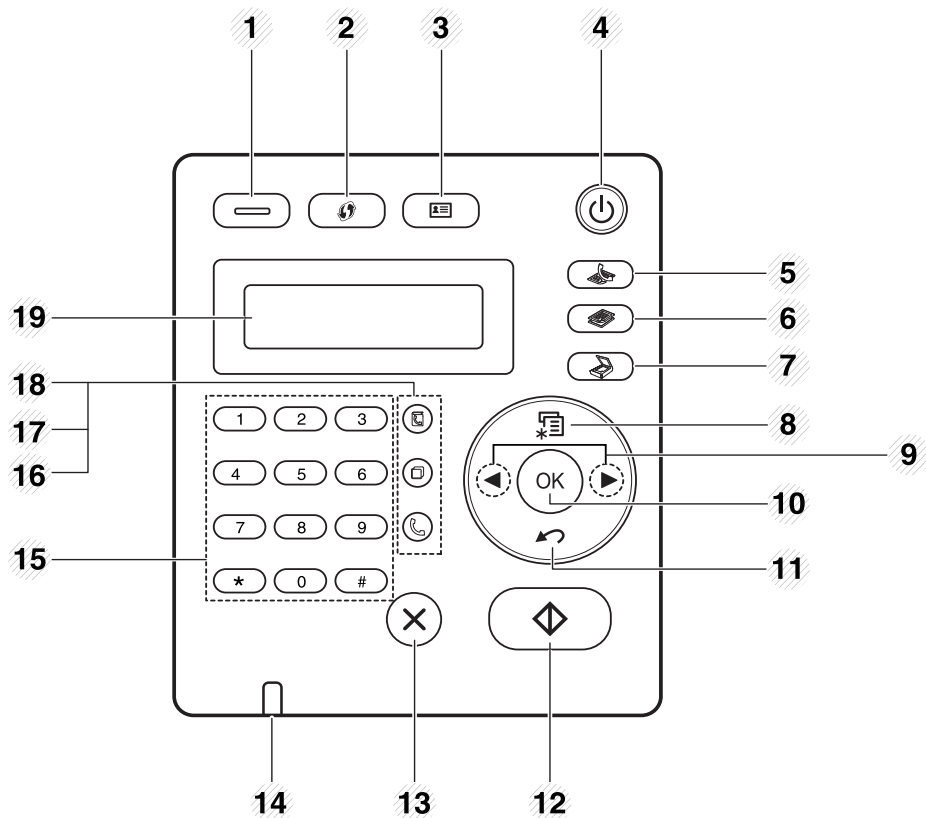

1	Verkkoportti	4	USB-portti
2	Sivupuhelimen vastake (EXT)	5	Virtavastake
3	Puhelinlinjan vastake (Line)	6	Takakansi

Ohjauspaneelin yleiskuvaus







Ohjauspaneeli





1		Eko	Menee säästötilaan väriaineen kulutuksen ja paperin käytön vähentämiseksi (katso "Säästötulostus" sivulla 52).
---	---	------------	--

2		WPS (vain B1265dfw)	<p>Määrittää langattoman verkkoyhteyden helposti ilman tietokonetta (katso "Langattoman verkon asetukset" sivulla 152).</p> <ul style="list-style-type: none"> • Tulostaa määritysarkin <ul style="list-style-type: none"> - Paina tätä painiketta ja pidä sitä alhaalla noin 10 sekunnin ajan, kunnes vihreä tilan merkkivalo vilkkuu hitaasti, ja vapauta painike. • Tulostustarvikkeiden tietoraportti / virheraportto <ul style="list-style-type: none"> - Paina tätä painiketta ja pidä sitä alhaalla noin 15 sekunnin ajan, kunnes vihreä tilan merkkivalo vilkkuu, ja vapauta painike. • Tulostaa manuaalisesti <ul style="list-style-type: none"> - Paina tätä painiketta joka kerta, kun lisäät paperiarkin kasettiin, jos olet valinnut vaihtoehdon Käsisyöttö kohdalle Lähde tulostinohjaimestasi.
3		Henk.k.kop.	Mahdollistaa henkilökortin, kuten ajokortin, molemman puolen kopiointin paperin yhdelle puolelle (katso "Henkilökortin kopioiminen" sivulla 56).
4		Virta	Laittaa virran päälle tai pois päältä tai herättää laitteen virransäästötilasta. Jos sinun täytyy katkaista laitteesta virta, paina tätä painiketta yli kolme sekuntia.

Ohjauspaneelin yleiskuvaus

5		Faksi	Vaihtaa Faksitilaan.
6		Kopio	Vaihtaa Kopiointitilaan.
7		Skannaus	Vaihtaa Skannaustilaan.
8		Valikko	Avaa Valikkotilan ja vierittää käytettävissä olevien valikkojen läpi.
9	Nuolet vasemmalle/ oikealle		Vierittää valitussa valikossa käytettävissä olevia vaihtoehtoja sekä suurentaa tai pienentää arvoja.
10	OK		Vahvistaa näytössä näkyvän valinnan.
11		Edellinen	Palauttaa ylempään valikkotasoon.
12		Start	Käynnistää työn.
13		Stop/Clear	Keskeyttää toiminnon milloin tahansa.
14	Status-merkkivalo		Ilmaisee laitteesi tilan (katso "Tilan merkkivalon merkitys" sivulla 90).
15	Numeronäppäimistöä		Valitsee numeron tai lisää aakkosnumeerisia merkkejä.
16		On Hook Dial	Painaessasi tätä painiketta voit kuulla numeronvalintaäänien. Anna sitten faksinumero. Se muistuttaa kaiutinpuhelimella soittamista.

17		Redial/ Pause	Valitsee viimeisimmän numeron uudelleen valmiustilassa tai lisää tauon(-) faksinumeroon muokkaustilassa.
18		Osoitteisto	Mahdollistaa usein käytettävien faksinumeroiden tallentamisen tai tallennettujen faksinumeroiden hakemisen.
19	Näyttö		Näyttää nykyisen tilan ja näyttää kehotuksia käytön aikana.

Ohjauspaneelin yleiskuvaus

Ohjauspaneelin säätäminen

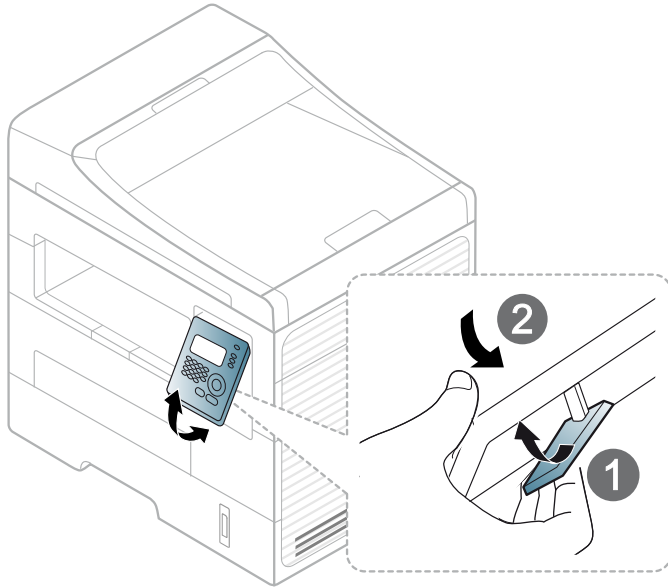

Virran kytkeminen laitteeseen

Kytke laite ensiksi sähkönsyöttöön.

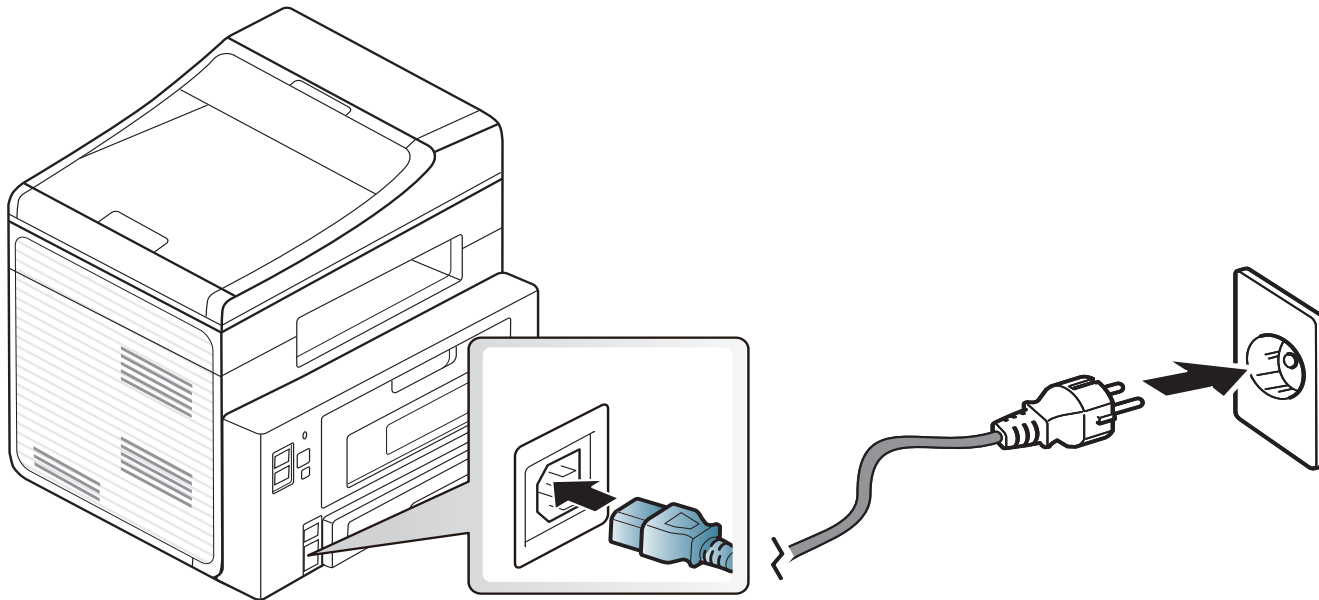

Ohjaimen asennus paikallisesti

Paikallisesti liitetty laite on kaapelilla tietokoneeseen suoraan liitetty laite. Jos laitteesi on liitetty verkkoon, ohita jäljempänä esitetyt vaiheet ja asenna seuraavaksi verkkoon yhdistetyn laitteen ohjain (katso "Ohjaimen asennus verkosta" sivulla 137).



- Jos olet Mac-, Linux- tai Unix-käyttöjärjestelmän käyttäjä, katso "Ohjelmiston asennus" sivulla 127.
- Tässä Käyttöopas näkyvä asennusikkuna saattaa näyttää erilaiselta, sillä sen ulkoasu vaihtelee käytettävän laitteen ja liittymän mukaan.
- Käytä enintään 3 metriä pitkää USB-kaapelia.

Windows

1 Varmista, että laite on liitetty tietokoneeseen ja että virta on kytketty.



Jos **Uusi laite löydetty** -ikkuna tulee näyttöön asennuksen aikana, sulje ikkuna valitsemalla **Peruuta**.

2 Laita toimitetun ohjelmiston CD-levy CD/DVD-asemaan.

CD-levy käynnistyy automaattisesti, ja asennusikkuna tulee näyttöön.

Jos asennusikkuna ei ilmesty, napsauta **Käynnistä > Kaikki ohjelmat > Apuohjelmat > Suorita**.

X:\Setup.exe, laita "X":n paikalle se kirjain, joka vastaa CD/DVD-asemaa ja napsauta **OK**.

- Jos käyttöjärjestelmä on Windows 8,

Jos asennusikkuna ei tule näyttöön paikasta **Charms(Oikopolut)**, valitse **Etsi > Apps(Sovellukset)** ja hae toiminto **Suorita**. Kirjoita kohtaan X:\Setup.exe, "X":n paikalle se kirjain, joka vastaa CD/DVD-asemaa ja napsauta **OK**.

Jos "**Napauta valitaksesi mitä tällä levyllä tapahtuu**." - ponnahdusikkuna ilmestyy, napsauta ikkunaa ja valitse **Run Setup.exe**.

Ohjaimen asennus paikallisesti

3 Valitse **Uusi tulostin**.

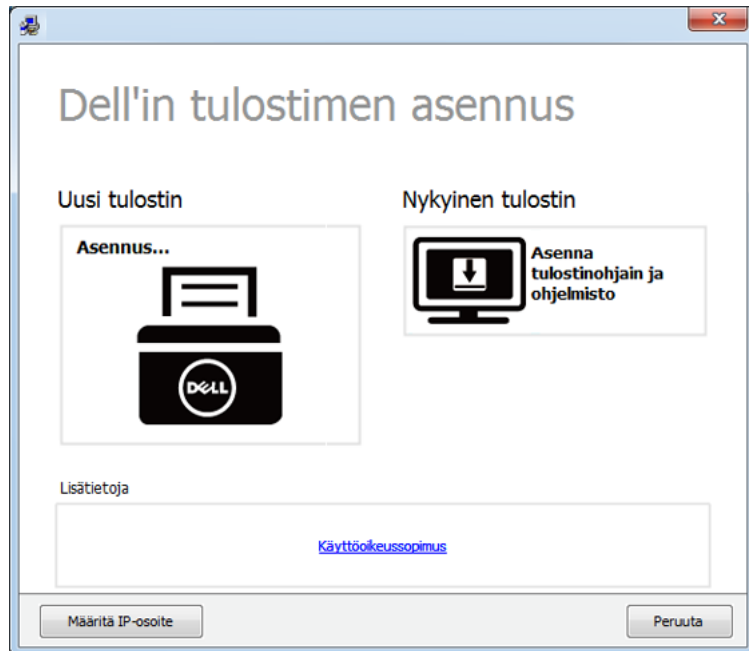

4 Valitse **USB**.



5 Noudata asennusikkunan ohjeita.

Ohjaimen asennus paikallisesti

Windows 8:n Aloitus-näyttörüutu



- **Dell Printer Experience** -sovellusta voidaan käyttää vain **Aloitus**-näyttörüudusta V4-ohjaimen ollessa asennettuna. V4-ohjain on ladattu automaattisesti Windows-päivityksestä, jos tietokoneesi on yhdistetty internetiin. Ellei ole, voit ladata manuaalisesti V4-ohjaimen Dellin websivustosta, www.Dell.com > etsi tuotteesi > Tuki tai lataukset.
- Voit ladata Dell Printer Experience -sovelluksen kohteesta **Windows Store**. Sinulla tulee olla Microsoft-tili, jotta voit käyttää **WindowsStore(kauppa)** -toimintoa.
 - 1 Paikasta **Charms(Oikopolut)** valitse **Etsi**.
 - 2 Napsauta **Store(kauppa)**.
 - 3 Etsi ja napsauta **Dell Printer Experience** -sovellusta.
 - 4 Valitse **Install**.
- Jos asennat ohjaimen käyttäen toimitettua ohjelmisto-CD:tä, V4-ohjainta ei asenneta. Jos haluat käyttää V4-ohjainta **Työpöytä**-näyttörüudusta, voit ladata Dellin websivustosta, www.Dell.com >etsi tuotteesi > Tuki tai lataukset.
- Jos haluat asentaa Dellin tulostimen hallinnan työkaluja, ne tulee asentaa toimitetulta ohjelmiston CD-levyltä.

- 1 Varmista, että tietokoneesi on yhdistetty internetiin ja käynnistetty.
- 2 Varmista, että laitteesi on käynnistetty.
- 3 Liitä tietokone ja laite USB-kaapelilla.
Ohjain on asennettu automaattisesti **Windows Update**.



- Jos haluat asentaa Dellin tulostimen hallinnan työkaluja, ne tulee asentaa toimitetulta ohjelmiston CD-levyltä.
- Voit ladata Dell Printer Experience -sovelluksen kohteesta **Windows Store**. Sinulla tulee olla Microsoft-tili, jotta voit käyttää **WindowsStore(kauppa)** -toimintoa.
 - 1 Paikasta **Charms(Oikopolut)** valitse **Etsi**.
 - 2 Napsauta **Store(kauppa)**.
 - 3 Etsi ja napsauta **Dell Printer Experience** -sovellusta.
 - 4 Valitse **Install**.

Ohjaimen uudelleenasetus

Jos tulostinohjain ei toimi oikein, asenna se uudelleen noudattamalla seuraavia vaiheita.

Windows

- 1 Valitse **Käynnistä**-valikko ja sen jälkeen **Kaikki ohjelmat > Dell > Dell-tulostimet > tulostinohjaimen nimi > Poista asennus**.
- 2 Noudata asennuksen poiston ikkunassa olevia ohjeita.
- 3 Laita CD-levy CD/DVD-asemaan ja asenna ohjain uudelleen (katso "Ohjaimen asennus paikallisesti" sivulla 23).

Windows 8:n Aloitus-näyttöruudusta

- 1 Varmista, että laite on liitetty tietokoneeseen ja että virta on kytketty.
- 2 Napsauta **Poista asennus** -laattaa **Aloitus**-näyttöruudusta.
- 3 Noudata ikkunan ohjeita.



- Ellet löydä Dell-tulostimen ohjelmiston laattaa, poista asennus työpöydän näyttöruudusta.
- Halutessasi poistaa Dellin tulostimen hallinnan työkalujen asennuksen **Aloitus**-näyttöruudusta napsauta hiiren oikealla puolella sovellusta > **Poista asennus** > napsauta hiiren oikealla puolella ohjelmaa, jonka haluat poistaa > **Poista asennus** ja noudata ikkunassa olevia ohjeita.



2. Valikoiden yleiskuvaus ja perusasetus

Tämä luku antaa tietoja koko valikon rakenteesta ja perusasetuksista.

- **Valikoiden yleiskuvaus** 28
- **Näytön kielen vaihtaminen** 33
- **Tulostusmateriaali ja lokero** 34
- **Perustulostaminen** 48
- **Peruskopiointi** 54
- **Perusskannaus** 58
- **Perusfaksaus** 59



Valikoiden yleiskuvaus

Ohjauspaneelin avulla käytetään erilaisia valikoita, joiden avulla määritetään laitteen asetuksia tai käytetään sen toimintoja.



- Ilmestyy tähtimerkki (*) juuri valitun valikon viereen.
- Jotkut valikot eivät ehkä ilmesty näyttöön valintavaihtoehtoista riippuen. Jos jokin valikko ei näy, sen ohjeet eivät koske laitettasi.
- Jotkut valikot saattavat olla erilaisia kuin laitteessasi olevat sen valinnoista riippuen.

Valikon avaaminen

- 1 Valitse faksi-, kopiointi- tai skannauspainike ohjauspaneelistä käytettävästä toiminnosta riippuen.
- 2 Paina  (**Menu**) painiketta, kunnes haluamasi valikko tulee näytön alimmalle riville, ja paina sitten **OK**-painiketta.
- 3 Paina vasemman-/oikeanpuoleisia nuolia, kunnes tarvittu valikon kohta tulee näkyviin, ja paina **OK**.
- 4 Jos asetuskohteella on alivalikoita, toista vaihe 3.
- 5 Paina vasemmalle/oikealle osoittavia nuolia päästäksesi vaadittuun arvoon.
- 6 Tallenna valinta painamalla **OK**.

7 Palaa valmiustilaan painamalla  (**Stop/Clear**).

Kohteet	Valinnat	
Faksitoim.	Tummuus	Vaalea+5- Vaalea+1 Normaali Tumma+1- Tumma+5
	Kontrasti	Vaalea+5- Vaalea+1 Normaali Tumma+1- Tumma+5
	Tarkkuus	Vakio Hieno Eritt. hieno Valokuvafaksi Varifaksi
	Skannauskoko	
	Monilähetys	
	Viivästetty lähetys	
Faksitoim.	Tark. lähetys	
	Valitys	Faksi PC
	Suojattu vastaanotto	Päällä Pois Tulosta
	Lisää sivu	
	Peruuta työ	

Valikoiden yleiskuvaus

Kohteet	Valinnat	
Faksiasetus	Lähetetään	Uud.val.yrityksiä Uud.val. aikaväli Valinnan etuliite ECM-tila Lahetyrap. Vahv.rap.kuva Valintatila ^a
Faksiasetus	Vastaanotto	Vast.ottila Soittoja vastaukseen Leim. v.o.nimi V.ot. al.koodi Aut. pienennys Hylkaa koko Roskaf. asetus DRPD-tila 2-puol. tul.
	Muuta oletus	Tarkkuus Tummuus Kontrasti Skannauskoko
	Aut. raportti	Päällä Pois

Kohteet	Valinnat	
Kopiointiominaisuus	Skannauskoko	
	Pienennä/suurena	
	Tummuus	Vaalea+5- Vaalea+1 Normaali Tumma+1- Tumma+5

Valikoiden yleiskuvaus

Kohteet	Valinnat	
Kopiointiominaisuus	Kontrasti	Vaalea+5- Vaalea+1 Normaali Tumma+1- Tumma+5
	Alkup. tyyppi	Teksti Teksti/valok. Valokuva
	Asettelu	Normaali 2 s. arkille 4 s. arkille Henk.korttikop. Julistekopio Kloonaukoppio
	Säädä taustaa	Pois Automaattinen Paranna tasoa 1 Paranna tas.2 Poista taso 1- Poista taso 4
	Kaksipuolisuus	Pois 1->2puol.pit. 1 -> 2puol.lyh.

Kohteet	Valinnat	
Kopiointiaset.	Muuta oletus	Skannauskoko
		Kopiot
		Kopiolajittelu
		Pienennä/suurena
Tulostusasetus	Suunta	Kaksipuolisuus
		Tummuus
		Tarkkuus
		Kopiot
		Säädä taustaa.
	Suunta	Pysty
		Vaaka
		Pois
		1->2puol.pit.
		1 -> 2puol.lyh.
Kaksipuolisuus	[1-999]:1	
	600 dpi-norm.	
	1200 dpi-par.	
	Normaali	
	Vaalea	
Tummuus	Tumma	

Valikoiden yleiskuvaus

Kohteet	Valinnat	
Tulostusasetus	Tekst. selkeys	Pois
		Minimum
	Normaali	
	Maximum	
	Autom. r. v.	LF
		LF+CR
	Emulointi	Emulointit.
		Asetus

Kohteet	Valinnat	
Jarj.asetukset	Laitteen asetus	Laitteen tunnus
		Faksinumero
Paivays & aika		
Kellotila		
Kieli		
Virransaasto		
Aktivointitap.		
Järjestelmän aikakatk.		
Tyon aikakatk.		
Korkeud. saato		
Autom. jatk. ^b		
koko on väärä		
Paper. Korvaus ^b		
TulTyhjaSivu		
Varinsaasto		
Eko-asetukset		
Paperiasetukset	Paperikoko	
	Paperityyppi	
	Paperilahde	
	Reunus	

Valikoiden yleiskuvaus

Kohteet	Valinnat	
Jarj.asetukset	Aani/voimakk.	Näppäinääni Hälytysääni Kaiutin Soittoaani
	Raportit	Kaikki rap. Asetukset Tarv. tiedot Osoitteisto Faksin lahetys Faksi lahet. Faksi vastaanotettu Ajoitetut työt Roskafaksi Verkon maarit. Käyttölaskuri Faksiasetukset
	Yllapito	Poista tyhj.s. ^c Tarvikk. käyttöikä Sarjanro Vah. var. ilm.

Kohteet	Valinnat		
Jarj.asetukset	Tyhj. asetus	Kaikki aset. Tulostusasetus Faksiasetus Kopiointiaset. Jarj.asetukset Verkkoasetus Osoitteisto Faksi lahet. Faksi vastaanotettu	
		TCP/IP (IPv4)	DHCP BOOTP Staattinen
		TCP/IP (IPv6)	IPv6-aktiv. DHCPv6-määrit.
Verkko	Ethernet-nop.	Automaattinen 10 Mbps, 1-s. 10 Mbps, 2-s. 100 Mbps, 1-s 100 Mbps, 2-s	
		Tyhj. asetus	
		Verkon maarit.	

a. Tämä asetus ei välttämättä ole käytettävissä kaikissa maissa.

b. Tämä vaihtoehto ilmestyy vain, jos "koko on väärä" otetaan käyttöön.

c. Tämä vaihtoehto ilmestyy vain, jos kasettiin on jäänyt pieni määrä väriainetta.

Näytön kielen vaihtaminen

Voit vaihtaa ohjauspaneelin näytön kielen seuraavasti:

1 Valitse  (**Menu**) > **Jarj.asetukset** > **Laitteen aset.** > **Kieli** ohjauspaneelistä.

 On ehkä painettava **OK**-painiketta alemman tason valikkoihin navigoitaessa.

2 Valitse haluamasi ohjauspaneelin kieli.

3 Tallenna valinta painamalla **OK**.

Tulostusmateriaali ja lokero

Tämä luku opastaa, kuinka tulostusmateriaali lisätään laitteeseen.



- Sellaisen tulostusmateriaalin käyttö, joka ei täytä näitä vaatimuksia, voi aiheuttaa ongelmia tai tarvita korjausta. Sellaiset korjaukset eivät kuulu Dellin takuun tai huoltosopimusten piiriin.
- Varmista, että et käytä mustesuihkuvalokuvapaperia tämän laitteen kanssa. Tämä voi aiheuttaa vahinkoja laitteelle.
- Syttyvän tulostusmateriaalin käyttö voi aiheuttaa tulipalon.
- Käytä tulostamiseen tarkoitettua tulostusmateriaalia (katso "Tulostusmateriaalin tekniset tiedot" sivulla 100).



Tulostimeen jätetyn syttyvän materiaalin tai vieraiden materiaalien käyttö voi johtaa laitteen ylikuumentumiseen, ja harvinaisissa tapauksissa se voi aiheuttaa tulipalon.

Kasetin yleisnäkymä

Jos haluat muuttaa kokoa, sinun on säädettävä paperikoon ohjaimia.

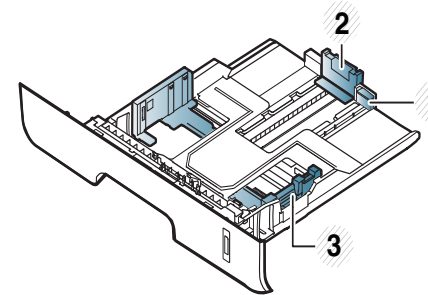

- 1 Kasetin laajennusohjain
- 2 Paperipituuden ohjain
- 3 Paperileveyden ohjain



Ellet säädä ohjainta, siitä saattaa aiheutua paperin kohdistumisen ja kuvan vääristymistä tai paperitukos.

Tulostusmateriaali ja lokero



Paperimäärän ilmaisin osoittaa, kuinka paljon kasetissa on paperia.

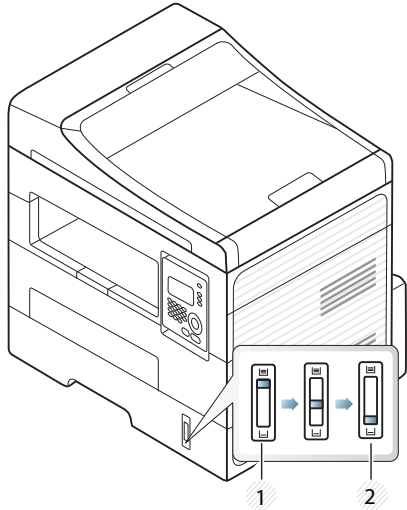

- 1 Täysi
- 2 Tyhjä

Tehon jännite	Käytettävissä oleva paperi
220V	A4

Kaksipuoliseen tulostukseen käytettävissä oleva paperityyppi

Riippuen laitteesi käyttämästä jännitteestä kaksipuoliseen tulostukseen käytettävissä olevat paperityypit poikkeavat. Katso alla olevaa taulukkoa.

Tehon jännite	Käytettävissä oleva paperi
110V	Letter, Legal, US Folio, Oficio

Tulostusmateriaali ja lokero

Paperin lisääminen paperikasettiin



Kun tulostat kasettia käyttäen, älä lisää paperia manuaaliseen syöttölaitteeseen, se voi aiheuttaa paperitukoksen.

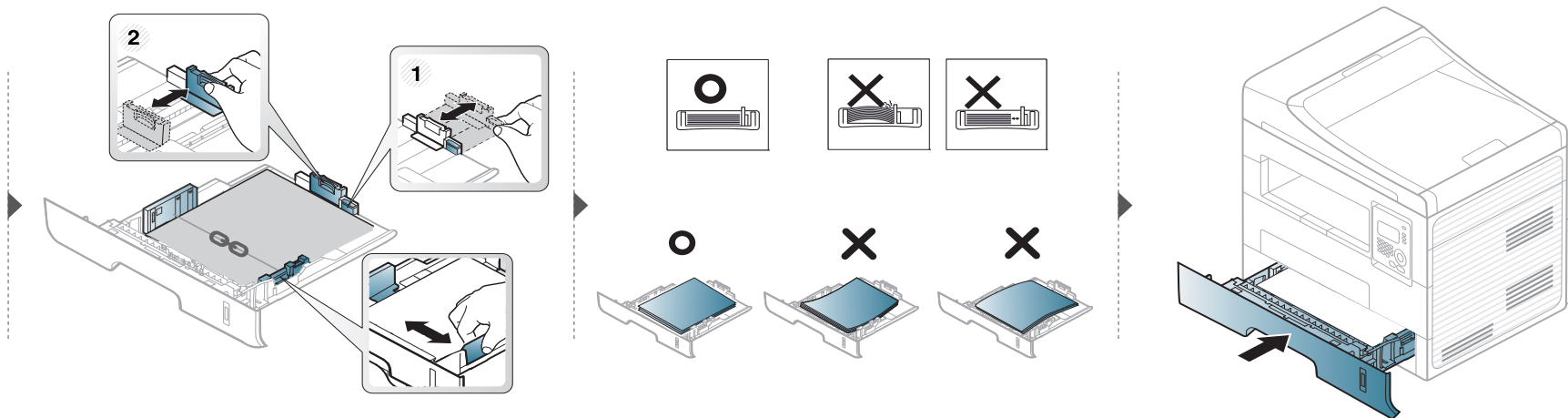
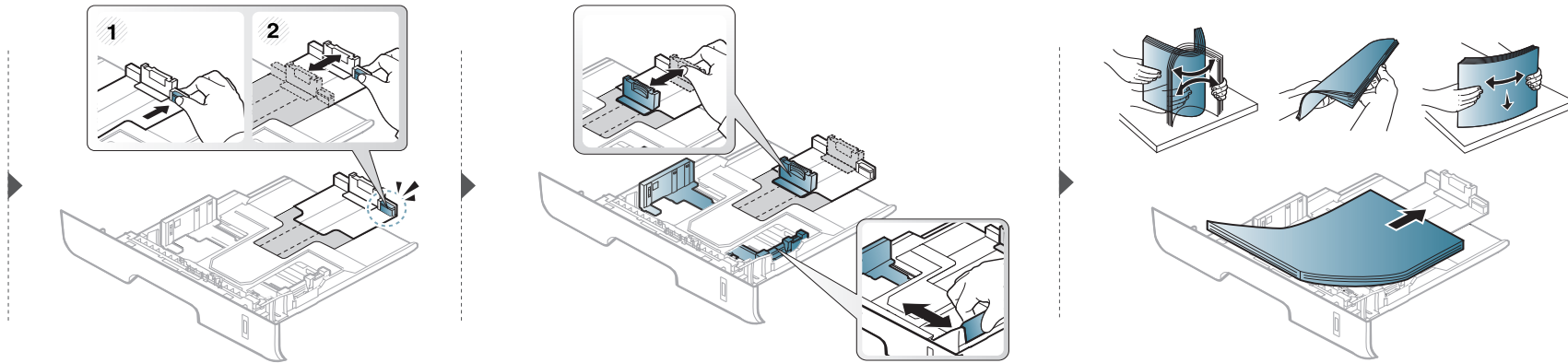

Tulostusmateriaali ja lokero

Sisäänlaitto manuaalinen syöttölaite

Manuaaliseen syöttölaitteeseen voidaan lisätä useita erikoismateriaalikokoja ja -tyyppejä, kuten kortteja, muistilappuja ja kirjekuoria (katso "Tulostusmateriaalin tekniset tiedot" sivulla 100).



Vinkkejä manuaalisen syöttölaitteen käyttöön

- Lisää kasettiin kerralla vain yhdenlaisista, -kokoista ja -painoista tulostusmateriaalia.
- Voit estää paperitukoksia lisäämällä käsisyöttötasolle paperia tulostuksen aikana vain silloin, kun taso on tyhjä.
- Tulostusmateriaali on lisättävä kasetin keskelle niin, että yläreuna syötetään manuaaliseen syöttölaitteeseen ensin.
- Laita vain saatavana olevaa paperia tulostuslaadun varmistamiseksi ja paperitukoksien estämiseksi (katso "Tulostusmateriaalin tekniset tiedot" sivulla 100).
- Suorista käyristyneet postikortit, kirjekuoret ja tarrat, ennen kuin asetat ne manuaaliseen syöttölaitteeseen.
- Erikoismateriaaleille tulostettaessa on noudatettava paperin lisäämistä koskevia ohjeita (katso "Erikoismateriaalille tulostaminen" sivulla 39).
- Jos paperit menevät päällekkäin manuaalista syöttölaitetta käytettäessä, avaa kasetti ja poista paperit ja yritä sen jälkeen uudelleen tulostamista.
- Jos paperinsyöttö ei toimi oikein tulostuksen aikana, työnnä paperia käsin, kunnes laite alkaa ottaa sen automaattisesti.
- Kun laite on virransäästötilassa, laite ei syötä paperia manuaalisesta syöttölaitteesta. Herätä laite painamalla virtapainiketta ennen manuaalisen syöttölaitteen käyttöä.

Tulostusmateriaali ja lokero

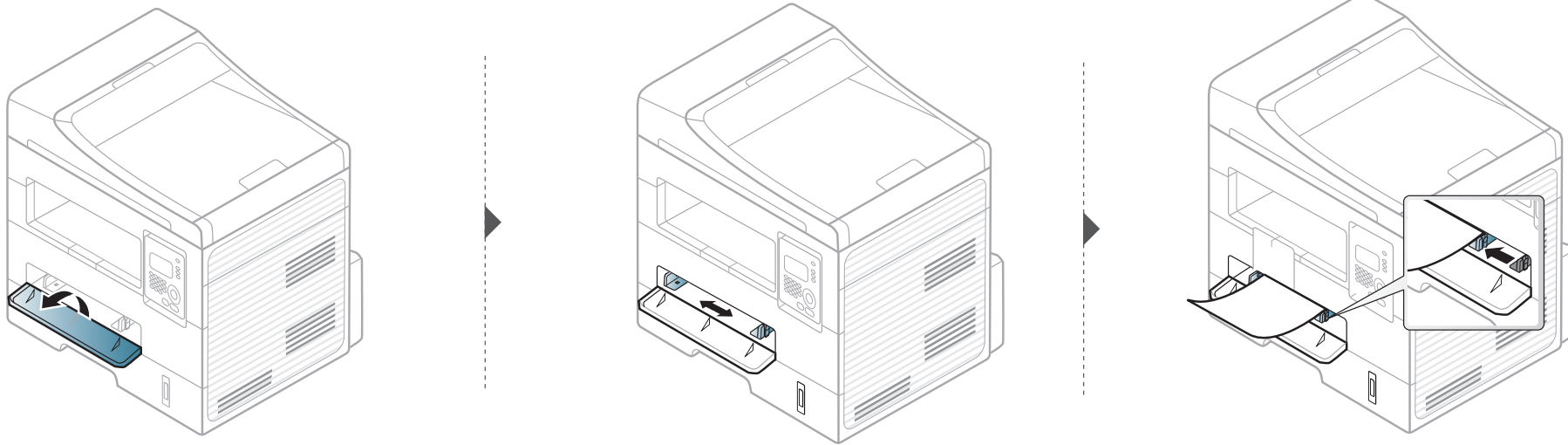

Tulostusmateriaali ja lokero

Erikoismateriaalille tulostaminen

Seuraavassa taulukossa on kuvattu kullekin paperikasetille käytettävät erikoismateriaalit.

Materiaalit näkyvät kohdassa **Tulostusmääritykset**. Saadaksesi parhaan tulostuslaadun valitse sopiva materiaalityyppi **Tulostusmääritykset**-ikkunasta > **Paperi-välilehti** > **Paperityyppi** (katso "Tulostusmääritykset-ikkunan avaaminen" sivulla 50).

Jos esimerkiksi haluat tulostaa tarroille, valitse **Tarrat** valinnalle **Paperityyppi**.



- Jos käytät erikoismateriaalia, on suositeltavaa syöttää vain yksi paperiarkki kerrallaan (katso "Tulostusmateriaalin tekniset tiedot" sivulla 100).
- **Erikoismateriaalin tulostus (tulostuspuoli ylöspäin)**
Jos erikoismateriaali tulostuu kiertyneenä, ryppyisenä, poimuuntuneena tai siinä on mustia selviä viivoja, avaa takakansi ja yritä tulostusta uudelleen. Pidä takakansi avattuna tulostuksen aikana.

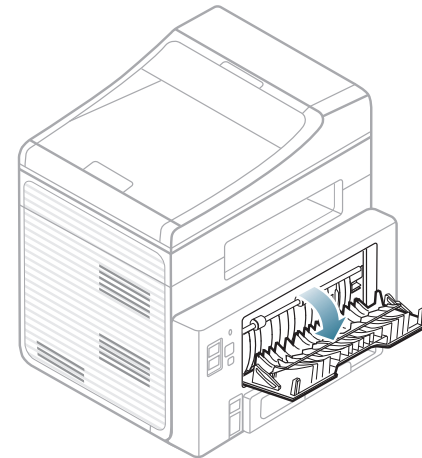

Katso kunkin paperiarkin paino kohdasta "Tulostusmateriaalin tekniset tiedot" sivulla 100.

Tyypit	Kasetti	Manuaalinen syöttölaite
Tavallinen	•	•

Tulostusmateriaali ja lokero

Tyypit	Kasetti	Manuaalinen syöttölaite
Paksu	•	•
Tavallista paksumpi		•
Ohut	•	•
Päällystetty	•	•
Väri		•
Kartonki	•	•
Tarrat		•
Kalvo		•
Kirjekuori		•
Paksu kirjekuori		•
Esipainettu		•
Puuvilla		•
Kierrätetty	•	•
Arkistointipaperi	•	•

(•: tuettu, tyhjä: ei saatavissa)

Kirjekuori

Kirjekuoren laatu vaikuttaa tulostuksen onnistumiseen.

Tulosta kirjekuori laittamalla se seuraavassa kuvassa kuvatulla tavalla.

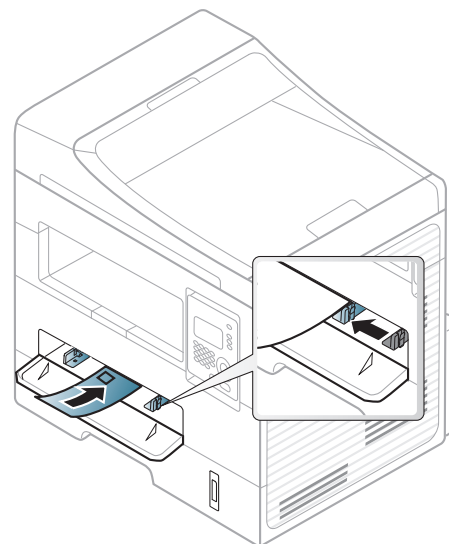

Jos kirjekuoret tulostuvat ryppyisenä, poimuuntuneena tai paksujen mustien viivojen kanssa, avaa takakansi ja yritä tulostusta uudelleen. Pidä takakansi avattuna tulostuksen aikana.

- Kirjekuoria valittaessa tulee kiinnittää huomiota seuraaviin seikkoihin:
 - **Paino:** ei tule ylittää 90 g/m² muuten saattaa tulla tukoksia.
 - **Rakenne:** tulee olla sileänä, missä on alle 6 mm käpristymää eikä ole ilmaa.
 - **Kunto:** eivät saa olla rypistyneitä, kolhiintuneita tai vahingoittuneita.

Tulostusmateriaali ja lokero

- **Lämpötila:** tulee kestää laitteen kuumuuden ja paineen käytön aikana.
- Käytä vain laadukkaita kirjekuoria, joiden reunat ja taitteet ovat terävät.
- Älä käytä kirjekuoria, joissa on postimerkki.
- Älä käytä kirjekuoria, joissa on pidikkeitä, sulkimia, ikkunoita, päällystettyjä osia, tarroja tai muuta synteettistä materiaalia.
- Älä käytä vahingoittuneita tai heikkolaatuisia kirjekuoria.
- Varmista, että kirjekuoren päissä oleva sauma ulottuu kirjekuoren kulmiin asti.

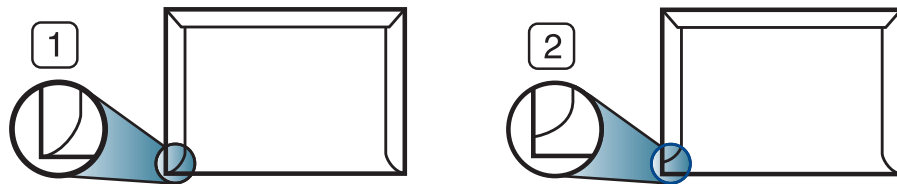

- 1 Hyväksyttävä
2 Ei hyväksyttävä

- Jos kirjekuorissa on irti repäistävä liimanauha tai useampi kuin yksi taittuva läppä, kirjekuoren liiman on kestettävä laitteen kiinnityslämpöä (170 °C) 0,1 sekunnin ajan. Lisäläpät ja -nauhat saattavat aiheuttaa rypistymistä, taitteita tai paperitukoksia, ja ne saattavat jopa vahingoittaa kiinnitysyksikköä.
- Saat parhaan tulostuslaadun sijoittamalla reunukset enintään 15 millimetrin päähän kirjekuoren reunoista.
- Vältä tulostamista alueelle, jossa kirjekuoren saumat kohtaavat.

Kalvo

Käytä vain lasertulostimille suositeltuja kalvoja, jotta laite ei vahingoittuisi.

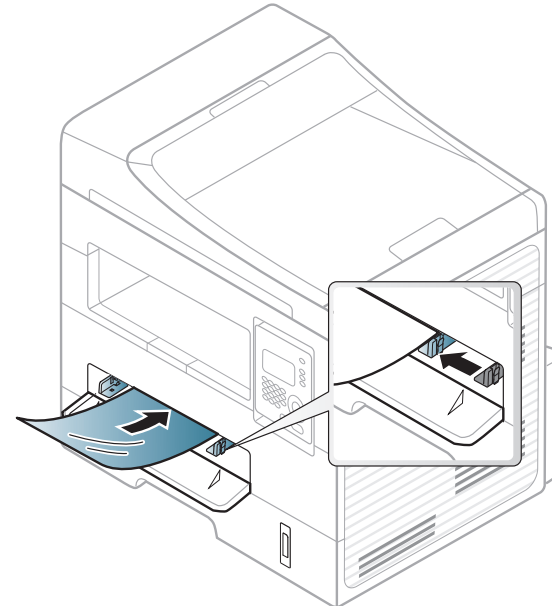

- Tulee kestää laitteen kiinnityslämpötila.
- Aseta kalvot tasaiselle alustalle, kun olet ottanut ne laitteesta.
- Älä jätä käyttämättömiä kalvoja paperikasettiin pitkäksi ajaksi. Niihin kertyvä pöly ja lika saattavat aiheuttaa epätasaisen tulostusjäljen.
- Käsittele kalvoja varoen, jotta niihin ei jää sormenjälkiä.
- Älä jätä tulostettuja kalvoja pitkäksi aikaa auringonvaloon, sillä ne saattavat haalistua.
- Varmista, etteivät kalvot ole rypyssä tai käpristyneitä eivätkä niiden reunat ole repeytyneet.

Tulostusmateriaali ja lokero

- Älä käytä kalvoja, jotka irtoavat tausta-arkista.
- Älä anna jo tulostettujen kalvojen kertyä pinoiksi, jotta ne eivät tartu kiinni toisiinsa.
- Suositeltu materiaali: Xeroxin väritulostimelle tarkoitettu kalvo, kuten 3R 91331 (A4), 3R 2780 (Letter).

Tarrat

Käytä vain lasertulostimille suositeltuja tarroja, jotta laite ei vahingoittuisi.

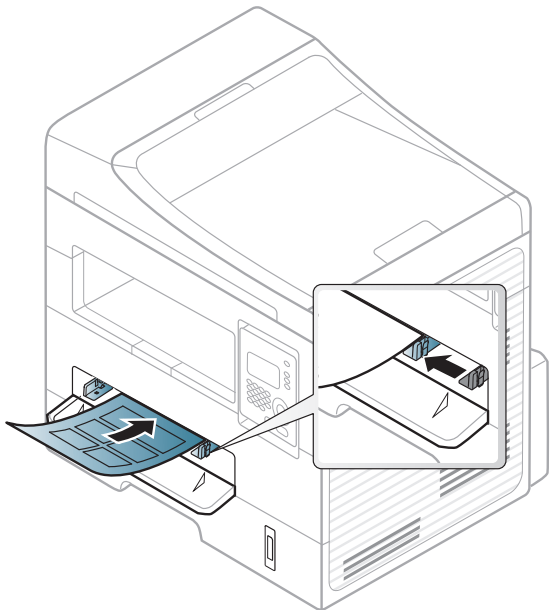

- Kun valitset tarroja, ota huomioon seuraavat seikat:
 - **Liimat:** Tulee kestää laitteen kiinnityslämpötila. Tarkista laitteen teknisistä tiedoista kiinnityslämpötila (noin 170 °C).

- **Asettelu:** Käytä vain tarra-arkkeja, joissa ei ole näkyvillä paljasta taustapaperia tarrojen lomassa. Tarrat voivat kuoriutua arkeilta, joissa tarrojen välissä on tilaa. Tämä saattaa aiheuttaa vakavia paperitukoksia.
- **Käpristyminen:** Tulee olla sileä, missä on alle 13 mm käpristymistä mihinkään suuntaan.
- **Kunto:** Älä käytä tarroja, joissa on ryppyjä, kuplia tai muita irtoamisen merkkejä.

- Varmista, että tarrojen välissä ei ole paljasta liimamateriaalia. Paljaat alueet voivat saada tarrojen pinnan irtoamaan tulostuksen aikana, mikä voi aiheuttaa paperitukoksia. Paljas liimamateriaali saattaa myös vahingoittaa laitteen osia.
- Älä syötä tarra-arkkia tulostimen läpi useammin kuin kerran. Liimamateriaalin tausta-arkki kestää vain yhden syöttökerran.
- Älä käytä tarroja, jotka ovat irtoamaisillaan tausta-arkista tai jotka ovat käpristyneet, kuprulla tai vahingoittuneet jollakin tavalla.

Tulostusmateriaali ja lokero

Korttikartonki / mukautettu paperikoko

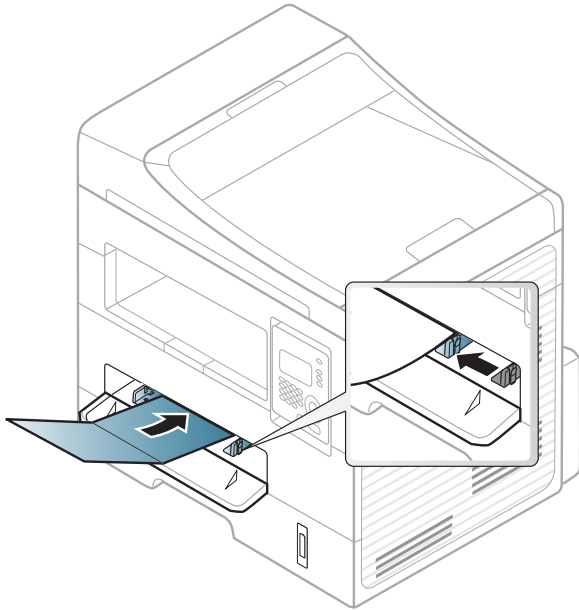

- Määritä sovelluksessa reunukset vähintään 6,4 mm:n päähän materiaalin reunoista.

Esipainettu paperi

Jos käytät esipainettua paperia, aseta se painettu puoli ylöspäin, taittamaton reuna eteenpäin. Jos paperinsyötössä on ongelmia, käännä paperi. Huomaa, että tulostusjäljen laatua ei voida taata.

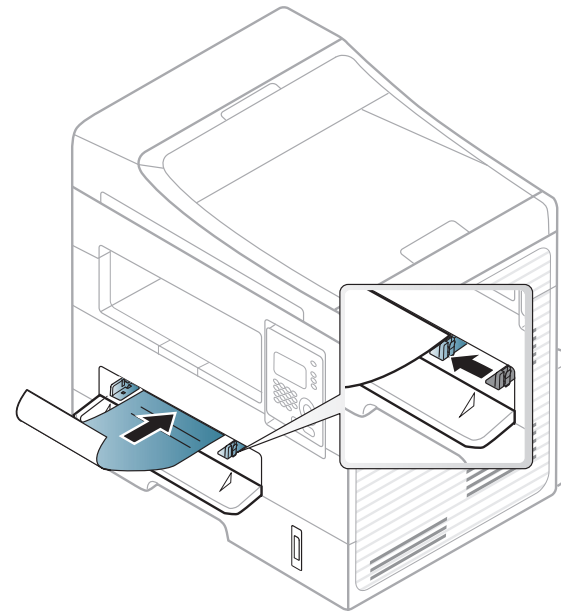

- On tulostettava kuumuutta kestävällä musteella, joka ei sula, höyrysty tai aiheuta vaarallisia päästöjä joutuessaan alttiiksi laitteen kiinnityslämmölle (noin 170°C) 0,1 sekunnin ajaksi.
- Esipainetun paperin musteen tulee olla syttymätöntä. Se ei saa vahingoittaa laitteen teloja.
- Varmista ennen esipainetun paperin lisäämistä, että paperilla oleva muste on kuivunut. Märkä muste saattaa irrota esipainetusta paperista kiinnitysyksikössä kiinnityksen aikana ja tulostuslaatu voi heiketä.

Tulostusmateriaali ja lokero

Paperikoon ja -tyypin asettaminen

Kun olet lisännyt paperin paperilokeroon, aseta paperikoko ja -tyyppi ohjauspaneelin painikkeilla.



Saattaa olla välttämätöntä painaa **OK** joidenkin mallien alemman tason valikoihin navigoimiseksi.

- 1 Valitse  (Menu) > Jarj.asetukset > Pap.asetukset > Paperikoko tai Paperityyppi ohjauspaneelistä.
- 2 Valitse kasetti ja tee haluamasi valinta.
- 3 Tallenna valinta painamalla **OK**.



- Laiteohjaimessa määritetyt asetukset ovat ensisijaisia ohjauspaneelissa tehtyihin asetuksiin nähden.
 - a Voit tulostaa sovelluksesta avaamalla sovelluksen ja avaamalla sitten tulostusvalikon.
 - b Avaa **Tulostusmääritykset** (katso "Tulostusmääritykset-ikkunan avaaminen" sivulla 50).
 - c Paina **Paperi**-välilehteä ja valitse sopiva paperi.
- Jos haluat käyttää erikoiskokoista paperia, kuten laskutuspaperia, valitse **Paperi**-välilehti > **Koko** > **Muokkaa...** ja aseta **Mukautetun paperikoon asetukset** kohdasta **Tulostusmääritykset** (katso "Tulostusmääritykset-ikkunan avaaminen" sivulla 50).

Alkuperäisten asiakirjojen valmisteleminen

- Älä käytä arkkeja, jotka ovat pienempiä kuin 142 × 148 mm tai suurempia kuin 216 × 356 mm.
- Älä yritä syöttää laitteeseen seuraaventyyppisiä papereita paperitukosten, heikon tulostuslaadun tai laitteen vahinkojen estämiseksi.
 - hiilipaperi tai hiilipitoinen paperi
 - pinnoitettu paperi
 - kuultopaperi tai ohut paperi
 - rypistynyt tai laskostunut paperi
 - käpristynyt tai kääritty paperi

Tulostusmateriaali ja lokero

- Revennyt paperi
- Poista niitit ja paperiliittimet ennen lisäämistä.
- Tarkista, että paperissa mahdollisesti oleva liima, muste tai korjausneste on täysin kuivunut ennen paperin lisäämistä.
- Älä lisää erikokoisia tai -painoisia alkuperäisiä asiakirjoja yhtä aikaa.
- Älä lisää vihkoja, esitteitä, kalvoja tai muita asiakirjoja, joissa on epätavallisia piirteitä.

Alkuperäisten asiakirjojen lisääminen

Voit käyttää skannerin lasitasoa tai asiakirjojen syöttölaitetta alkuperäisen asiakirjan laittamiseen kopioimista, skannaamista tai faksin lähettämistä varten.

Skannerin lasitasolle

Skannerin lasilla voit kopioida tai skannata alkuperäisiä asiakirjoja. Saat parhaan skannauslaadun erityisesti silloin, kun kohteena ovat värilliset tai harmaasävyiset kuvat. Varmista, että asiakirjojen syöttölaitteessa ei ole alkuperäisiä asiakirjoja. Jos asiakirjojen syöttölaitteessa havaitaan alkuperäinen asiakirja, laite priorisoi sen skannerin lasitasolla olevaan alkuperäiseen asiakirjaan nähden.

- 1 Nosta skannerin kansi auki.

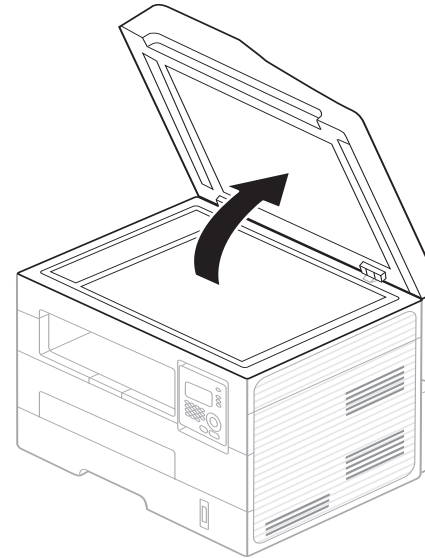

Tulostusmateriaali ja lokero

- 2 Aseta alkuperäinen asiakirja skannerin lasitasolle tulostuspuoli alaspäin. Kohdista asiakirja lasin vasemman yläkulman kohdistusmerkin kanssa.

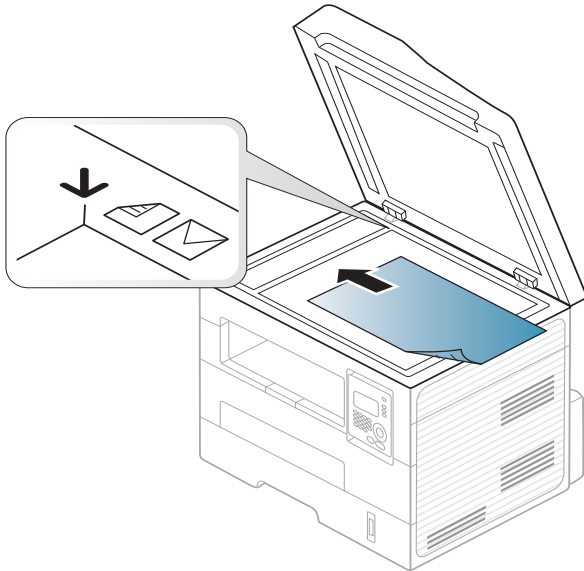

- 3 Sulje skannerin kansi.



- Jos skannerin kansi jätetään auki kopioinnin ajaksi, kopiointilaatu voi heikentyä ja väriaineen kulutus voi lisääntyä.
- Jos lasitaso on pölyinen, tulosteessa saattaa näkyä mustia pisteitä. Pidä lasitaso aina puhtaana (katso "Laitteen puhdistaminen" sivulla 74).
- Jos kopioit kirjan tai lehden sivua, nosta skannerin kantta, kunnes sen saranat pysähtyvät pysäytyskohtaan, ja sulje kansi sitten. Jos kirja tai lehti on yli 30 mm paksu, aloita kopioiminen skannerin kansi avoinna.



- Varo, että et riko lasipintaa. Voit loukkaantua.
- Varo käsiäsi, kun suljet skannerin kantta. Kansi voi pudota käsillesi ja vahingoittaa sinua.
- Älä katso skannerin sisällä olevaa valoa, kun kopioit tai skannaat. Se voi vahingoittaa silmiä.

Asiakirjojen syöttölaitteeseen

Asiakirjojen syöttölaitteeseen voidaan lisätä työtä kohden enintään 40 paperiarkkia (75 g/m²).

Tulostusmateriaali ja lokero

- 1 Taivuta tai leyhytä paperipinon reunaa erottaaksesi sivut ennen alkuperäisten asiakirjojen syöttämistä.

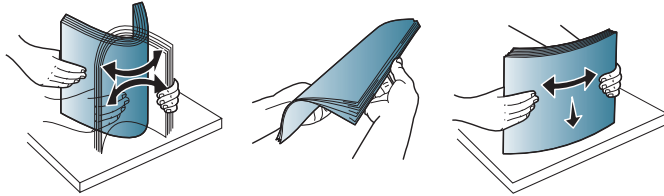

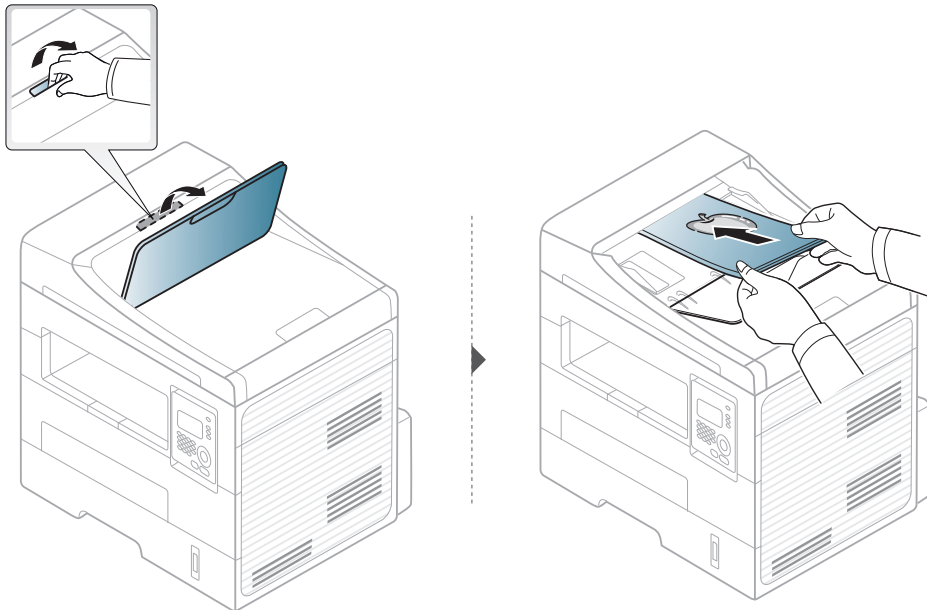

- 2 Syötä asiakirjat asiakirjojen syöttölaitteen syöttökasettiin tekstipuoli ylöspäin. Varmista, että alkuperäisten asiakirjojen pinon alareuna on asiakirjojen syöttökasettiin merkityn paperikokoon kohdalla.

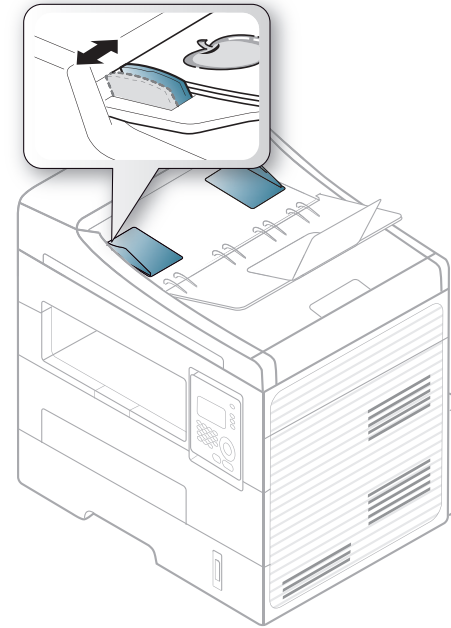

- 3 Säädä asiakirjojen syöttölaitteen leveysohjaimet asiakirjan koon mukaan.



- Jos lasitaso on pölyinen, tulosteessa saattaa näkyä mustia pisteitä tai läiskiä. Pidä lasitaso aina puhtaana (katso "Laitteen puhdistaminen" sivulla 74).
- Tulostaaksesi kaksipuolisesti ADF:ää käyttäen paina ohjauspaneelista  **(Copy)** >  **(Menu)** > **Kopiointitoim.** > **Kaksipuolinen** > **1->2puol.pit.** tai **1 -> 2puol.lyh.** ja tulosta paperin toiselle puolelle, ja lisää arkki uudelleen tulostaaksesi toiselle puolelle.

Perustulostaminen



Katso erikoistulostusominaisuuksia varten Lisäasetukset-opas (katso "Tulostuksen erikoisominaisuuksien käyttäminen" sivulla 203).

Tulostaminen



- Jos olet Mac'in tai Linux'in käyttäjä, katso "Mac-tulostaminen" sivulla 209 tai "Tulostaminen Linux-käyttöjärjestelmässä" sivulla 211.
- Windows 8 -käyttäjää koskien, katso "Perustulostaminen" sivulla 244.

Seuraava **Tulostusmääritykset**-ikkuna on tarkoitettu Windows 7 -käyttöjärjestelmän Muistio-ohjelmaa varten.

- 1 Avaa asiakirja, jonka haluat tulostaa.
- 2 Valitse **Tiedostonimi**-valikosta **Tulosta**.

- 3 Valitse laitteesi **Valitse tulostin** -luettelosta.

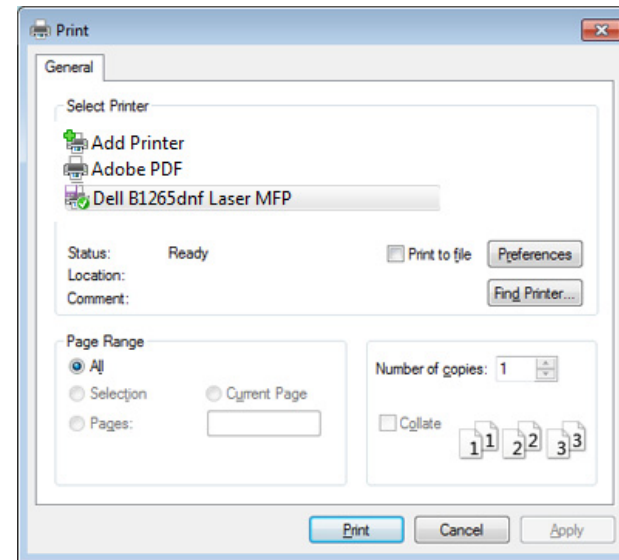

- 4 Tulostuksen perusasetukset, kuten kopioiden määrä ja tulostusalue, valitaan **Tulosta**-ikkunassa.





Napsauta lisätulostusominaisuuksien hyväksikäyttämiseksi **Ominaisuudet** tai **Asetukset** Tulosta-ikkunasta (katso "Tulostusmääritykset-ikkunan avaaminen" sivulla 50).

- 5 Aloita tulostus valitsemalla **OK** tai **Tulosta Tulosta**-ikkunassa.

Perustulostaminen

Tulostustyön peruuttaminen





Jos tulostustyö odottaa tulostusjonossa tai taustatulostuksessa, voit peruuttaa työn seuraavasti:

- Voit avata tämän ikkunan myös kaksoisnapsauttamalla laitekuvaketta () Windowsin tehtäväpalkista.
- Voit myös peruuttaa nykyisen työn painamalla ohjauspaneelin  (Stop/Clear) painiketta.

Perustulostaminen

Tulostusmääritykset-ikkunan avaaminen



- Tulostinohjaimesi **Tulostusmääritykset**-ikkuna ei välttämättä ole samanlainen kuin tässä käyttöoppaassa, koska ikkuna vaihtelee käytössä olevan laitteen mukaan.
- Kun valitset asetuksen kohdasta **Tulostusmääritykset**, saatat nähdä varoitusmerkin  tai  .  -merkki tarkoittaa, että voit valita tämän tietyn vaihtoehdon, mutta sitä ei suositella, ja  -merkki tarkoittaa, että et voi valita tätä vaihtoehtoa koneen asetusten tai käyttöympäristön vuoksi.
- Windows 8 -käyttäjää koskien, katso "Lisäasetusten avaaminen" sivulla 245.

- 1 Avaa asiakirja, jonka haluat tulostaa.
- 2 Valitse tiedostovalikosta **Tulosta**. **Tulosta** -ikkuna tulee näkyviin.
- 3 Valitse laite **Valitse tulostin** -luettelosta.

4 Valitse Ominaisuudet tai Määritykset.

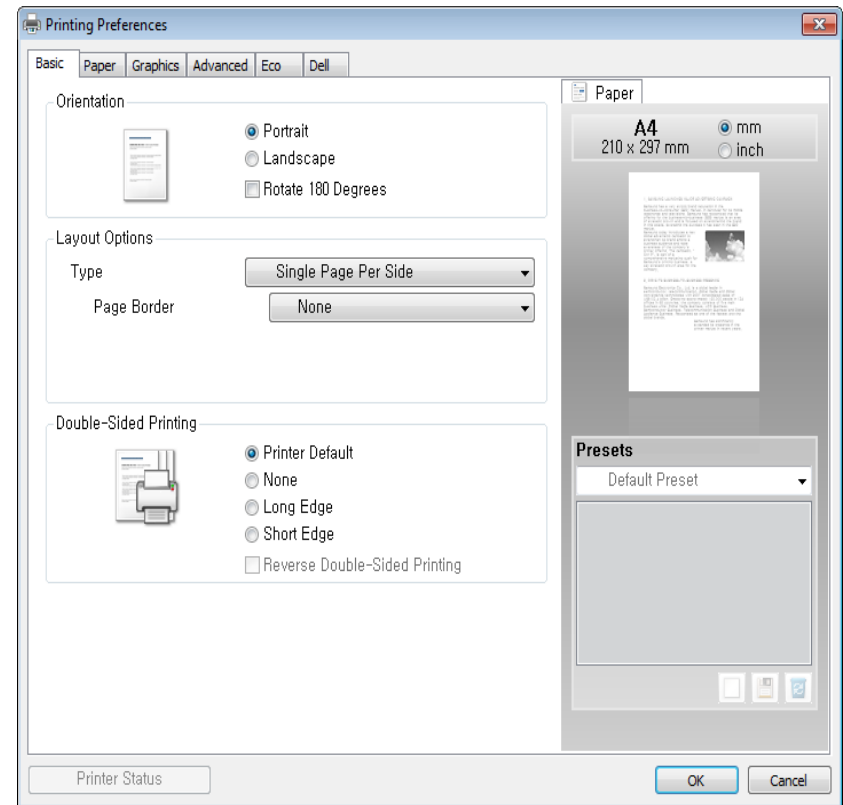

Voit tarkistaa laitteen tilan **Tulostimen tila** -painikkeella (katso "Dell-tulostimen tila -toiminnon käyttö" sivulla 241).

Perustulostaminen

Suosikit-asetuksen käyttäminen

Favorites-valinta, mikä on näkyvässä kussakin ominaisuusvälilehdessä paitsi **Dell**-välilehdessä, antaa sinulle mahdollisuuden tallentaa nykyiset ominaisuudet tulevaa käyttöä varten.

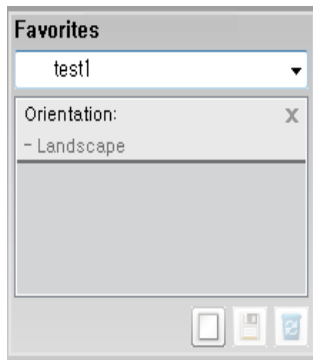

Voit tallentaa **Suosikit**-kohteen seuraavasti:

- 1 Muuta asetukset haluamaksesi kussakin välilehdessä.
- 2 Kirjoita kohteelle nimi **Suosikit**-ruutuun.



- 3 Napsauta (**Lisää**). Kun tallennat **Suosikit**, kaikki nykyiset ohjainasetukset tallennetaan.



Valitse lisäasetukset ja napsauta  (**Päivitä**), asetukset lisätään tekemiisi Suosikit-asetuksiin. Jos haluat käyttää tallennettua asetusta, valitse se avattavasta **Suosikit**-luettelosta. Tulostin on nyt määritetty tulostamaan valitsemillasi asetuksilla. Jos haluat poistaa tallennetun asetuksen, valitse se avattavasta **Suosikit**-luettelosta ja napsauta  (**Poista**).

Voit myös palauttaa tulostinohjaimen oletusasetukset valitsemalla **Oletussuosikit** avattavasta **Suosikit**-luettelosta.

Perustulostaminen

Ohjeen käyttäminen

Napsauta haluamaasi asetusta **Tulostusmääritykset**-ikkunasta ja paina näppäimistön **F1**-painiketta.

Säästötulostus

Eco-toiminto vähentää väriaineen kulutusta ja paperin käyttöä. **Eco**-toiminnolla voidaan säästää tulostusmateriaalissa ja päästä tulostussäästöihin.

Jos painat ohjauspaneelin  (**Eco**) -painiketta, eko-tila otetaan käyttöön. Eko-tilan oletusasetus on **Kaksipuolinen tulostus (Pitkä reuna)**, **Useita sivuja arkille (2)**, **Ohita tyhjät sivut** ja **Värinsäästö**.

Ohjauspaneelin eko-tilan asettaminen



- Laiteohjaimessa määritetyt asetukset ovat ensisijaisia ohjauspaneelissa tehtyihin asetuksiin nähden.
- Valikkoihin pääsy saattaa poiketa mallista toiseen (katso "Valikon avaaminen" sivulla 28).
- On ehkä painettava **OK**-painiketta alemman tason valikkoihin navigoitaessa.

- 1 Valitse  (**Menu**) > **Järjestelmäasetukset** > **Laitteen asetus** > **Eko-asetukset** ohjauspaneelista.
- 2 Valitse haluamasi asetus ja paina **OK**.
 - **Oletustila:** Valitse tämä eko-tilan kytkemiseksi päälle tai pois päältä. (kaksipuolinen (pitkä reuna)/väriaineen säästö/2 sivua arkille/Ohita tyhjät sivut)
 - **Ei käytössä:** Aseta eko-tila pois päältä.
 - **Käytössä:** Aseta eko-tila päälle.



Jos säästötulostustila on käytössä salasanalla kohdissa Embedded Web Service (**Asetukset**-välilehti > **Laitteen asetukset** > **Järjestelmä** > **Eko** > **Asetukset**), **Pakotettu**, tulee ilmoitus. Sinun on annettava salasana eko-tilan muuttamiseksi.

- **Vaihda mallia:** Noudata Embedded Web Service -palvelun asetuksia. Ennen kuin valitset tämän kohdan, sinun tulee asettaa säästötoiminto kohtaan Embedded Web Service > **Asetukset**-välilehti > **Laitteen asetukset** > **Järjestelmä** > **Eko** > **Asetukset**.

- 3 Tallenna valinta painamalla **OK**.

Perustulostaminen

Ohjaimen eko-tilan asetus

Aseta Eko-tila avaamalla Eko-välilehti. Kun näet eko-kuvan () se tarkoittaa, että eko-tila on sillä hetkellä käytössä.

Säästötulostuksen asetukset

- **Tulostimen oletusarvo:** Noudattaa laitteen ohjauspaneelin asetuksia.
- **Ei mitään:** Poistaa Eko-tilan käytöstä.
- **Säästötulostus:** Ottaa eko-tilan käyttöön. Aktivoi ne Eko-kohdat, joita haluat käyttää.
- **Salasana:** Jos järjestelmän valvoja on asettanut Eko-tilan käyttöönoton kiinteäksi, sinun on annettava salasana tilan muuttamiseksi.

Tulossimulaattori

Tulossimulaattori näyttää vähentyneen hiilidioksidin, sähkön käytön ja säästyneen paperimäärän tulokset valitsemasi asetusten mukaisesti.

- Tulokset lasketaan siihen perustuen, että tulostetun paperin kokonaismäärä on sata kappaletta ilman tyhjiä sivuja Eko-tilan ollessa pois käytöstä.
- Viittaa laskentakertoimeen, joka koskee CO₂:a, energiaa ja paperia **IEA**:sta, Japanin sisäasiain ja viestintäministeriön hakemistosta, sekä osoitteeseen www.remanufacturing.org.uk. Kullakin mallilla on eri hakemisto.



- Virrankulutus tulostustilassa viittaa tämän laitteen keskimääräiseen tulostuksen virrankulutukseen.
- Todellinen säästynyt tai vähentynyt määrä saattaa poiketa käytetystä käyttöjärjestelmästä, tietokoneen suorituskyvystä, sovellusohjelmistosta, yhteystavasta, tulostusmateriaalista, tulostusmateriaalin koosta sekä työn monimutkaisuudesta jne. riippuen.

Peruskopiointi



Katso erikoistulostusominaisuuksia varten Lisäasetukset-opas (katso "Kopiointivalikko" sivulla 180).

Peruskopiointi

- 1 Valitse  (Kopio) ohjauspaneelissa.
- 2 Aseta asiakirja lasitasolle skannattava puoli alaspäin tai lisää asiakirjat automaattiseen syöttölaitteeseen skannattava puoli ylöspäin (katso "Alkuperäisten asiakirjojen lisääminen" sivulla 45).
- 3 Voit mukauttaa kopiointiasetuksia, mukaanlukien **Pien./suur.**, **Tummuus**, **Kontrasti**, **Alkuperäinen** ja muita, käyttämällä ohjauspaneelin painikkeita (katso "Asetusten vaihtaminen kopiokohtaisesti" sivulla 54).
- 4 Syötä tarvittaessa kopioiden määrä nuolella tai numeronäppäimillä.
- 5 Paina  (**Start**).



Jos sinun täytyy peruuttaa kopiointityö toiminnon aikana, paina

 (**Stop/Clear**), ja kopiointi loppuu.

Asetusten vaihtaminen kopiokohtaisesti

Laitteessa on kopiointiin oletusasetukset, joilla kopiointi on nopeaa ja helppoa. Jos kuitenkin haluat käyttää eri asetuksia kussakin kopiossa, käytä ohjauspaneelissa olevia kopiointitoiminnon painikkeita.







- Jos painat painiketta  (**Stop/Clear**) kopiointiasetuksia määrittäessäsi, kaikki määrittämäsi nykyistä kopiointityötä koskevat asetukset peruutetaan ja palautetaan niiden oletusasetuksiksi. Määrittämäsi asetukset palautetaan niiden oletusasetuksiksi automaattisesti, kun laite on saanut kopiointityön valmiiksi.
- Valikkoihin pääsy saattaa poiketa mallista toiseen (katso "Valikon avaaminen" sivulla 28).
- On ehkä painettava **OK**-painiketta alemman tason valikkoihin navigoitaessa.

Peruskopiointi



Tummuus

Jos alkuperäisessä asiakirjassa on hyvin vaaleita tai tummia kohtia, voit tehdä kopiosta helppolukuisemman säätämällä kirkkautta.

- 1 Valitse  (kopio) >  (**Menu**) > **Kopiointitoim.** >  (**Tummuus**) ohjauspaneelista.
Tai valitse  (**Tummuus**) -painike ohjauspaneelista.
- 2 Valitse haluamasi asetus ja paina **OK**.
Esimerkiksi **Vaalea+5** on vaalein ja **Tumma+5** on tummin.
- 3 Palaa valmiustilaan painamalla  (**Stop/Clear**).



Kontrasti

Kontrasti-valikko antaa sinun lisätä tai vähentää eroa kuvan kirkkaiden ja tummien alueiden välillä.

- 1 Valitse  (Kopio) >  (**Menu**) > **Kopiointitoim.** > **Kontrasti** ohjauspaneelista.
- 2 Valitse haluamasi asetus ja paina **OK**. Valitse **Tumma** kontrastin nostamiseksi ja valitse **Vaalea** sen laskemiseksi.
- 3 Palaa valmiustilaan painamalla  (**Stop/Clear**).

Alkuperäinen

Alkuperäistä asetusta käytetään kopiointilaadun parantamiseen valitsemalla asiakirja senhetkiseen kopiointityöhön.

- 1 Valitse  (kopio) >  (**Menu**) > **Kopiointitoim.** > **Alkuperäinen** tyyppi ohjauspaneelista.
- 2 Valitse haluamasi asetus ja paina **OK**.
 - **Teksti:** Käytä tätä asetusta kopioidessasi asiakirjoja, jotka sisältävät enimmäkseen tekstiä.
 - **Teksti/valok.:** Käytä tätä asetusta kopioidessasi asiakirjoja, jotka sisältävät tekstiä ja kuvia.



Jos tulosteen teksti on epäselvä, valitse **Teksti** saadaksesi tarkan tekstin.

- **Valokuva:** Käytä tätä asetusta kopioidessasi valokuvia.
- 3 Palaa valmiustilaan painamalla  (**Stop/Clear**).

Peruskopiointi



Kopion pienennys tai suurennus

Voit pienentää tai suurentaa kopioidun kuvan kokoa 25 – 400 %, kun kopioit alkuperäisiä asiakirjoja skannerin lasitasolta.





- Tämä ominaisuus ei ehkä ole käytettävissä mallista tai lisävarusteista riippuen (katso "Valikoimaominaisuus" sivulla 8).
- Jos laite on asetettu eko-tilaan, pienennys- ja suurennusominaisuudet eivät ole käytettävissä.

Voit valita valmiin kopiokokoasetuksen seuraavasti:

- 1 Valitse  (Kopio) >  (Menu) > **Kopiointitoim.** > **Pien./suur.** ohjauspaneelista.
- 2 Valitse haluamasi asetetus ja paina **OK**.
- 3 Palaa valmiustilaan painamalla  (Stop/Clear).

Voit muuttaa kopion kokoa suoraan määrittämällä suhteen:

- 1 Valitse  (Kopio) >  (Menu) > **Kopiointitoim.** > **Pien./suur.** > **Mukautettu** ohjauspaneelista.
- 2 Syötä haluamasi kopiokoko numeronäppäimistöllä.

- 3 Tallenna valinta painamalla **OK**.

- 4 Palaa valmiustilaan painamalla  (Stop/Clear).





Kun pienennät kopioitavaa kuvaa, kopion alareunassa saattaa näkyä mustia viivoja.

Henkilökortin kopioiminen

Laite voi tulostaa 2-puolisia alkuperäisiä asiakirjoja yhdelle arkille.

Laite tulostaa asiakirjan toisen puolen arkin yläosaan ja toisen puolen arkin alaosaan pienentämättä alkuperäistä asiakirjaa. Tämä on kätevä ominaisuus kopioitaessa pieniä asiakirjoja, esimerkiksi käyntikortteja.



- Tätä toimintoa käytettäessä alkuperäinen on asetettava skannerin lasitasolle.
- Jos laite on asetettu eko-tilaan, tämä ominaisuus ei ole käytettävissä.
- Valitse parempaa kuvan laatua varten  (kopio) >  (Menu) > **Kopiointitoim.** > **Alkup. tyyppi** > **Valokuva** ohjauspaneelista.

Peruskopiointi

1 Paina  (Henk.k.kop.) ohjauspaneelistä.

2 Aseta alkuperäisen asiakirjan etupuoli alaspäin skannerin lasille kuvassa olevien nuolten mukaisesti. Sulje skannerin kansi.

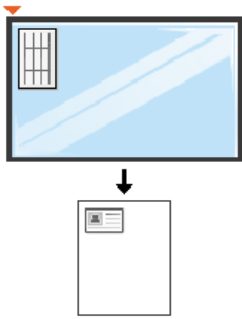

3 **As. etup.** ja paina **[Start]** -teksti tulee näyttöön.

4 Paina **Start**.

Laite aloittaa etupuolen skannauksen ja näyttää tekstin **As. kääntöp. ja paina [Kaynn]**.

5 Käännä alkuperäinen asiakirja ja aseta se uudelleen skannerin lasille nuolien mukaisesti (ks. kuva). Sulje skannerin kansi.

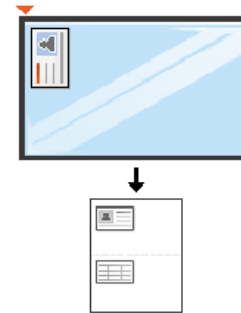

6 Paina **Start**.



- Jos et paina  (**Start**) -painiketta, vain etupuoli kopioidaan.
- Jos alkuperäinen asiakirja on suurempi kuin alue, jolle tulostetaan, kaikki osat eivät ehkä näy tulosteessa.

Perusskannaus



Katso Lisäasetukset-opas saadaksesi tietoja skannauksen erityisominaisuuksista (katso "Skannausominaisuudet" sivulla 215).

Perusskannaus

Seuraavassa kuvataan yleisintä tapaa alkuperäisten skannaamiseksi.

Tämä on perusskannausmenetelmä USB-kaapelilla kytketyssä laitteessa.



- Saattaa olla välttämätöntä painaa **OK** joidenkin mallien alemman tason valikoihin navigoimiseksi.
- jos haluat skannata verkkoa käyttäen, katso Lisäasetukset-opas (katso "Skannaus verkkoon kytketystä laitteesta" sivulla 219).

- 1** Aseta asiakirja lasitasolle skannattava puoli alaspäin tai lisää asiakirjat automaattiseen syöttölaitteeseen skannattava puoli ylöspäin (katso "Alkuperäisten asiakirjojen lisääminen" sivulla 45).
- 2** Valitse  (skannaus) > **Skannaa PC:hen** > **Paik. tietok.** ohjauspaneelistä.



Jos näet **Ei käytettävissä** -ilmoituksen, tarkasta porttiliitäntä tai valitse **Ota skannaus laitepaneelistä käyttöön** kohdasta **Dell Printer**

Manager >  **Siirry lisäasetustilaan** > **Skannaus tietokoneeseen -asetukset**.

- 3** Kirjoita haluamasi sovellusohjelma ja paina **OK**.
Oletusasetus on **Omat asiakirj.**



Voit lisätä kansion skannatun tiedoston sijaintipaikkaan tai poistaa sen kohdasta **Dell Printer Manager** >  **Siirry lisäasetustilaan.** > **Skannaus tietokoneeseen -asetukset**.

- 4** Valitse haluamasi asetus ja paina **OK**.
- 5** Skannaus alkaa.



Skannattu kuva tallennetaan tietokoneen kansioon **C:\Users\users name\MyDocuments**. Tallennuskansion ulkoasu voi vaihdella käyttöjärjestelmän tai käytettävän sovelluksen mukaan.

Perusfaksaus



Erityisfaksausominaisuuksia varten katso Lisäasetukset-opas (Katso "Faksiominais." sivulla 222).



- Tätä laitetta ei voi käyttää faksina Internet-puhelimen välityksellä. Kysy lisätietoja Internet-palveluntarjoajaltasi.
- Suosittelemme, että käytät perinteisiä analogisia puhelinpalveluja (PSTN: Public Switched Telephone Network), kun kytket puhelinlinjoja faksilaitteiden käyttöön. Jos käytät muita Internet-palveluita (DSL, ISDN, VoIP), voit parantaa yhteyden laatua mikrosuodattimen avulla. Mikrosuodatin poistaa tarpeettomat kohinasignaalit ja parantaa yhteyden laatua tai internetin laatua. DSL-mikrosuodatinta ei toimiteta laitteen mukana. Ota yhteyttä Internet-palveluntarjoajaasi, kun haluat ottaa DSL-mikrosuodattimen käyttöösi.

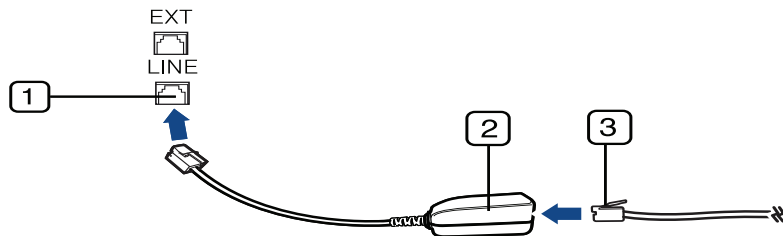

- 1 Linjaportti
- 2 Mikrosuodatin
- 3 DSL-modeemi / puhelinlinja
(katso "Näkymä takaa" sivulla 18).

Faksaamisen valmisteleminen

Ennen kuin lähetät tai vastaanotat faksin, sinun on liitettävä toimitettu johto puhelimesi pistorasiaan (katso "Näkymä takaa" sivulla 18). Katso liitännäsohjeet Pika-asennusopas. Puhelinliitännän muodostamistavat vaihtelevat maittain.

Faksin lähettäminen



- Alkuperäisiä asiakirjoja asettaessa voit käyttää joko asiakirjojen syöttölaitetta tai skannerin lasia. Jos alkuperäisiä on asetettu sekä asiakirjojen syöttölaitteeseen että skannerin lasitasolle, laite lukee alkuperäiset asiakirjat ensin siitä syöttölaitteesta, joka on skannauksessa etusijalla.

- 1 Aseta asiakirja lasitasolle skannattava puoli alaspäin tai lisää asiakirjat automaattiseen syöttölaitteeseen skannattava puoli ylöspäin (katso "Alkuperäisten asiakirjojen lisääminen" sivulla 45).
- 2 Valitse  (Faksi) ohjauspaneelistä.
- 3 Säädä tarkkuutta ja tummuutta faksaustarpeiden mukaan (katso "Asiakirjan asetusten määrittäminen" sivulla 61).

Perusfaksaus

4 Anna kohteen faksinumero.

5 Paina  (**Start**) ohjauspaneelista. Laite aloittaa skannauksen ja lähettää faksin kohteisiin.



- Jos haluat lähettää faksin suoraan tietokoneesta, käytä Dell Network PC Fax -ohjelmaa (katso "Faksin lähettäminen tietokoneesta" sivulla 223).
- Jos haluat peruuttaa faksityön, paina painiketta  (**Stop/Clear**), ennen kuin laite aloittaa lähetyksen.
- Jos käytit skannerin lasitasoa, laite näyttää viestin, jossa kehoitetaan asettamaan toinen sivu.

Faksin manuaalinen lähettäminen

Suorita seuraavat toimenpiteet lähettääksesi faksin käyttäen ohjauspaneelissa olevaa toimintoa  (**On Hook Dial**). Jos laitteesi on kuulokemalli, voit lähettää faksin käyttämällä kuulokkeita (katso "ominaisuudet" sivulla 7).

1 Aseta asiakirja lasitasolle skannattava puoli alaspäin tai lisää asiakirjat automaattiseen syöttölaitteeseen skannattava puoli ylöspäin (katso "Alkuperäisten asiakirjojen lisääminen" sivulla 45).

2 Valitse  (Faksi) ohjauspaneelista.

3 Säädä tarkkuutta ja tummuutta faksaustarpeiden mukaan (katso "Asiakirjan asetusten määrittäminen" sivulla 61).

4 Paina **Kuuloke paikoillaan** ohjauspaneelista tai nosta kuulokkeita.

5 Syötä vastaanottajan faksinumero ohjauspaneelin näppäimistöllä.

6 Paina  (**Start**) ohjauspaneelista, kun kuulet korkeataajuisen faksisignaalin etäfaxilaitteesta.

Faksin lähetykset useille vastaanottajille

Voit käyttää monilähetysominaisuutta, joka mahdollistaa faksin lähettämisen useisiin paikkoihin. Asiakirjat tallennetaan muistiin ja lähetetään kohdelaitteeseen automaattisesti. Lähetyksen jälkeen alkuperäiset asiakirjat poistetaan muistista automaattisesti (katso "ominaisuudet" sivulla 7).





Et voi lähettää fakseja tällä ominaisuudella, jos olet valinnut erittäin hienon vaihtoehdon tai jos faksi on värillinen.

1 Aseta asiakirja lasitasolle skannattava puoli alaspäin tai lisää asiakirjat automaattiseen syöttölaitteeseen skannattava puoli ylöspäin (katso "Alkuperäisten asiakirjojen lisääminen" sivulla 45).

2 Valitse  (Faksi) ohjauspaneelista.

Perusfaksaus

- 3 Säädä tarkkuutta ja tummuutta faksaustarpeiden mukaan (katso "Asiakirjan asetusten määrittäminen" sivulla 61).
- 4 Valitse  (Menu) > **Faksiominaisuus** > **Monilähetys** ohjauspaneelista.
- 5 Näppäile ensimmäisen vastaanottajan faksilaitteen numero ja paina **OK**.
Voit painaa pikavalintanumeroita tai valita ryhmävalintanumeron käyttämällä  (Address Book)-painiketta (katso Lisäasetukset-opasta).
- 6 Syötä toinen faksinumero ja paina **OK**.
Näyttöön tulee kehoitus antaa seuraava numero, johon asiakirja lähetetään.
- 7 Syöttääksesi lisää faksinumeroita, paina **OK**, kun **Kyllä** tulee näkyviin, ja toista vaiheet 5 ja 6. Voit lisätä enintään 10 kohdetta.



Kun olet syöttänyt ryhmävalintanumeron, et voi lisätä toista ryhmävalintanumeroa.

- 8 Kun olet lopettanut faksinumeroiden syöttämisen, valitse **Ei** kehoitteessa **Toinen numero?** ja paina **OK**.

Laite aloittaa faksin lähettämisen määrittämiisi numeroihin siinä järjestyksessä, jossa numerot on annettu.

Faksin vastaanottaminen

Laite on esimääritetty Faksi-tilaan tehtaalla. Kun vastaanotat faksin, laite vastaa puheluun määritetyn soittomäärän jälkeen ja vastaanottaa faksin automaattisesti.

Asiakirjan asetusten määrittäminen

Määritä seuraavat asetukset asiakirjan tilan mukaan ennen faksaamista, jotta faksin laatu olisi paras mahdollinen.





On ehkä painettava **OK**-painiketta alemman tason valikkoihin navigoitaessa.

Tarkkuus

Asiakirjan oletusasetukset antavat hyvät tulokset käsiteltäessä tavallisia tekstipohjaisia asiakirjoja. Jos kuitenkin lähetät heikkotasoisia tai valokuvia sisältäviä asiakirjoja, voit säätää tarkkuutta niin, että faksista tulee laadukas.

Perusfaksaus

- 1 Valitse  (faksi) >  (Menu) > **Faksitoim.** > **Tarkkuus** ohjauspaneelistä.
- 2 Valitse haluamasi asetus ja paina **OK**.
 - **Vakio:** Asiakirjat, joiden merkit ovat normaalikokoiset.
 - **Hieno:** Asiakirjat, jotka sisältävät pienikokoisia merkkejä tai ohuita viivoja tai jotka tulostetaan matriisitulostimella.
 - **Erittäin hieno:** Asiakirjat, jotka sisältävät erittäin tarkkoja yksityiskohtia. **Erittäin hieno** -tila on käytössä vain, jos myös laite, jonka kanssa olet tietoliikenteessä, tukee Eritt. hieno - tarkkuutta.



- **Eritt. hieno** -tila ei ole käytettävissä muistilähetykseen. Tarkkuusasetukseksi muutetaan automaattisesti **Hieno**.
- Kun laitteesi on asetettu **Eritt. hieno**, -tarkkuuteen ja faksilaite, jonka kanssa olet tietoliikenteessä, ei tue **Eritt. hieno** -tarkkuutta, laite lähettää faksin käyttäen suurinta toisen faksilaitteen tukemaa tarkkuutta.

- **Valokuvafaksi:** Asiakirjat, jotka sisältävät harmaasävyjä tai valokuvia.
- **Varifaksi:** Värillinen asiakirja.



- Muistin siirto on mahdollista tässä tilassa.
- Voit lähettää värillisen faksin vain, jos laite, jonka kanssa olet yhteydessä, tukee värifaksien vastaanottoa ja lähetät faksin manuaalisesti.





- 3 Palaa valmiustilaan painamalla  (**Stop/Clear**).

Tummuus

Voit valita alkuperäisen asiakirjan tummuusasteen.



- Tummuusasetusta käytetään kulloisessakin faksityössä. Oletusasetuksen muuttaminen (katso "Faksi-valikko" sivulla 184).

- 1 Valitse  (faksi) >  (Menu) > **Faksitoim.** >  (**Tummuus**) ohjauspaneelistä.
- 2 Valitse haluamasi tummuustaso.
- 3 Palaa valmiustilaan painamalla  (**Stop/Clear**).



3. Ylläpito

Tässä luvussa on tietoja laitteeseesi saatavilla olevien tarvikkeiden, lisävarusteiden ja varaosien ostamisesta.

- **Tarvikkeiden ja lisävarusteiden tilaaminen** 64
- **Saatavissa olevat tarvikkeet** 65
- **Lisävarusteiden asennus** 66
- **Väriaineen jakaminen tasaisesti** 70
- **Väriainekasetin vaihtaminen** 71
- **Tarvikkeiden keston seuranta** 72
- **Vähentyneen väriaineen ilmoituksen asetus** 73
- **Laitteen puhdistaminen** 74

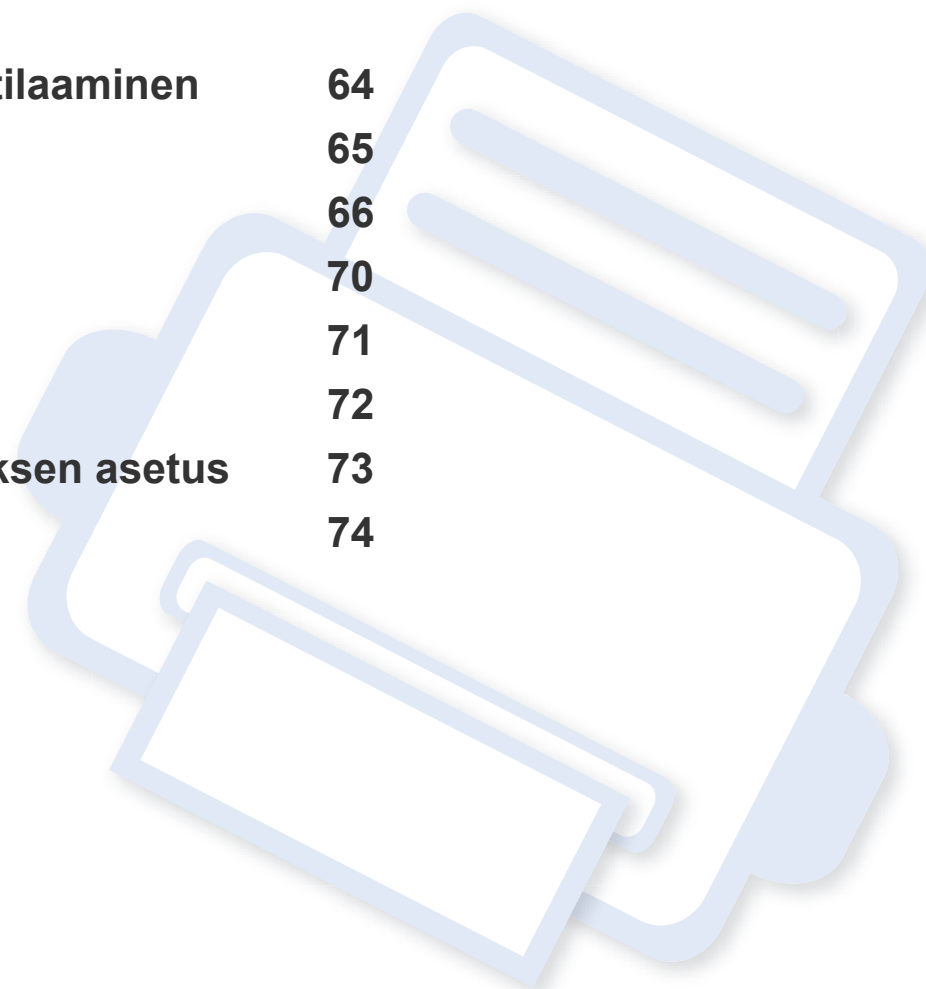

Tarvikkeiden ja lisävarusteiden tilaaminen



Saatavissa olevat lisävarusteet saattavat vaihdella maakohtaisesti. Voit pyytää laitteen myyjältä luetteloja saatavilla olevista lisävarusteista ja varaosista.

Halutessasi tilata Dellin hyväksymiä tarvikkeita ja lisävarusteita mene osoitteeseen www.dell.com/supplies, tai ota yhteyttä paikalliseen Dell-myyjään tai siihen vähittäismyyjään, jolta laite on ostettu. Voit myös mennä osoitteeseen www.dell.com tai www.dell.com/support ja valita maa/alue sekä saada huoltoa koskevia tietoja.

Saatavissa olevat tarvikkeet

Kun tarvikkeet saavuttavat käyttökänsä lopun, voit tilata seuraaventyypisiä tarvikkeita laitteeseen:

Tyyppi	Keskimääräinen riittävyys ^a	Osan nimi
Normaalin riittoisuuden väriainekasetti	Noin 1 500 sivua	<ul style="list-style-type: none">• G9W85 (kaikki muut maat paitsi Kiina)
Suuren riittoisuuden väriainekasetti	Noin 2 500 sivua	<ul style="list-style-type: none">• DRYXV (kaikki muut maat paitsi Kiina)• 10G0D (vain Kiina)

a. Riittoisuusarvo ilmoitettu standardin ISO/IEC 19752 mukaisesti.



Väriainekasetin käyttökä voi vaihdella käytetyistä vaihtoehdoista, kuva-alueen prosenttiosuudesta ja työtilasta riippuen.



Kun ostat uusia väriainekasetteja tai muita tarvikkeita, ne on ostettava samasta maasta, jossa laitetta käytetään. Muussa tapauksessa uudet väriainekasetit tai muut tarvikkeet eivät ole yhteensopivia laitteen kanssa, sillä väriainekasettien ja muiden tarvikkeiden kokoonpanot vaihtelevat maakohtaisesti.



Dell ei suosittele Dellin ei-alkuperäisten, kuten uudelleentäytettyjen tai uudelleenvalmistettujen väriainekasettien käyttämistä. Dell ei voi taata ei-alkuperäisten Dellin väriainekasettien laatua. Huollon tai korjauksen vaatiminen ei-alkuperäisten Dellin väriainekasettien käyttämisen seurauksena ei kuulu laitteen takuun piiriin.

Lisävarusteiden asennus

Kun asennat valinnaisia laitteita kuten valinnainen kasetti, muisti, jne., tämä laite havaitsee automaattisesti ja asettaa valinnaiset laitteet. Jos et voi käyttää valinnaisia laitteita, jotka asensit tässä ohjaimessa, sinun tarvitsee asettaa valinnaiset laitteet **Laitteen asetukset**-kohdassa.

- 1 Napsauta Windowsin **Käynnistä**-painiketta.
 - Windows 8 -järjestelmässä, kohdasta **Charms(Oikopolut)**, valitse **Etsi > Asetukset**.
- 2 Windows XP ja Windows 2003: valitse **Tulostimet ja faksit**.
 - Jos käyttöjärjestelmä on Windows 2008 tai Windows Vista, valitse **Ohjauspaneeli > Laitteet ja ääni > Tulostimet**.
 - Valitse Windows 7:ssä **Ohjauspaneeli > Laitteisto ja ääni>Laite ja tulostimet**.
 - Valitse Windows Server 2008 R2:ssa **Ohjauspaneeli > Laitteisto>Laite ja tulostimet**.
 - Etsi Windows 8:sta **Laite ja tulostimet**.
- 3 Napsauta laitettasi hiiren kakkospainikkeella.

- 4 Jos käyttöjärjestelmä on Windows XP/2003/2008/Vista, valitse **Asetukset**.

- Valitse Windows 7:ssä, Windows Server 2008 R2:ssa ja Windows 8:ssa pikavalikoista **Tulostimen ominaisuudet**.



Jos **Tulostimen ominaisuudet** -kohdalla on? -merkintä, voit valita muita valittuun tulostimeen yhdistettyjä tulostinohjaimia.

- 5 Valitse **Laitevalinnat** tai **Laiteasetukset**.



Tulostimen ominaisuudet-ikkuna voi vaihdella riippuen käyttämästäsi ohjaimesta tai käyttöjärjestelmästä.

- 6 Valitse sopiva vaihtoehto.



Kaikki valikot eivät ehkä näy näytössä vaihtoehtoista tai malleista riippuen. Jos jokin valikko ei näy, sen ohjeet eivät koske laitettasi.

- **Kasettiasetukset:** Valitse valinnainen kasetti, jonka asensit. Voit valita kasetin.
- **Tallennusvälineasetukset:** Valitse valinnainen muisti, jonka asensit. Jos tämä ominaisuus on valittu, voit valita **Tulostustila**.
- **Tulostimien määrittäminen:** Valitse tulostimen kieli tulostustyölle.

Lisävarusteiden asennus

- **Ylläpitäjän asetukset:** Voit valita **Tulostimen tila** ja **EMF-taustatulostus**.
- **Mukautetun paperikoon asetukset:** Voit määrittää mukautetun paperikoon.

7 Napsauta **OK**, kunnes poistut **Tulostimen ominaisuudet** -ikkunasta.

Väriainekasetin säilyttäminen

Väriainekaseteissa on osia, jotka ovat arkoja valolle, tietyille lämpötiloille ja kosteudelle. Dell kehottaa käyttäjiä noudattamaan näitä suosituksia uuden Dellin värikasetin optimaalisen toiminnan, korkeimman mahdollisen laadun ja pisimmän mahdollisen käyttöiän varmistamiseksi.

Säilytä väriainekasettia samassa ympäristössä, jossa tulostinta käytetään. Sen tulee olla lämpötilaltaan ja kosteusoloiltaan hallittu ympäristö.

Väriainekasettia tulee säilyttää alkuperäispakkauksessa asennukseen asti. Jos alkuperäistä pakkausta ei ole käytettävissä, peitä kasetin yläaukko paperilla ja säilytä kasettia pimeässä kaapissa.

Kasetin pakkauksen avaaminen ennen käyttöä lyhentää merkittävästi sen hyödyllistä säilytys- ja käyttöikää. Älä säilytä lattialla. Jos väriainekasetti poistetaan tulostimesta, säilytä väriainekasettia oikein alla olevien ohjeiden mukaisesti.

- Säilytä väriainekasettia sen alkuperäisessä pakkauksessa olleen suojaussin sisällä.
- Säilytä vaakataso (ei pystyasennossa) ja sama sivu ylöspäin kuin laitteessa.
- Älä säilytä kuluvia tarvikkeita seuraavissa olosuhteissa:
 - Yli 40 °C:n lämpötilassa.
 - Kosteusalue alle 20 % tai yli 80 %.
 - Ympäristössä, jossa kosteus tai lämpötila vaihtelee huomattavasti.
 - Suorassa auringonvalossa tai huoneenvalossa.
 - Pölyisissä paikoissa.
 - Autossa pitkiä ajanjaksoja.

- Ympäristössä, jossa on syövyttäviä kaasuja.
- Ympäristössä, jossa on suolainen ilma.

Käsittelyohjeet

- Älä koske kasetin valojohtavan rummun pintaan.
- Älä altista kasettia turhalle tärinälle tai iskulle.
- Älä koskaan pyöritä rumpua manuaalisesti, etenkin sen tavallisen pyörimissuunnan vastaisesti; tämä voi aiheuttaa sisäisiä vaurioita ja väriaineen läikkymistä.

Väriainekasetin käyttö

Dell Inc. ei suosittele tai hyväksy muiden kuin Dellin väriainekasettien käyttämistä tulostimissa, mukaan lukien yleisten, liikkeiden omien, uudelleen täytettyjen tai uudelleen valmistettujen väriainekasettien käyttöä.



Dellin tulostimen takuu ei kata sellaisia tulostimelle aiheutuneita vahinkoja, jotka ovat aiheutuneet uudelleen täytetyn, uudelleen valmistetun tai muun kuin Dellin oman väriainekasetin käytöstä.

Väriainekasetin säilyttäminen

Väriainekasetin arvioitu käyttöikä

Väriainekasetin arvioitu käyttöikä (tai kuvayksikön tuotos) määräytyy tulostustöissä tarvittavan väriaineen määrän mukaan. Todellinen tulosteiden määrä saattaa vaihdella sen mukaan, kuinka paljon väriainetta kullakin sivulla käytetään, sekä käyttöympäristön, kuva-alueen prosenttimäärän, tulostusvälin ja tulostusmateriaalin tyypin ja/tai koon mukaan. Esimerkiksi tulostettaessa paljon kuvia väriainetta kuluu paljon enemmän ja väriainekasetti täytyy mahdollisesti vaihtaa useammin.

Väriaineen jakaminen tasaisesti

Kun väriainekasetti on lähes tyhjä:

- Esiintyy valkoraitaisuutta tai tulostusjälki on vaaleaa ja/tai on tummuusastemuutoksia puolelta toiselle.
- **Tila**-LED vilkkuu punaisena.

Jos näin tapahtuu, voit tilapäisesti parantaa tulostuslaatua jakamalla kasetissa jäljellä olevan väriaineen tasaisesti uudelleen. Joissakin tapauksissa valkoisia juovia tai vaaleaa tulostusjälkeä esiintyy myös väriaineen jakamisen jälkeen.



Jos väriainetta joutuu vaatteillesi, pyyhi väriaine kuivalla kankaalla ja pese vaatekappale kylmällä vedellä: kuuma vesi saa väriaineen kiinnittymään kankaaseen.



Älä koske väriainekasetin vihreään pohjaan. Vältä tämän kohdan koskettamista käyttämällä kasetissa olevaa kahvaa.

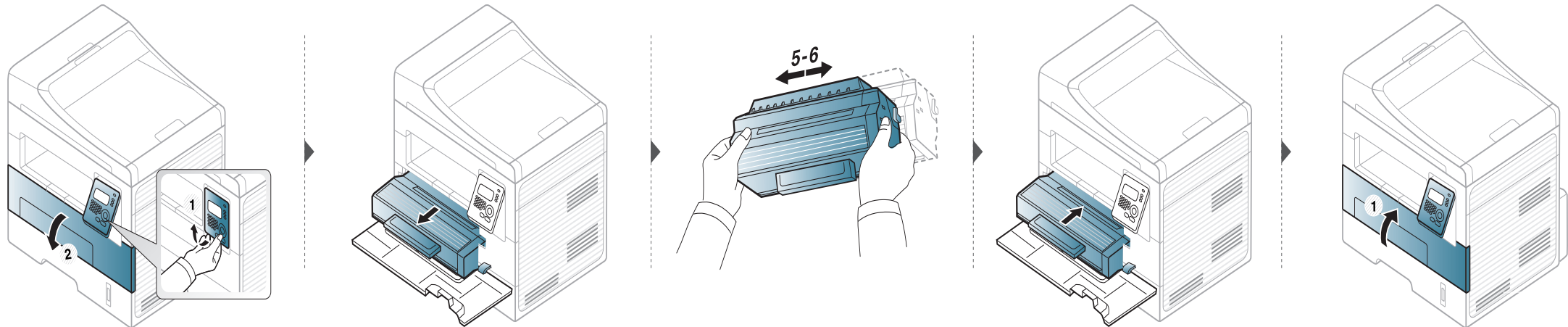

Väriainekasetin vaihtaminen



- Älä käytä teräviä esineitä, kuten veistä tai saksia, väriainekasetin pakkauksen avaamiseen. Ne voivat raapia kasetin rumpua.
- Jos väriainetta joutuu vaatteillesi, pyyhi väriaine kuivalla kankaalla ja pese vaatekappale kylmällä vedellä. Kuuma vesi saa väriaineen kiinnittymään kankaaseen.
- Ravista väriainekasettia perusteellisesti, se lisää ensimmäisen tulostuksen laatua.
- Älä koske väriainekasetin vihreään pohjaan. Vältä tämän kohdan koskettamista käyttämällä kasetissa olevaa kahvaa.

Kun väriainekasetti on kestoikänsä päässä, laite lakkaa tulostamasta.

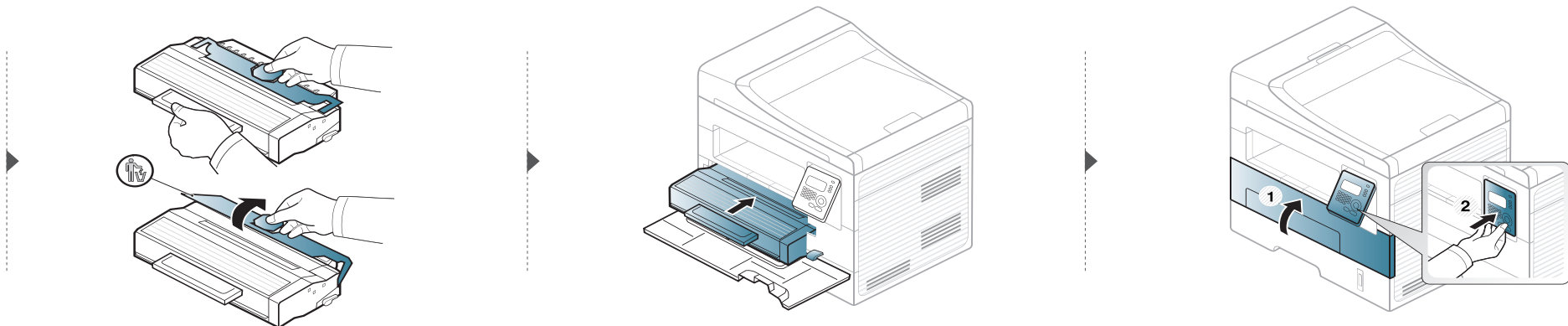
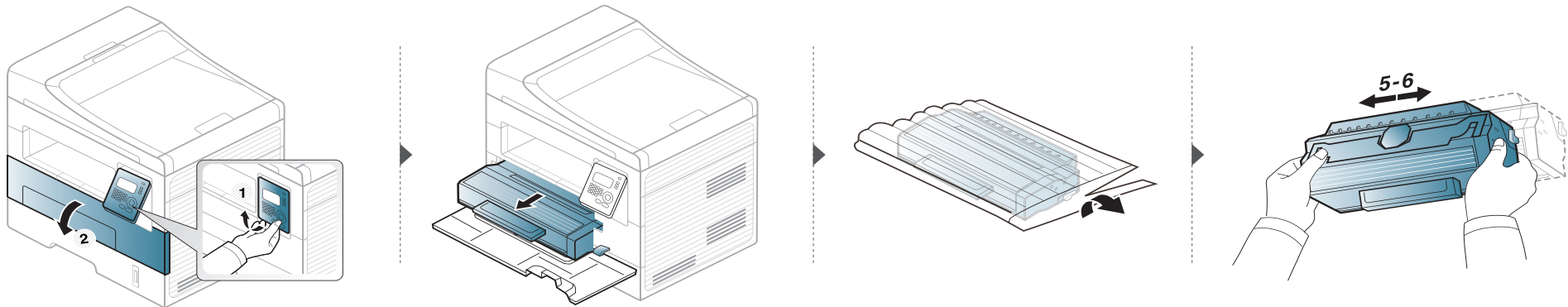



Tarvikkeiden keston seuranta

Jos paperitukoksia tai tulostusongelmia esiintyy usein, tarkasta laitteella tulostettujen tai skannattujen sivujen määrää. Vaihda vastaavat osat tarvittaessa.



Saattaa olla välttämätöntä painaa **OK** joidenkin mallien alemman tason valikoihin navigoimiseksi.

- 1 Valitse  (**Valikko**) > **Jarj.asetukset** > **Yllapito** > **Tarv. kesto** ohjauspaneelistä.
- 2 Valitse haluamasi asetus ja paina **OK**.
 - **Tarv. tiedot:** Tulostaa tarviketietosivun.
 - **Yhteensa:** Näyttää tulostettujen sivujen kokonaismäärän.
 - **ADF-skannaus:** Näyttää asiakirjojen syöttölaitteen avulla tulostettujen sivujen määrän.
 - **Lasitasoskann.:** Näyttää skannerin lasitasoa käyttäen skannattujen sivujen määrän.
- 3 Palaa valmiustilaan painamalla  (**Stop/Clear**).

Vähentyneen väriaineen ilmoituksen asetus

Jos kasetin väriaine on lopussa, näyttöön tulee ilmoitus tai LED-valo ilmoittaen väriainekasetin vaihtamisesta. Voit määrittää, näytetäänkö tämä ilmoitus tai LED-valo vai ei.

- 1 Valitse  (**Menu**) > **Jarj.asetukset** > **Yllapito** > **Vah. var. ilm.** ohjauspaneelistä.
- 2 Valitse haluamasi vaihtoehto.
- 3 Tallenna valinta painamalla **OK**.

Laitteen puhdistaminen

Jos tulostuksessa ilmenee laatuongelmia, tai jos käytät laitetta pölyisessä ympäristössä, laite on puhdistettava säännöllisesti, jotta tulostuslaatu pysyisi hyvänä ja laite pitkäikäisenä.



- Laitteen kotelon puhdistaminen aineilla, jotka sisältävät runsaasti alkoholia, liuottimia tai muita voimakkaita aineita, voi muuttaa kotelon väriä tai sen muotoa.
- Jos laitteesi tai sen ympäristö on tahriintunut väriaineesta, suosittelemme, että pyyhit väriaineen pois kostealla liinalla. Jos käytät pölynimuria, ihmisille mahdollisesti haitallista väriainepölyä joutuu ilmaan.
- Tulostuksen aikana laitteen sisään saattaa kertyä paperihiukkasia, väriainetta ja pölyä. Tämä voi aiheuttaa tulostuslaatuongelmia, kuten väriaineläikkiä tai värin leviämistä. Laitteen sisäosien puhdistaminen auttaa välttymään näiltä ongelmilta.

Laitteen ulkopuolen puhdistaminen

Puhdista laitteen kuori pehmeällä nukkaamattomalla kankaalla. Voit kostuttaa kangasta hieman vedellä, mutta varo, ettei laitteen päälle tai sisään pääse vettä.

Laitteen sisäosien puhdistaminen

Tulostuksen aikana laitteen sisään saattaa kertyä paperihiukkasia, väriainetta ja pölyä. Tämä voi aiheuttaa tulostuslaatuongelmia, kuten väriaineläikkiä tai värin leviämistä. Laitteen sisäosien puhdistaminen auttaa välttymään näiltä ongelmilta.



- Käytä kuivaa, nukkaamatonta liinaa laitteen puhdistamiseen.
- Jos laitteessasi on virtakytkin, kytke virtakytkin pois päältä ennen laitteen puhdistamista.
- Ennen etukannen avaamista sulje ensin tulostetuki.

Laitteen puhdistaminen

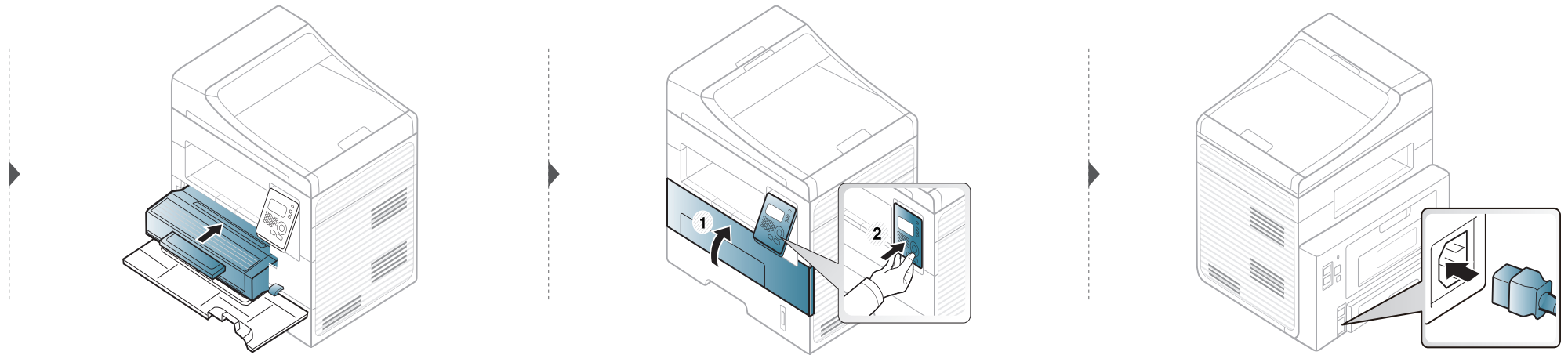
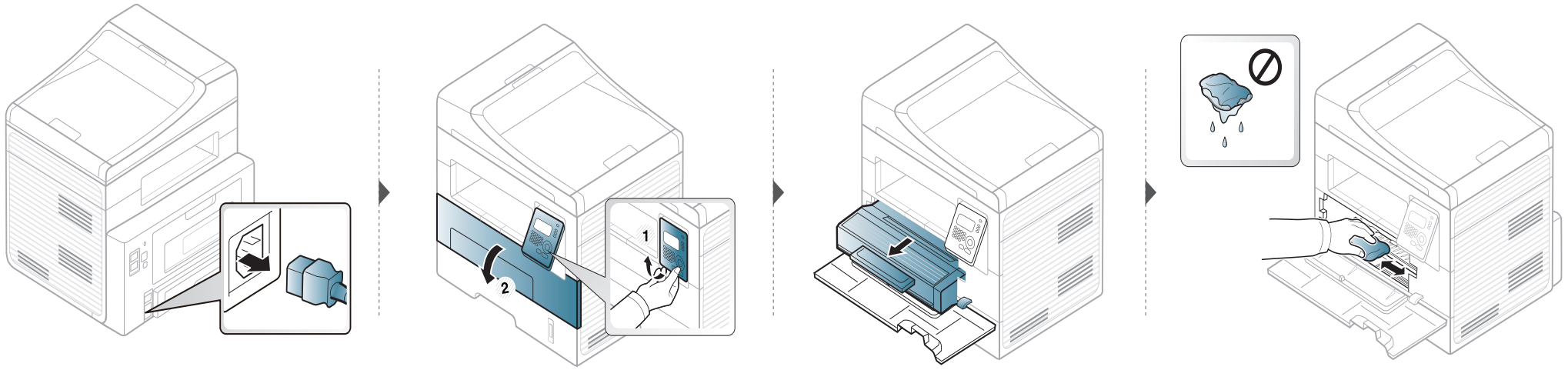

Laitteen puhdistaminen

Nostorullan puhdistaminen

- Ennen etukannen avaamista sulje ensin tulostetuki.
- Jos laitteessasi on virtakytkin, käännä virtakytkintä ennen laitteen puhdistamista.

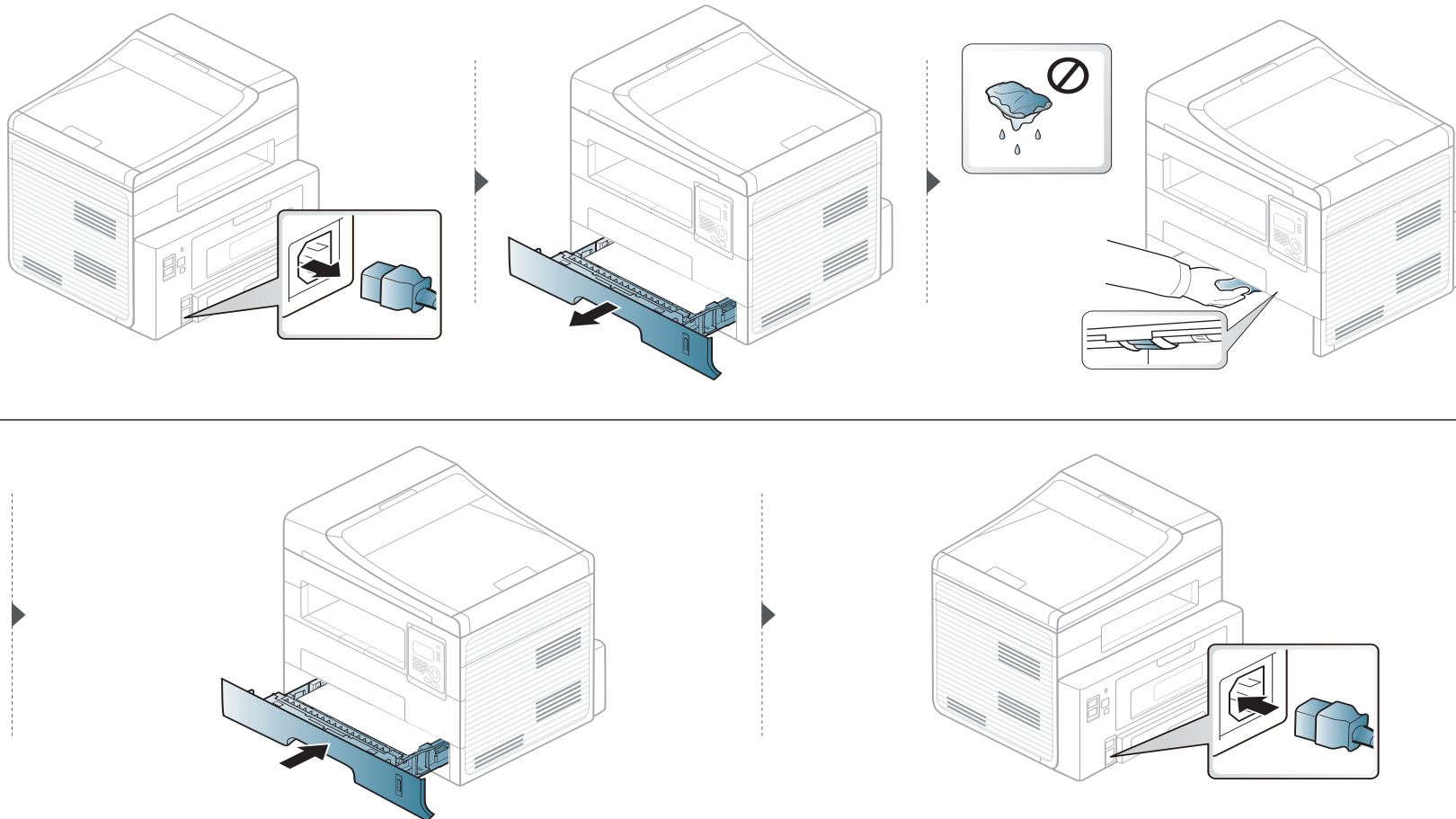

Laitteen puhdistaminen

Skannausyksikön puhdistaminen

Kun skannausyksikkö pidetään puhtaana, kopioiden laatu säilyy hyvänä. On suositeltavaa, että puhdistat skannausyksikön kunkin päivän aluksi ja päivän aikana tarpeen mukaan.

- 1 Kostuta pehmeä ja nukkaamaton kangas tai paperi kevyesti vedellä.
- 2 Nosta skannerin kansi auki.
- 3 Pyyhi lasitaso puhtaaksi ja kuivaksi.

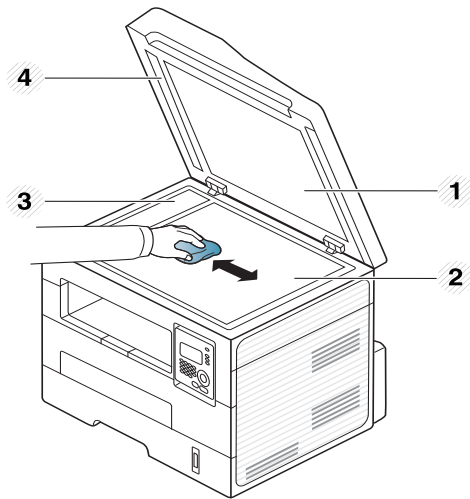

- 1 Skannerin kansi
- 2 Skannerin lasitaso
- 3 Asiakirjojen syöttölaitteen lasitaso
- 4 Valkoinen tausta

Laitteen puhdistaminen

- 4 Pyyhi laitteen kannen ja valkoisen taustan alapuolta, kunnes se on puhdas ja kuiva.
- 5 Sulje skannerin kansi.

Laitteen siirto- ja varastointiohjeet

- Kun siirrät laitetta, älä kallista sitä äläkä käännä sitä ylösalaisin. Muutoin väriaine voi saastuttaa laitteen sisäosan, mikä voi vahingoittaa laitetta tai heikentää tulostuslaatua.
- Jotta laite pysyy vakaana siirrettäessä, vähintään kahden henkilön on kannettava sitä.



4. Vianmääritys

Tässä luvussa on hyödyllisiä tietoja siitä, mitä voit tehdä virheen ilmetessä.

- **Vihjeitä paperitukosten välttämiseksi** 81
- **Asiakirjatukosten poistaminen** 82
- **Paperitukosten poistaminen** 85
- **Tilan merkkivalon merkitys** 90
- **Näytön viestien ymmärtäminen** 92



Tässä luvussa on hyödyllisiä tietoja siitä, mitä voit tehdä virheen ilmetessä. Jos laitteessa on näyttöruutu, tarkasta näyttöruudussa oleva ilmoitus ensiksi vian ratkaisemiseksi. Ellei ratkaisua löydy ongelmaan tästä luvusta, katso **Vianetsintä**-lukua Lisäasetukset Käyttöopaskirjasta. Ellet löydä ratkaisua Käyttöopaskirjasta tai ongelma jatkuu, soita huoltopalveluun.

Vihjeitä paperitukosten välttämiseksi

Useimmat paperitukokset voidaan välttää valitsemalla oikeat materiaalityypit. Katso paperitukosten välttämiseksi seuraavia ohjeita:

- Varmista, että säädettävät ohjaimet on asetettu oikein (katso "Kasetin yleisnäkymä" sivulla 34).
- Älä lisää liikaa paperia paperikasettiin. Varmista, että paperipinon korkeus ei ylitä paperikasetin sisäreunassa olevaa paperikapasiteetin rajamerkkiä.
- Älä poista paperia kasetista tulostuksen ollessa kesken.
- Tuuleta paperit ja suorista ne ennen niiden laitteeseen lisäämistä.
- Älä käytä rypistyneitä, kosteita tai käpristyneitä papereita.
- Älä sekoita kasettiin eri paperityyppejä.
- Käytä vain suositeltua tulostusmateriaalia (katso "Tulostusmateriaalin tekniset tiedot" sivulla 100).

Asiakirjatukosten poistaminen

Jos alkuperäinen asiakirja juuttuu asiakirjojen syöttölaitteeseen, näyttöön tulee varoitusviesti.

 Vältä asiakirjan repeytyminen vetämällä asiakirja ulos hitaasti ja varovasti.

 Käytä asiakirjatukosten välttämiseksi skannerin lasitasoa paksuille, ohuille tai erilaisia paperityyppettä sisältäville alkuperäisille asiakirjoille.

Alkuperäisen paperin tukos skannerin etuosassa

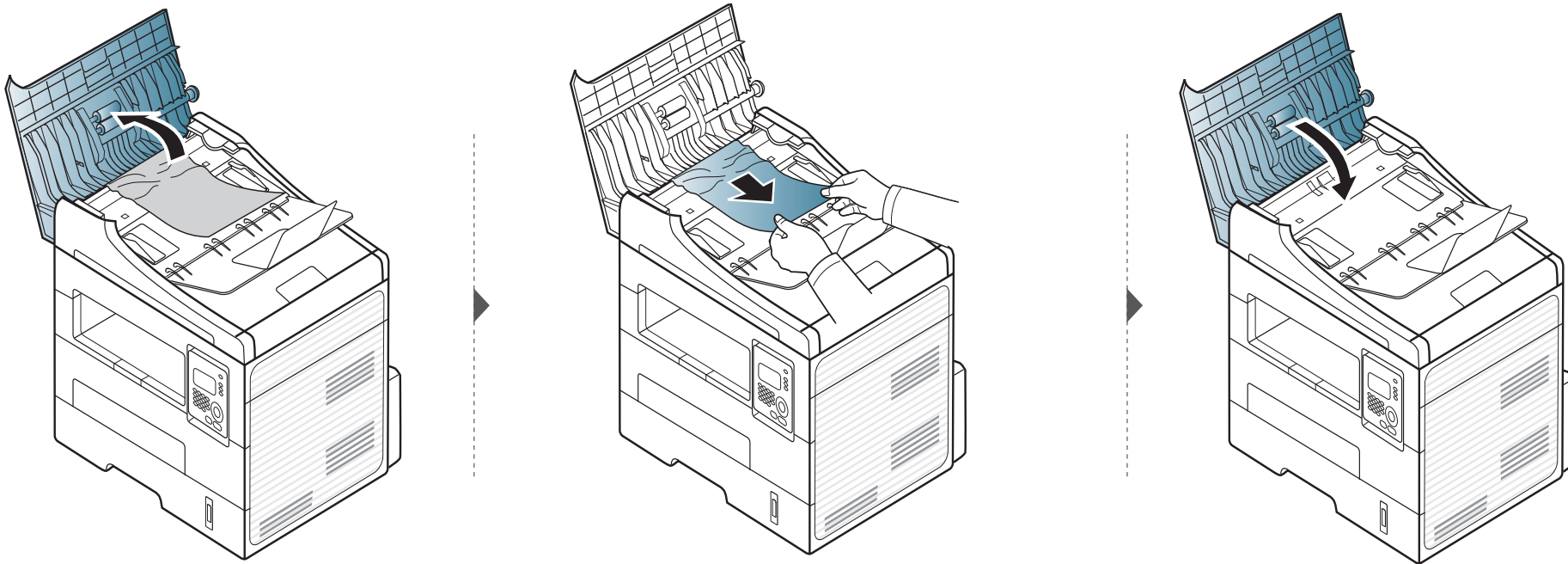

Asiakirjatukosten poistaminen

Alkuperäisen paperin tukos skannerin sisällä

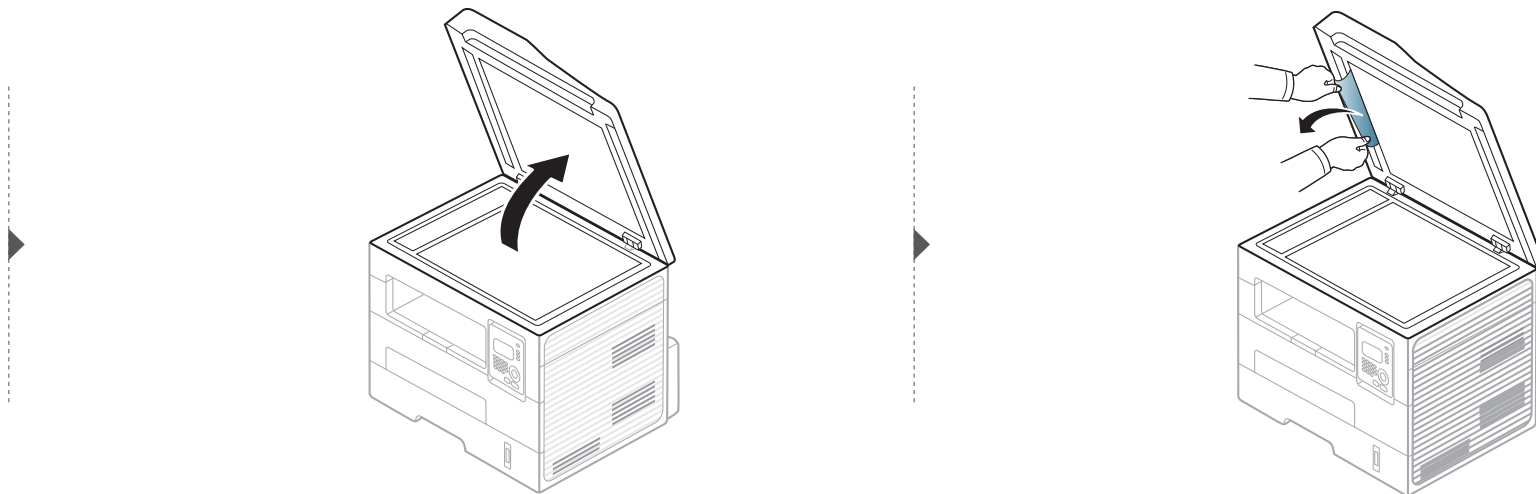
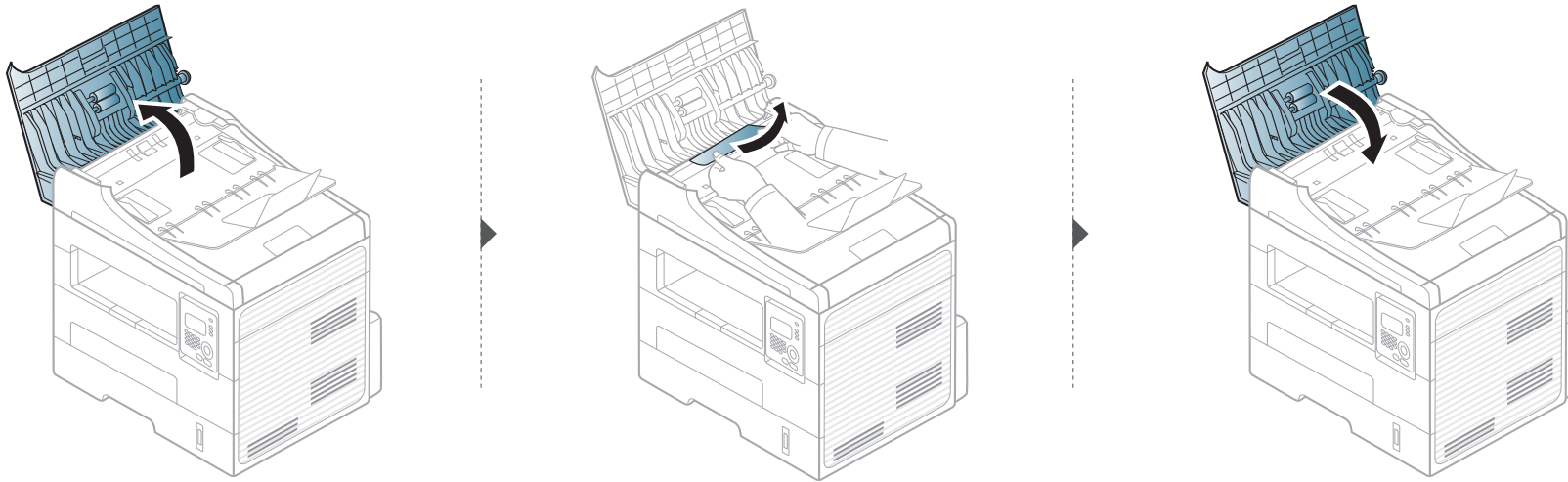

Asiakirjatukosten poistaminen

Alkuperäisen paperin tukos skannerin poistoalueella

- 1 Poista kaikki jäljellä olevat sivut automaattisesta kaksipuolisten asiakirjojen syöttölaitteesta.
- 2 Poista tukkeutunut paperi varovasti asiakirjojen syöttölaitteesta.

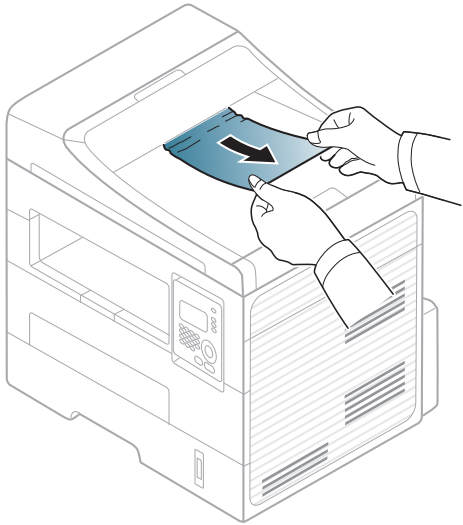

Paperitukosten poistaminen

 Vältä paperin repeytyminen vetämällä jumiutunut paperi ulos rauhallisesti ja hitaasti.

Kasetissa

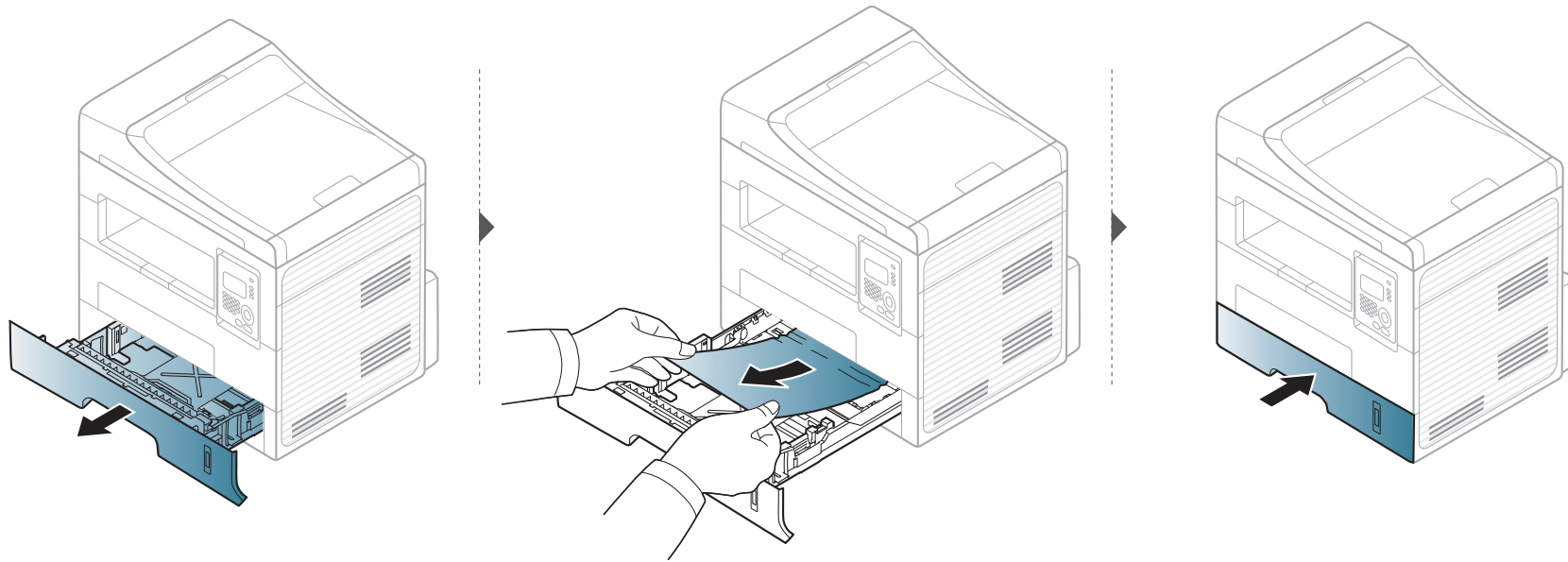

Paperitukosten poistaminen

Manuaalisessa kasetissa

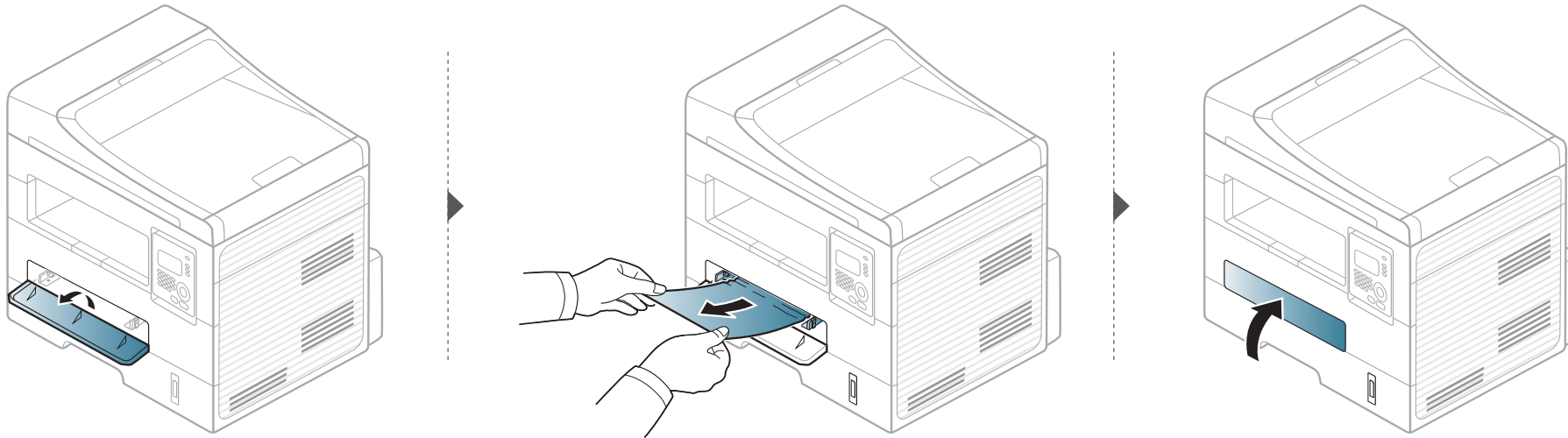

Paperitukosten poistaminen

Laitteen sisällä



Kiinnitysalue on kuuma. Ole varovainen poistaessasi paperia laitteesta.

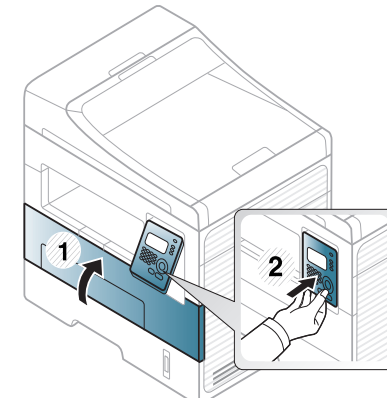
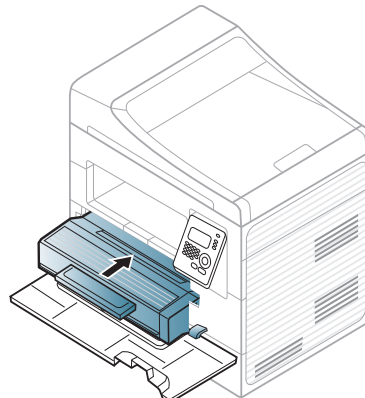
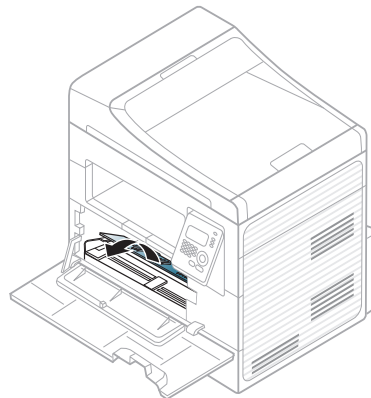
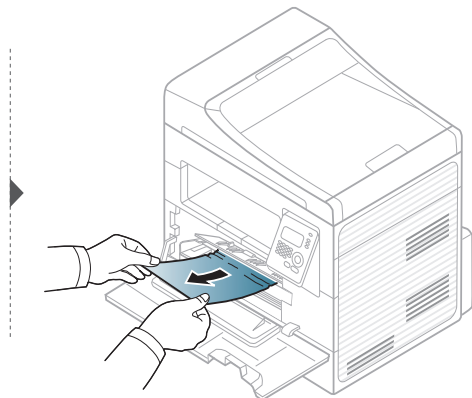
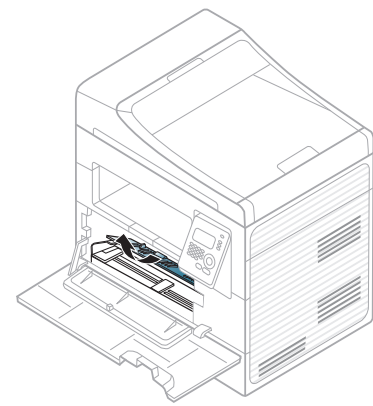
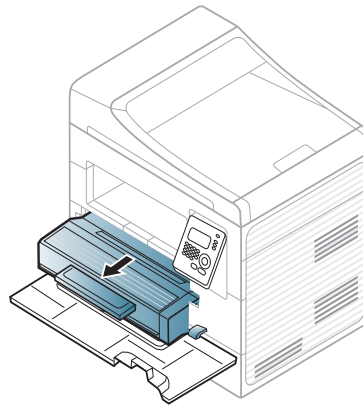
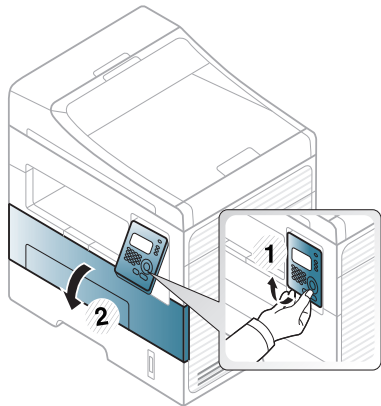

Paperitukosten poistaminen

Poistoalueella

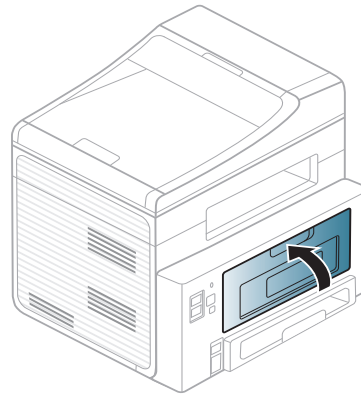
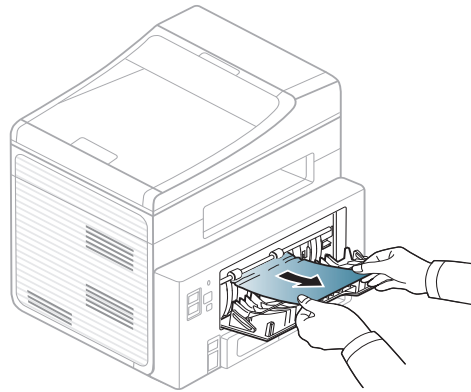
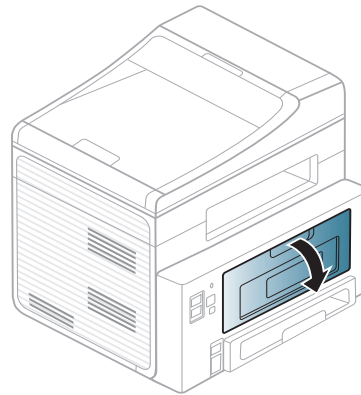
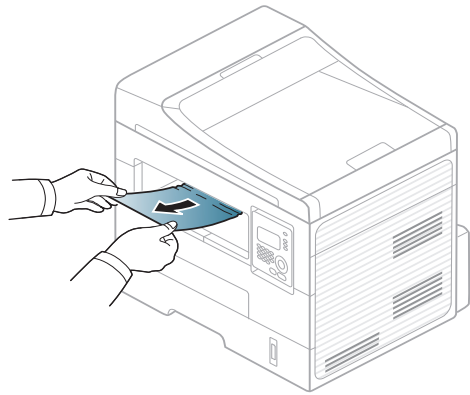

Paperitukosten poistaminen

Kaksipuolisen tulostuksen yksikössä

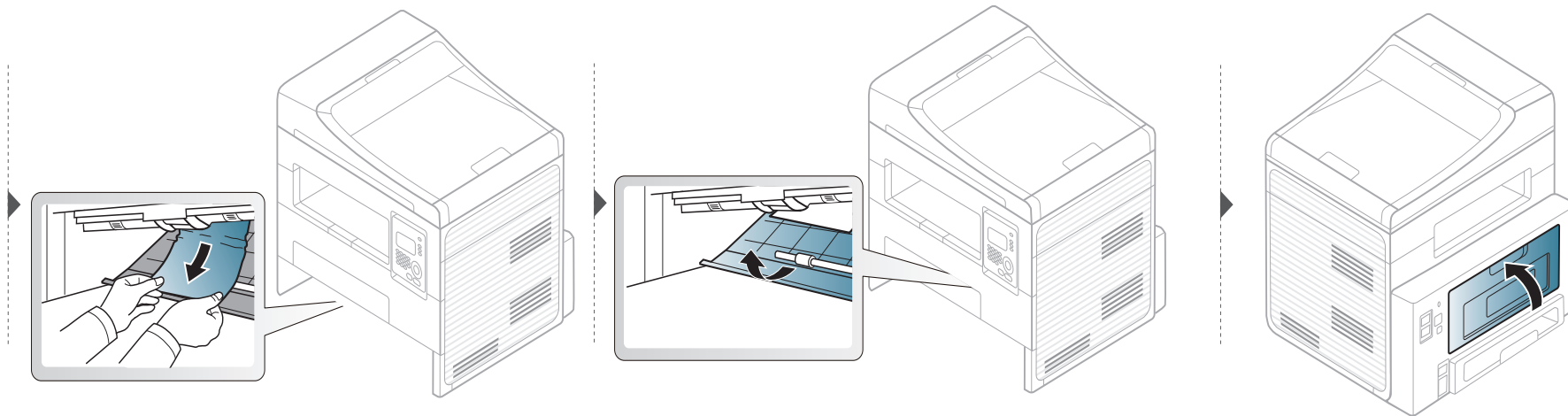
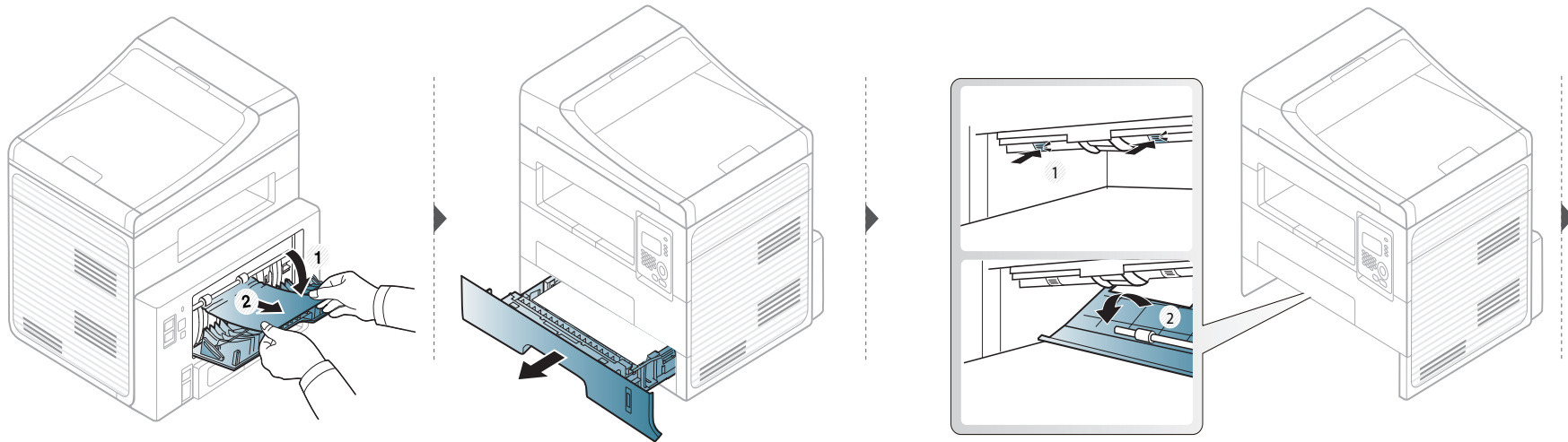

Tilan merkkivalon merkitys

Merkkivalon väri ilmaisee laitteen nykyisen tilan.



- Jotkut LEDit eivät ehkä ole käytettävissä mallista tai maasta riippuen.
- Katso vian ratkaisemiseksi virheilmoitusta ja sen ohjeita viaetsintäosasta.
- Voit myös ratkaista ongelman ohjeiden mukaan näytön Tulostuksen tila -ohjelman ikkunasta.
- Jos ongelma ei poistu, ota yhteyttä huoltoon.

Tila		Kuvaus	
Status LED	Pois	Laite on offline-tilassa.	
	Vihreä	Vilkkuu	Kun taustavalo vilkkuu, laite on vastaanottamassa tai tulostamassa tietoja.
		Päällä	<ul style="list-style-type: none">• Laite on online-tilassa, ja sitä voidaan käyttää.
	Punainen	Vilkkuu	<ul style="list-style-type: none">• On tapahtunut virhe, ja laite odottaa virheen poistamista. Tarkista näytön viesti. Kun ongelma on poistettu, laite jatkaa toimintaansa. Tätä ominaisuutta ei ole malleissa, jotka eivät tue ohjauspaneelin näyttöruutua.• Kasetissa on jäljellä pieni määrä väriainetta. Väriainekasetin arvioitu käyttöikä on lähes lopussa. Valmistele uusi kasetti vaihtoa varten. Voit parantaa tulostuslaatua väliaikaisesti kääntämällä kasettia varovasti puolelta toiselle, jolloin väriaine jakautuu kasetissa tasaisesti (katso "Väriaineen jakaminen tasaisesti" sivulla 70).
Päällä		<ul style="list-style-type: none">• Väriainekasetin arvioitu käyttöikä on lähes lopussa^a. Väriainekasetti on suositeltavaa vaihtaa (katso "Väriainekasetin vaihtaminen" sivulla 71).• Kansi on auki. Sulje kansi.• Paperikasetissa ei ole paperia. Lisää paperia kasettiin.• Laite on pysähtynyt vakavan virheen takia. Tarkista näytön sanoma (katso "Näytön viestien ymmärtäminen" sivulla 92).	

Tilan merkkivalon merkitys

Tila		Kuvaus	
 Power merkkivalo	Sininen	Päällä	Laite on virransäästötilassa.
		Pois	Laite on valmiustilassa tai laitteen virta on pois päältä.
 (WPS-LED)^b	Sininen	Vilkkuu	Laite aloittaa yhteyden muodostamisen langattomaan verkkoon.
		Päällä	Laite on kytketty langattomaan verkkoon.
		Pois	Laite on irrotettu langattomasta verkosta.
 Eko-painike	Vihreä	Päällä	Eko-tila on päällä. Kaksipuolinen, 2 sivua, värinsäästö päällä, ohita tyhjä sivu -ominaisuutta käytetään automaattisesti tulostettaessa (katso "Säästötulostus" sivulla 52).
		Pois	Eko-tila on pois päältä.

a. Kasetin arvioitu käyttöikä tarkoittaa odotettua tai arvioitua väriainekasetin käyttöikää, joka ilmaisee kasetin ISO/IEC 19752 -standardin mukaisen keskimääräisen tulostuskapasiteetin ja on suunniteltu sen mukaisesti. Sivujen määrään saattaa vaikuttaa käyttöympäristö, kuva-alueen prosenttiosuus, tulostusväli, grafiikka, tulostusmateriaali sekä tulostusmateriaalin koko. Kasetissa saattaa olla jäljellä hieman väriainetta, vaikka punainen merkkivalo palaisi ja tulostin lopettaisi tulostamisen.

b. Vain langaton malli.

Näytön viestien ymmärtäminen

Laitteen ohjauspaneelin näytössä näkyvät viestit osoittavat laitteen tilan tai kertovat virheistä. Katso alla olevista taulukoista lisätietoja viestien merkityksestä ja korjaa ongelma tarvittaessa.



- Jos viestiä ei ole taulukossa, katkaise virta, kytke virta ja yritä tulostaa uudelleen. Jos ongelma ei poistu, ota yhteyttä huoltoon.
- Kun otat yhteyttä huoltoon, kerro huoltohenkilöstölle, mikä näytön viesti on kyseessä.
- Kaikki viestit eivät välttämättä näy näytössä, sillä niiden näkyminen määräytyy mallien tai lisävarusteiden mukaan.
- [virheen numero] ilmaisee virheen numeron.
- [kasettityyppi] ilmaisee kasetin numeron.

Paperitukokseen liittyvät viestit

Viesti	Merkitys	Ehdotetut ratkaisut
Asiakirjatukos. Poista tukos	Ladattu asiakirja on tukkeutunut asiakirjojen syöttölaitteeseen.	Poista tukos (katso "Asiakirjatukosten poistaminen" sivulla 82).
Paperitukos kasetissa	Paperi on tukkeutunut paperinsyöttöalueelle.	Poista tukos (katso "Kasetissa" sivulla 85).



Viesti	Merkitys	Ehdotetut ratkaisut
Paperitukos paperi loppu	Paperi on tukkeutunut manuaaliseen syöttölaitteeseen.	Poista tukos (katso "Manuaalisessa kasetissa" sivulla 86).
Paperitukos laitteen sisällä	Paperi on tukkeutunut laitteen sisään.	Poista tukos (katso "Laitteen sisällä" sivulla 87).
Paperitukos poistoalueella	Paperi on jumiutunut paperinpoistoalueelle.	Poista tukos (katso "Poistoalueella" sivulla 88).
<ul style="list-style-type: none">• Paperitukos 2-p.yks. alaos.• Paperitukos kaksipuolisen tulostuksen yläosassa	Paperi on tukkeutunut kaksipuolisen tulostuksen alueelle.	Poista tukos (katso "Kaksipuolisen tulostuksen yksikössä" sivulla 89).

Näytön viestien ymmärtäminen

Väriaineeseen liittyvät viestit

Viesti	Merkitys	Ehdotetut ratkaisut
Väriainekasetin asentaminen	Väriainekasettia ei ole asennettu.	Asenna väriainekasetti.
Ei yhteensopiva Väriainekasetti	Asennettu väriainekasetti ei ole tarkoitettu laitetta varten.	Asenna Dellin alkuperäinen väriainekasetti, joka on tarkoitettu laitteeseesi.
Valmistele uusi kasetti	Ilmaistussa kasetissa on jäljellä pieni määrä väriainetta. Väriainekasetin arvioitu käyttöikä on lähes lopussa.	Valmistele uusi kasetti vaihtamista varten. Voit parantaa tulostuslaatua väliaikaisesti kääntämällä kasettia varovasti puolelta toiselle, jolloin väriaine jakautuu kasetissa tasaisesti (katso "Väriaineen jakaminen tasaisesti" sivulla 70).

Näytön viestien ymmärtäminen

Viesti	Merkitys	Ehdotetut ratkaisut
<ul style="list-style-type: none">• Vaihda uusi kasetti• Väri kulutettu	<p>Väriainekasetti on saavuttanut arvioidun käyttöikänsä. Laite lopettaa tulostamisen.</p> <div data-bbox="495 395 1294 927" style="border: 1px solid #ccc; padding: 10px;"><p>Kasetin arvioitu käyttöikä tarkoittaa odotettua tai arvioitua väriainekasetin käyttöikää, joka osoittaa keskimääräisen tulostemäärän ja joka on mitoitettu ISO/IEC 19752 -standardin mukaisesti (katso "Saatavissa olevat tarvikkeet" sivulla 65). Sivujen lukumäärään saattaa vaikuttaa käyttöympäristö, kuva-alueen prosenttiosuus, tulostusväli, tulostusmateriaali ja tulostusmateriaalin koko. Kasetissa saattaa olla jäljellä pieni määrä väriainetta, vaikka kun vaihda uusi kasetti -sanoma tulee näkyviin ja tulostin lopettaa tulostamisen.</p></div>	<ul style="list-style-type: none">• Voit valita ohjauspaneelista Pysäytä tai Jatka. Jos valitset Pysäytä, tulostin lopettaa tulostuksen eikä tulostusta voi jatkaa ennen kuin väriainekasetti on vaihdettu. Jos valitset Jatka, tulostin jatkaa tulostamista, mutta tulostuslaatu ei välttämättä ole hyvä.• Varmista paras mahdollinen tulostuslaatu vaihtamalla väriainekasetin, kun tämä viesti ilmestyy. Kasetin käyttäminen tämän jälkeen saattaa heikentää tulostuslaatua (katso "Väriainekasetin vaihtaminen" sivulla 71). <div data-bbox="1323 676 2197 1034" style="border: 1px solid #ccc; padding: 10px;"><p>Dell ei suosittele Dellin ei-alkuperäisten, kuten uudelleentäytettyjen tai uudelleenvalmistettujen väriainekasettien käyttämistä. Dell ei voi taata muiden kuin aitojen Dell-väriainekasettien laadun. Huollon tai korjauksen vaatiminen ei-alkuperäisten Dellin väriainekasettien käyttämisen seurauksena ei kuulu laitteen takuun piiriin.</p></div> <ul style="list-style-type: none">• Jos laite lopettaa tulostamisen, vaihda väriainekasetti (katso "Väriainekasetin vaihtaminen" sivulla 71).

Näytön viestien ymmärtäminen

Kasettiin liittyvät viestit

Viesti	Merkitys	Ehdotetut ratkaisut
Tulostelokero täynnä Poista paperit	Tulostelokero on täynnä.	Tulostus jatkuu, kun paperit on poistettu tulostelokerosta.
Paperi loppu kohdassa [kasettityyppi]	Kasetissa tai manuaalisessa syöttölaitteessa ei ole paperia.	Lisää paperia kasettiin (katso "Paperin lisääminen paperikasettiin" sivulla 36, "Paperin lisääminen paperikasettiin" sivulla 36).
<ul style="list-style-type: none">• Kasetti ja paperi eivät vastaa asetusta• Manuaalinen syöttölaite ja paperi eivät vastaa asetusta	Tulostimen ominaisuuksissa määritetty paperikoko ei vastaa lisättävää paperikokoa.	Lataa vaaditun kokoinen paperi.

Verkko liittyvät viestit

Viesti	Merkitys	Ehdotetut ratkaisut
Verkko-ongelma: IP-ristiriita	Määrittämäsi IP-osoite on jonkun toisen käytössä.	Tarkista IP-osoite ja määritä se tarvittaessa uudelleen (katso Lisäasetukset-opasta).

Eril. viestejä

Viesti	Merkitys	Ehdotetut ratkaisut
Skannerin kansi on auki	Asiakirjan syöttölaitteen kansi ei ole kunnolla kiinni.	Sulje kansi, kunnes se lukittuu paikalleen.
Virhe [virheen numero] Katk&kytke virta	Laitetta ei voi ohjata.	Käynnistä virta uudelleen ja yritä sen jälkeen tulostustyötä uudelleen. Jos ongelma ei poistu, ota yhteyttä huoltohenkilöstöön.

Näytön viestien ymmärtäminen

Viesti	Merkitys	Ehdotetut ratkaisut
Muisti on täynnä Poista työ	Muisti on täynnä.	Tulosta tai poista vastaanotettu faksityö kohdasta Suoj. v.otto (katso Lisäasetukset-opasta).
Skanneri lukittu	Skanneri on lukittu.	Katkaise virta, kytke virta uudelleen. Jos ongelma ei poistu, ota yhteyttä huoltohenkilöstöön.



5. Liite

Tämä luku sisältää tuotteen tekniset tiedot ja tietoja soveltuvista säädöksistä.

- **Tekniset tiedot** 98
- **Dellin teknisen tuen käytäntö** 108
- **Yhteydenotto Delliin** 109
- **Takuu ja palautuskäytäntö** 110
- **Copyright** 123

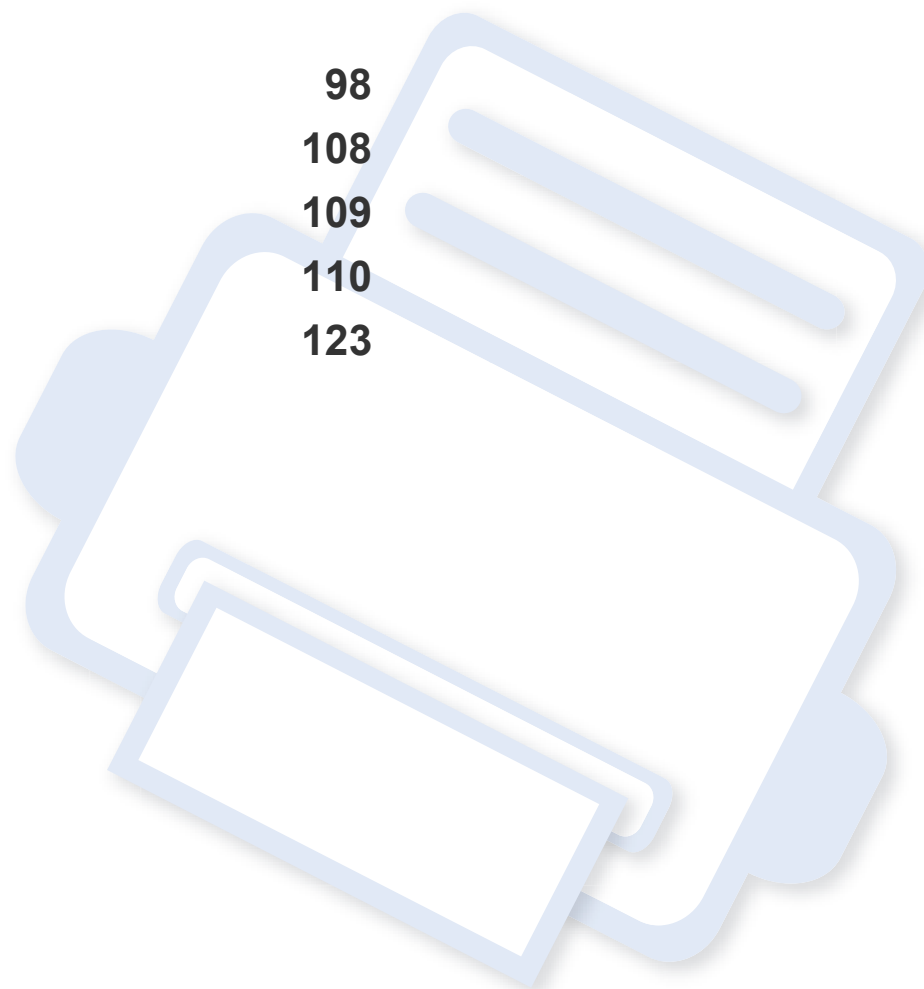

Tekniset tiedot

Yleiset tekniset tiedot



Alla lueteltuja teknisten tietojen arvoja voidaan muuttaa ilman eri ilmoitusta. Katso mahdollisten tietomuutosten osalta www.dell.com tai www.dell.com/support.

Kohteet		Kuvaus
Mitta	Leveys x Pituus x Korkeus	406 x 338 x 384mm
Paino	Laite kulutustarvikkeiden kanssa	11,1 kg
Melutaso ^a	Valmiustila	26 dB(A)
	Tulostustila	Alle 50 dB(A)
	Kopiointitila	Alle 53 dB(A)
	Skannaustila (skannerin lasitaso)	52 dB(A)
	Skannaustila (asiakirjojen syöttölaite)	53 dB(A)
Lämpötila	Käyttö	10 – 32 °C
	Säilytys (pakattuna)	-20 – 40 °C
Kosteus	Käyttö	20 – 80%, suhteellinen kosteus
	Säilytys (pakattuna)	10 – 90%, suhteellinen kosteus

Tekniset tiedot

Kohteet		Kuvaus
Käyttöjännite ^b	110 voltin mallit	AC 110 – 127 V
	220 voltin mallit	AC 220 – 240 V
Virrankulutus	Keskimääräinen käyttötila	Vähemmän kuin 400 W
	Valmiustila	Alle 50 W
	Virransäästötila	Alle 3,3 W
	Sammutustila	Alle 0,2 W
	Verkon valmiustila (Kaikkien porttien aktivointi)	Alle 3,3 W
Langaton ^c	Moduuli	SPW-B4319S

a. Äänenpainetaso, ISO 7779. Testattu kokoonpano: laitepohjainen asennus, A4-paperi, yksipuolinen tulostaminen.

b. Katso laitteessa olevasta luokitusmerkinnästä oikea jännite (V), taajuus (hertsi) ja virtatyyppi (A) laitteellesi.

c. Vain langaton malli.

Tekniset tiedot

Tulostusmateriaalin tekniset tiedot

Tyyppi	Koko	Mitat	Tulostusmateriaalin paino/kapasiteetti ^a	
			Kasetti	Manuaalinen syöttölaite ^b
Tavallinen paperi	Letter	216 x 279 mm	70 - 90 g/m ²	70 - 90 g/m ²
	Legal	216 x 356 mm	• 250 arkki 80 g/m ²	• 1 arkki 80 g/m ²
	US Folio	216 x 330 mm		
	A4	210 x 297 mm		
	Oficio	216 x 343 mm		
	JIS B5	182 x 257 mm		
	ISO B5	176 x 250 mm		
	Executive	184 x 267 mm		
	A5	148 x 210 mm		
	A6	105 x 148 mm		

Tekniset tiedot

Tyyppi	Koko	Mitat	Tulostusmateriaalin paino/kapasiteetti ^a	
			Kasetti	Manuaalinen syöttölaite ^b
Kirjekuori	Kirjekuori Monarch	98 x 191 mm	Ei käytettävissä kasetissa	60 - 220 g/m ²
	Kirjekuori No. 10	105 x 241 mm		
	Kirjekuori DL	110 x 220 mm		
	Kirjekuori C5	162 x 229 mm		
	Kirjekuori C6	114 x 162 mm		
Paksu paperi	Katso tavallista paperia käsittelevä osa	Katso tavallista paperia käsittelevä osa	91 – 105 g/m ²	91 – 105 g/m ²
Tavallista paksumpi paperi	Katso tavallista paperia käsittelevä osa	Katso tavallista paperia käsittelevä osa	Ei käytettävissä kasetissa	164 - 220 g/m ²
Ohut paperi	Katso tavallista paperia käsittelevä osa	Katso tavallista paperia käsittelevä osa	60 – 70 g/m ²	60 – 70 g/m ²
Kalvo	Letter, A4	Katso tavallista paperia käsittelevä osa	Ei käytettävissä kasetissa	138 - 146 g/m ²
Tarrat ^c	Letter, Legal, US Folio, A4, JIS B5, ISO B5, Executive, A5	Katso tavallista paperia käsittelevä osa	Ei käytettävissä kasetissa	120 - 150 g/m ²

Tekniset tiedot

Tyyppi	Koko	Mitat	Tulostusmateriaalin paino/kapasiteetti ^a	
			Kasetti	Manuaalinen syöttölaite ^b
Kortit	Letter, Legal, US Folio, A4, JIS B5, ISO B5, Executive, A5, Postcard 4 x 6	Katso tavallista paperia käsittelevä osa	121 - 163 g/m ²	121 - 163 g/m ²
Päällystetty paperi	Katso tavallista paperia käsittelevä osa	Katso tavallista paperia käsittelevä osa	106 - 120 g/m ²	106 - 120 g/m ²
Vähimmäiskoko (mukautettu)		<ul style="list-style-type: none"> • Manuaalinen syöttölaite: 76 x 127 mm • Kasetti: 105 x 148,5 mm 	60 - 163 g/m ² ^{d, e}	
Enimmäiskoko (mukautettu)	216 x 356 mm			

a. Kapasiteetti saattaa vaihdella materiaalin painon ja paksuuden sekä ympäristön olosuhteiden mukaan.

b. 1 arkki käsisyöttöön.

c. Tässä laitteessa käytettävien tarrojen tasaisuus on 100 – 250 (sheffield). Tämä viittaa tasaisuuden numeeriseen arvoon.

d. Käsisyötössä käytettävissä olevat paperityypit: Plan, Thick, Thicker, Thin, Cotton, Colored, Pre-printed, Recycled, Envelope, Transparency, Labels, Cardstock, Bond, Archive

e. Saatavana olevat paperityypit kasetissa: Plan, Thick, Thin, Recycled, Cardstock, Bond, Archive

Järjestelmävaatimukset

Microsoft® Windows®

Käyttöjärjestelmä	Laittevaatimus (suositus)		
	Suoritin	RAM-muisti	vapaa kiintolevytila
Windows® 2000	Intel® Pentium® II 400 MHz (Pentium III 933 MHz)	64 Mt (128 Mt)	600 Mt
Windows® XP	Intel® Pentium® III 933 MHz (Pentium IV 1 GHz)	128 Mt (256 Mt)	1,5 Gt
Windows Server® 2003	Intel® Pentium® III 933 MHz (Pentium IV 1 GHz)	128 Mt (512 Mt)	1,25 – 2 Gt
Windows Server® 2008	Intel® Pentium® IV 1 GHz (Pentium IV 2 GHz)	512 Mt (2 Gt)	10 Gt
Windows Vista®	Intel® Pentium® IV 3 GHz	512 Mt (1 Gt)	15 Gt
Windows® 7	Vähintään® Pentium® IV 1 GHz:n 32-tai 64-bittinen suoritin	1 Gt (2 Gt)	16 Gt
	<ul style="list-style-type: none">• DirectX® 9 -grafiikan tuki ja 128 megatavua muistia (jotta Aero-teemaa voi käyttää).• DVD-R/W-asema		
Windows Server® 2008 R2	1 GHz:n (x86) tai 1,4 GHz:n (x64) Intel® Pentium® IV -suorittimet (vähintään 2 GHz)	512 Mt (2 Gt)	10 Gt
Windows® 7	Vähintään® Pentium® IV 1 GHz:n 32-tai 64-bittinen suoritin	1 Gt (2 Gt)	16 Gt

Tekniset tiedot



- Kaikki Windows-käyttöjärjestelmät vaativat vähintään Internet Explorer 6.0:n tai sitä uudemman version.
- Ohjelmiston voivat asentaa käyttäjät, joilla on järjestelmänvalvojan oikeudet.
- **Windows Terminal Services** on yhteensopiva laitteen kanssa.
- **Windows 2000**-käyttöjärjestelmälle vaaditaan **Service Pack 4** tai uudempi.

Mac

Käyttöjärjestelmä	Edellytykset (suositus)		
	Suoritin	RAM-muisti	Vapaa kiintolevytila
Mac OS X 10.5	<ul style="list-style-type: none">• Intel® -suorittimet• Vähintään 867 MHz: n PowerPC G4/G5	512 Mt (1 Gt)	1 Gt
Mac OS X 10.6	<ul style="list-style-type: none">• Intel® -suorittimet	1 Gt (2 Gt)	1 Gt
Mac OS X 10.7 ~ 10.10	<ul style="list-style-type: none">• Intel® -suorittimet	2 Gt	4 Gt

Tekniset tiedot

Linux

Kohteet	Vaatimukset
Käyttöjärjestelmä	Redhat® Enterprise Linux WS 4, 5, 6(32/64-bittinen) Fedora 5 ~ 15 (32/64-bittinen) OpenSuSE® 10.2, 10.3, 11.0, 11.1, 11.2, 11.3, 11.4 (32/ 64-bittinen) Mandriva 2007, 2008, 2009, 2009.1, 2010 (32/64-bittinen) Ubuntu 6.06, 6.10, 7.04, 7.10, 8.04, 8.10, 9.04, 9.10, 10.04, 10.10, 11.04 (32/ 64-bittinen) SuSE Linux Enterprise Desktop 10 tai 11 (32- tai 64-bittinen) Debian 4.0, 5.0, 6.0 (32/64-bittinen)
Suoritin	2,4GHz:n Pentium IV (Intel Core™2)
RAM-muisti	512 Mt (1 Gt)
Vapaa kiintolevytila	1 Gt (2 Gt)

Tekniset tiedot

Unix

Kohteet	Vaatimukset
Käyttöjärjestelmä	Sun Solaris 9, 10, 11 (x86, SPARC) HP-UX 11.0, 11i v1, 11i v2, 11i v3 (PA-RISC, Itanium) IBM AIX 5.1, 5.2, 5.3, 5.4, 6.1, 7.1
Vapaa kiintolevytila	Enintään 100 Mt

Tekniset tiedot

Verkkoympäristö

Laitteen verkkoprotokolla-asetukset täytyy määrittää, jotta laitetta voidaan käyttää verkkotulostimena. Seuraavassa taulukossa on kuvattu laitteen tukemat verkkoympäristöt.

Kohteet	Tekniset tiedot
Verkkoliitäntä	<ul style="list-style-type: none">Ethernet 10/100 Base TX, langallinen lähiverkko
Verkon käyttöjärjestelmä	<ul style="list-style-type: none">Windows 2000/Server 2003/Server 2008/XP/Vista/7/Server 2008 R2Eri Linux-käyttöjärjestelmätMac OS X 10.4 – 10.10Unix
Verkkoprotokollat	<ul style="list-style-type: none">TCP/IPv4DHCP ja BOOTPDNS, WINS, Bonjour, SLP, UPnPTavallinen TCP/IP-tulostus (RAW), LPR, IPP, WSDSNMPv 1/2/3, HTTPTCP/IPv6 (DHCP, DNS, RAW, LPR, SNMPv 1/2/3, HTTP)
Langattoman verkon suojaus	<ul style="list-style-type: none">Todennus: Avoin järj., Jaettu av., WPA Personal, WPA2Personal (PSK)Salaus: WEP64, WEP128, TKIP, AES

Dellin teknisen tuen käytäntö

Asiantuntija-avusteisen teknisen tuen vaatimuksena on asiakkaan yhteistyö ja osanotto vianmääritysprosessiin sisältäen käyttöjärjestelmän, ohjelmistosovelluksen ja laitteiston ohjaimien palautuksen alkuperäisiin oletusasetuksiin, kuten ne olivat Delliltä lähetettäessä sekä myös tulostimen ja koko Delliin asennetun laitteiston asianmukaisen toimivuuden tarkastuksen. Asiantuntija-avusteisen teknisen tuen lisäksi online-tekninen tuki on käytettävissä osoitteessa Dell-tuki. Ostettaessa saatetaan antaa tekniseen tukeen lisävaihtoehtoja.

Dell antaa teknistä tukea tulostimelle ja kaikille Delliin asennettaville ohjelmistoille ja oheislaitteistoille. Kolmannen osapuolen ohjelmiston ja oheislaitteistojen tukea saa alkuperäiseltä valmistajalta, mukaan lukien ne ostetut ja/tai ohjelmiston ja oheislaitteiden (DellWare), ReadyWaren ja Custom Factory Integrationin (CFI/DellPlus) välityksellä asennetut.

Yhteydenotto Delliin

Dell-tukeen pääsee osoitteesta **www.dell.com/support**. Valitse alueesi WELCOME TO DELL SUPPORT -sivulta ja täytä vaaditut kohdat päästäksesi tukityökaluihin ja tietoihin käsiksi.

Voit ottaa Delliin yhteyttä sähköisesti seuraavia osoitteita käyttäen.

- World Wide Web
 - **www.dell.com/**
 - **www.dell.com/ap/** (vain Aasian/Tyynen meren maat)
 - **www.dell.com/jp/** (vain Japani)
 - **www.euro.dell.com** (vain Eurooppa)
 - **www.dell.com/la/** (Latinalaisen Amerikan ja Karibian maat)
 - **www.dell.ca** (vain Kanada)
- Nimetön tiedostonsiirtoprotokolla (FTP)
 - **ftp.dell.com**
Kirjaudu käyttäjäksi: nimetön, jolloin salasananana käytetään sähköpostiosoitetta.
- Sähköinen tukipalvelu
 - **mobile_support@us.dell.com**
 - **support@us.dell.com**
 - **la-techsupport@dell.com** (vain Latinalaisen Amerikan ja Karibian maat)
 - **apsupport@dell.com** (vain Aasian/Tyynen meren maat)
 - **support.jp.dell.com** (vain Japani)

- **support.euro.dell.com** (vain Eurooppa)
- Sähköinen tarjouspalvelu
 - **apmarketing@dell.com** (vain Aasian/Tyynen meren maa)
 - **sales_canada@dell.com** (vain Kanada)

Takuu ja palautuskäytäntö

Dell Inc. ("Dell") valmistaa laitteistotuotteensa osista ja komponenteista, jotka ovat uusia tai niitä vastaavia teollisuusstandardikäytäntöjen mukaisesti. Katso tietoja tulostimesi Dellin takuusta *Tuotetietojen opaskirjasta*.

Määräystiedot

Laitte on suunniteltu normaaliin työympäristöön, ja useat eri luokituslaitokset ovat myöntäneet sille hyväksyntänsä.

Laserturvallisuus

Tämä tulostin on sertifioitu Yhdysvalloissa DHHS 21 CFR - säteilystandardin (luvun 1 alaluku J) mukaiseksi luokan 1 laserlaitteeksi ja muualla IEC 60825-1 -vaatimukset täyttäväksi luokan 1 laserlaitteeksi: 2007.

Luokan 1 laitteet eivät tuota haitallista lasersäteilyä. Laserjärjestelmä ja tulostin on suunniteltu niin, että käyttäjä ei koskaan altistu turvallisuusluokkaa 1 ylittävälle lasersäteilylle tulostimen käytön, ylläpitotoimien tai huollon yhteydessä.

Varoitus

Älä koskaan käytä tai huolla tulostinta niin, että suojakansi on poistettu laserskanneriyksikön päältä. Näkymätön lasersäteily voi vahingoittaa silmiä.

Laitetta käytettäessä tulee aina noudattaa näitä perusvarotoimia tulipalo-, sähköisku- ja loukkaantumisvaaran välttämiseksi:



CAUTION - CLASS 3B LASER RADIATION WHEN OPEN
AVOID EXPOSURE TO THE BEAM.

DANGER - LASER RADIATION AVOID DIRECT
EXPOSURE TO BEAM.

DANGER - RADIATIONS INVISIBLES DU LASER EN CAS
D'OUVERTURE. EVITER TOUTE EXPOSITION
DIRECTE AU FAISCEAU.

VORSICHT - UNSICHTBARE LASERSTRAHLUNG, WENN
ABDECKUNG GEÖFFNET.
NICHT DEM STRAHL AUSSETZEN.

ATTENZIONE - RADIAZIONE LASER INVISIBILE IN CASO DI
APERTURA. EVITARE L'ESPOSIZIONE AL FASCIO.

PRECAUCIÓN - RADIACIÓN LASER INVISIBLE CUANDO SE ABRE.
EVITAR EXPONERSE AL RAYO.

PERIGO - RADIÇÃO LASER INVISÍVEL AO ABRIR. EVITE
EXPOSIÇÃO DIRECTA AO FEIXE.

GEVAAR - ONZICHTBARE LASERSTRALEN BIJ GEOPENDE
KLEP. DEZE KLEP NIET OPENEN.

ADVARSEL - USYNLIG LASERSTRÅLNING VED ÅBNING.
UNDGÅ UDSAETTELSE FOR STRÅLNING.

ADVARSEL - USYNLIG LASERSTRÅLNING NÅR DEKSEL
ÅPNES. UNNGÅ EKSPONERING FOR STRÅLEN.

VARNING - OSYNLIG LASERSTRÅLNING NÅR DENNA DEL
ÄR ÖPPEN. STRÅLEN ÄR FARLIG.

VAROITUS - NÄKYMÄTÖNTÄ LASERSÄTEILYÄ AVATTAESSA.
VARO SUORAA ALTISTUMISTA SÄTEELLE.

注 意 - 严禁揭开此盖, 以免激光泄露灼伤

주 의 - 이 덮개를 열면 레이저광에 노출될 수 있으므로
주의하십시오.

Määräystiedot

Otsoniturvallisuus



Tämän tuotteen otsonipäästö määrä on alle 0,1 ppm. Koska otsoni on ilmaa raskaampaa, pidä laitetta hyvin ilmastoidussa paikassa.

Elohopeaturvallisuus



Sisältää elohopeaa. Hävitä paikallisten jätehuoltomääräysten mukaisesti.

virransäästötila



Tämä tulostin käyttää kehittynyttä energiansäästötekniikkaa, joka pienentää virrankulutusta, kun laitetta ei käytetä.

Kun tulostin ei vastaanota tietoa tietyn ajan kuluessa, virrankulutusta pienennetään automaattisesti.

ENERGY STAR ja ENERGY STAR -merkki ovat Yhdysvalloissa rekisteröityjä merkkejä.

Lisätietoja ENERGY STAR -ohjelmasta on osoitteessa <http://www.energystar.gov>.

Sertifioiduissa ENERGY STAR -malleissa ENERGY STAR -tarra on laitteessasi. Tarkista onko laitteesi ENERGY STAR -sertifioitu.

Uusiokäyttö



Toimita laitteen pakkausmateriaalit uusiokäyttöön tai hävitä ne ympäristöä säästävällä tavalla.

Määräystiedot

Tämän tuotteen oikea hävittäminen (sähkö- ja elektroniikkalaiteromu)

(Soveltuva maissa, joissa on erilliset keräilyjärjestelmät)



Oheinen merkintä tuotteessa, lisävarusteissa tai käyttöohjeessa merkitsee, että tuotetta tai lisävarusteina toimitettavia sähkölaitteita (kuten laturia, kuulokkeita tai USB-kaapelia) ei saa hävittää kotitalousjätteen mukana niiden käyttöiän päätyttyä. Estääksesi virheellisestä jätteen hävittämisestä aiheutuvan mahdollisen ympäristö- tai terveyshaitan erottele nämä kohteet muista jätteistä ja kierrätä ne vastuullisesti edistääksesi materiaaliresurssien kestävää uusiokäyttöä.

Kotikäyttäjät saavat lisätietoja tuotteen ja lisävarusteiden turvallisesta kierrätyksestä ottamalla yhteyttä tuotteen myyneeseen jälleenmyyjään tai paikalliseen ympäristöviranomaiseen.

Yrityskäyttäjien tulee ottaa yhteyttä tuotteen toimittajaan ja tarkistaa ostosopimuksen ehdot. Tuotetta tai sen lisävarusteita ei saa hävittää muun kaupallisen jätteen seassa.

(Vain Yhdysvallat)

Hävitä ei-toivotut elektroniset laitteet hyväksytyssä kierrätyspaikassa. Löytääksesi lähimmän kierrätyspaikan mene verkkosivustollemme: www.Dell.com/recyclingdirect tai soita (877) 278 - 0799

Kalifornian osavaltion esitys 65 varoitus (vain US)

The California Safe Drinking Water and Toxic Enforcement Act requires the Governor of California to publish a list of chemicals known to the State of California to cause cancer or reproductive toxicity and requires businesses to warn of potential exposure to such chemicals.

WARNING: This product contains chemicals known to the State of California to cause cancer, birth defects or other reproductive harm. This appliance can cause low-level exposure to the chemicals, which can be minimized by operating the appliance in a well ventilated area.

Taiwanin markkinoita koskeva määräys

警告

本電池如果更換不正確會有爆炸的危險
請依製造商說明書處理用過之電池

Määräystiedot

Radiotaajuinen säteily

Käyttäjälle tarkoitetut FCC-tiedot

Tämä laite on FCC-määräysten osan 15 mukainen. Käytöllä on kaksi ehtoa:

- Laite ei saa aiheuttaa haitallista häiriötä.
- Laitteen on kestävä siihen mahdollisesti kohdistuvat häiriöt, vaikka ne aiheuttaisivat ei-toivottuja muutoksia laitteen toimintaan.

Tämä laite on testattu ja sen on todettu noudattavan luokan B digitaalisille laitteille määritettyjä rajoituksia (FCC-määräysten osa 15). Näiden rajoitusten tarkoituksena on suojata ympäristöä vahingolliselta häiriöltä laitteen ollessa käytössä asuintiloissa. Tämä laite tuottaa, käyttää ja voi säteillä radiotaajuusenergiaa. Jos laitetta ei ole asennettu tai sitä ei käytetä ohjeiden mukaisesti, se voi häiritä radioliikennettä. Ei kuitenkaan voida taata, ettei häiriötä esiinny tietyssä kokoonpanossa. Jos tämä laite aiheuttaa radio- tai televisiovastaanotossa häiriöitä, jotka ovat helposti todettavissa kytkemällä tai katkaisemalla laitteen virta, yritä poistaa ongelma seuraavasti:

- Käännä tai siirrä vastaanottimen antennia.
- Sijoita laite ja vastaanotin kauemmaksi toisistaan.
- Liitä laite ja vastaanotin eri piireihin.
- Pyydä apua jälleenmyyjältä tai kokeneelta radio- tai televisiokorjaajalta.



Järjestelmään tehdyt muutokset tai muunnokset, joita kokoonpanosta vastuussa oleva valmistaja ei ole hyväksynyt, saattavat johtaa laitteen käyttöoikeuksien menettämiseen.

Radiovastaanoton häiriöitä koskevat säännökset Kanadassa

Tämä digitaalinen laite ei ylitä luokan B digitaalisille laitteille sallittua radiohäiriöiden tuottamisen enimmäismäärää (häiriöitä aiheuttavia laitteita koskevan, Industry and Science Canadian asettaman Digital Apparatus -standardin ICES-003 mukaisesti).

Cet appareil numérique respecte les limites de bruits radioélectriques applicables aux appareils numériques de Classe B prescrites dans la norme sur le matériel brouilleur : « Appareils Numériques », ICES-003 édictée par l'Industrie et Sciences Canada.

Määräystiedot

Yhdysvallat

Yhdysvaltain telehallintovirasto (FCC)

Emitteri, FCC:n osan 15 mukaan

Tulostinjärjestelmässä saattaa olla upotettuna pienen tehon radiolähiverkkolaitteita (radiotaajuudella (RF) toimivia langattomia viestintälaitteita), jotka käyttävät 2,4 GHz:n/5 GHz:n taajuuskaistaa. Tämä osa koskee vain järjestelmiä, joissa on tällaisia laitteita. Tarkista tulostimen päällä olevasta tarrasta, onko järjestelmässä langattomia laitteita.

Järjestelmässä mahdollisesti olevien langattomien laitteiden käyttö on sallittua Yhdysvalloissa vain, jos laitteen päällä olevassa tarrassa on FCC-tunnusnumero.

FCC on määrittänyt yleiseksi ohjeeksi, että käytettäessä langatonta laitetta kehon lähellä laitteen ja kehon välimatkan tulee olla 20 cm. Tätä laitetta tulee käyttää vähintään 20 cm:n päässä kehosta, kun langattomat laitteet ovat käytössä. Tulostimessa mahdollisesti upotettuna olevien langattomien laitteiden teho ei ylitä FCC:n radiosäteilylle asettamia enimmäisarvoja.

Tätä lähetintä ei saa käyttää yhdessä minkään muun antennin tai lähettimen kanssa.

Tämän laitteen käytöllä on kaksi ehtoa: (1) Tämä laite ei saa aiheuttaa haitallisia häiriöitä ja (2) laitteen on kestettävä siihen mahdollisesti kohdistuvat häiriöt, mukaan lukien ei-toivottuja laitteen toiminnan muutoksia aiheuttavat häiriöt.



Käyttäjä ei voi suorittaa langattomien laitteiden huoltotoimia. Näihin laitteisiin ei tule tehdä mitään muutoksia. Muutosten tekeminen langattomiin laitteisiin aiheuttaa niiden käyttöoikeuden menettämisen. Jos laitetta tarvitsee huoltaa, ota yhteyttä valmistajaan.

FCC:n lausunto langattoman lähiverkon käytöstä:



Asennettaessa ja käytettäessä tätä lähettimen ja antennin yhdistelmää radiotaajuushäiriöitä aiheuttava pienin sallittu etäisyys, 1 m W/cm², saattaa alittua antennin läheisyydessä. Käyttäjän tulee tämän vuoksi säilyttää aina vähintään 20 cm:n etäisyys antenniin. Tätä laitetta ei tule käyttää yhdessä minkään muun lähettimen tai lähettinantennin kanssa.

Määräystiedot

Venäjän markkinoita koskeva määräys

AB57



Минсвязи России



Saksan markkinoita koskeva määräys

Das Gerät ist nicht für die Benutzung am Bildschirmarbeitsplatz gemäß Bildschirmarbeitsverordnung vorgesehen.

Turkin markkinoita koskeva määräys

- RoHS
EEE Yönetmeliğine Uygundur.
This EEE is compliant with RoHS.
- Bu ürünün ortalama yaşam süresi 7 yıl, garanti süresi 2 yıldır.

Vain Thaimaa

This telecommunication equipment conforms to NTC technical requirement.

Vain Kanada

Tämä tuote täyttää Industry Canadian tekniset vaatimukset. / Le present materiel est conforme aux specifications techniques applicables d'Industrie Canada.

REN (Ringer Equivalence Number) -luku ilmaisee, kuinka monta laitetta voi enintään olla yhdistettynä puhelinliittymään. Liittymä voi muodostua mistä tahansa laitteiden joukosta, jota eivät koske muut rajoitukset lukuun ottamatta sitä, että laitteiden yhteenlaskettu REN-luku ei saa ylittää viittä. / L'indice d'équivalence de la sonnerie (IES) sert à indiquer le nombre maximal de terminaux qui peuvent être raccordés à une interface téléphonique. La terminaison d'une interface peut consister en une combinaison quelconque de dispositifs, à la seule condition que la somme d'indices d'équivalence de la sonnerie de tous les dispositifs n'excede pas cinq.

Määräystiedot

Faksimerkinnät

Vuonna 1991 annettu Telephone Consumer Protection Act -lakiasetus kieltää kaikkia henkilöitä lähettämästä mitään viestejä tietokoneen tai muun elektronisen laitteen avulla faksilaitteella, ellei viesti sisällä selkeästi luettavissa olevia seuraavia tietoja jokaisen sivun ylä- tai alareunuksessa tai lähetyksen ensimmäisellä sivulla:

- 1 lähetyksen päivämäärä ja kellonaika
- 2 joko viestin lähettävän yrityksen, yhteisön tai henkilön tunnistus ja
- 3 lähettävän laitteen, yrityksen, yhteisön tai henkilön puhelinnumero.

Puhelinyhtiö saattaa muuttaa tietoliikennelaitteitaan, laitteistotoimintojaan tai -toimenpiteitään silloin, kun kyseinen toiminta on välttämätöntä liiketoiminnalle eikä ole ristiriidassa FCC:n osan 68 sääntöjen ja määräysten kanssa. Jos kyseisten muutosten voidaan katsoa tekevän minkä tahansa asiakkaan päätelaitteen yhteensopimattomaksi puhelinyhtiön tietoliikennelaitteiston kanssa tai vaativan kyseisen päätelaitteen muokkausta ja muuttamista tai muutoin materiaalisesti vaikuttavan päätelaitteen käyttöön tai toimintaan, asiakkaalle on annettava asianmukainen kirjallinen ilmoitus, jotta asiakkaalla on mahdollisuus saada keskeytymätöntä palvelua.

Ringer Equivalence Number -numero

Laitteen Ringer Equivalence Number -numero ja FCC Registration Number -numero sijaitsevat laitteen pohjassa tai takaosassa olevassa tarrassa. Tietyissä tilanteissa tämä numero on ilmoitettava puhelinyhtiölle.

Ringer Equivalence Number (REN) -numero ilmaisee puhelinlinjan sähkökuorman, ja sen avulla voidaan määrittää, onko linja ylikuormittunut. Useiden erityyppisten laitteiden asentaminen samaan puhelinlinjaan saattaa aiheuttaa ongelmia puhelujen soittamisessa ja vastaanottamisessa, etenkin silloin soittamisessa, kun linjallesi soitetaan. Oman puhelinlinjasi Ringer Equivalence Number -numeroiden summan tulisi olla alle viisi, jotta voidaan taata puhelinyhtiön asianmukainen palvelu. Joissain tapauksissa linja ei toimi, jos summa on viisi. Jos jokin puhelinlaitteistasi ei toimi asianmukaisesti, poista laite välittömästi puhelinlinjalta, sillä laite saattaa vahingoittaa puhelinverkkoa.

Tämä laite on ACTA:n hyväksymien FCC-määräysten ja -vaatimusten osan 68 mukainen. Tämän laitteen takaosassa on tarra, jossa on muiden tietojen lisäksi tuotteen tunniste muodossa US:AAEQ##TXXXX. Pyydettyessä tämä numero on ilmoitettava puhelinyhtiölle.

Määräystiedot



FCC-määräysten mukaan laitteeseen tehtävät muutokset tai muokkaukset, joita valmistaja ei ole hyväksynyt, voivat mitätöidä käyttäjän käyttöoikeuden laitteeseen. Jos päätelaite aiheuttaa ongelmia puhelinverkkoon, puhelinyhtiön on ilmoitettava asiakkaalle palvelun mahdollisesta keskeytymisestä. Jos etukäteisilmoituksen tekeminen on käytännössä vaikeaa, yhtiö voi väliaikaisesti keskeyttää palvelun edellyttäen, että

- a asiasta ilmoitetaan asiakkaalle mahdollisimman pian.
- b asiakkaalle annetaan mahdollisuus korjata laitteisto-ongelma.
- c asiakkaalle tiedotetaan oikeudesta tehdä valitus FCC:lle FCC:n sääntöjen ja määräysten osan 68 alaosan E toimenpiteiden mukaisesti.

Huomaa myös seuraavat seikat:

- Laitetta ei ole suunniteltu liitettäväksi digitaaliseen PBX-järjestelmään.
- Jos aiot käyttää laitetta samassa puhelinlinjassa tietokone- tai faksimodeemin kanssa, laitteissa saattaa esiintyä lähetys- ja vastaanotto-ongelmia. Suosittelemme, että linjaan ei liitetä tämän laitteen lisäksi muita laitteita tavallista puhelinta lukuun ottamatta.
- Jos käyttöalueen läheisyydessä esiintyy runsaasti salamointia tai virtapiikkejä, suosittelemme, että asennat virta- ja puhelinlinjoihin virtapiikkisuojat. Voit hankkia virtapiikkisuojan jälleenmyyjältäsi tai sähköliikkeistä.

- Kun ohjelmoit hätänumeroita ja/tai soitat testipuheluita hätänumeroihin, ilmoita ensin hätäkeskukseen, että kyseessä on testipuhelu. Saat keskuksesta lisäohjeita hätänumeron testaamista varten.
- Tätä laitetta ei saa käyttää automaattimaksu- tai yhteislinjoilla.
- Laitteessa on magneettinen kytkentä kuulolaitteisiin.

Laitteen voi liittää turvallisesti puhelinverkkoon modulaarisella vakiovastakkeella USOC RJ-11C.

Sulakkeella varustetun pistotulpan vaihtaminen (koskee vain Isoa-Britanniaa)

Tärkeät

Laitteen virtajohdossa on standardinmukainen (BS 1363) 13 ampeerin pistotulppa, jossa on 13 ampeerin sulake. Kun vaihdat sulakkeen tai tutkit sitä, sinun on asennettava oikea 13 ampeerin sulake. Sulakekotelon kansi on asetettava sen jälkeen takaisin paikalleen. Jos sulakekotelon kansi on kadonnut, pistotulppaa ei saa käyttää, ennen kuin olet asentanut uuden sulakekotelon kannen.

Ota yhteyttä laitteen myyneeseen liikkeeseen.

13 ampeerin sulake on käytetyin sulake Isossa-Britanniassa, ja sen pitäisi olla sopiva. Joissakin (tavallisesti vanhoissa) rakennuksissa ei käytetä normaaleja 13 ampeerin pistorasioita. Tällöin tarvitset sopivan pistotulppasovittimen. Älä irrota integroitua pistotulppaa.

Määräystiedot



Jos integroitu pistotulppa irrotetaan laitteesta, se on hävitettävä välittömästi. Pistotulpan kytkentöjä ei saa muuttaa. Viallisen tai ohjeiden vastaisesti kytketyn pistotulpan käyttäminen voi aiheuttaa sähköiskun vaaran.

Tärkeä varoitus:



Tämä laite on maadoitettava.

Virtajohdon johtimet on värikoodattu seuraavasti:

- **Vihreä ja keltainen:** maa
- **Sininen:** neutraali
- **Ruskea:** jännitteinen

Jos virtajohdon johtimien värit eivät vastaa pistotulppaan merkittyjä värejä, toimi seuraavasti:

Vihreä ja keltainen johdin on kytkettävä E-kirjaimella tai turvamaadoituksen symbolilla merkittyyn nastaan tai nastaan, joka on vihreä ja keltainen tai vihreä.

Sininen johdin on kytkettävä N-kirjaimella merkittyyn nastaan tai nastaan, joka on musta.

Ruskea johdin on kytkettävä L-kirjaimella merkittyyn nastaan tai nastaan, joka on punainen.

Pistotulpassa, sovittimessa tai sähkötaulussa on oltava 13 ampeerin sulake.

Vaatimustenmukaisuusvakuutus (Eurooppa)

Hyväksynät ja sertifiointit

Täten Dell Inc. vakuuttaa, että tämä [B1165nfw Series] on yhdenmukainen pienjännitedirektiivin (2006/95/EY), EMC-direktiivin (2004/108/EY) oleellisten vaatimusten ja muiden asiaankuuluvien määräysten kanssa.



Täten Dell Inc. vakuuttaa, että tämä [B1165nfw Series] on yhdenmukainen R&TTE-direktiivin 1999/5/EY oleellisten vaatimusten ja muiden asiaankuuluvien määräysten kanssa.

Vaatimustenmukaisuusvakuutus voidaan katsoa osoitteesta www.Dell.com, mene kohtaan Tuki > Download center ja anna tulostimesi (MFP) nimi EuDoC:in selaamista varten.

01.01.95: Neuvoston direktiivi 2006/95/EC tietyllä jännitealueilla toimivia sähkölaitteita koskevan jäsenvaltioiden lainsäädännön lähentämisestä.

01.01.96: Neuvoston direktiivi 2004/108/EC, likimääräinen arvio jäsenvaltioiden sähkömagneettista yhteensopivuutta koskevasta lainsäädännöstä.

9.3.1999: Neuvoston direktiivi 1999/5/EC radio- ja telepäätelaitteista ja niiden vaatimustenmukaisuuden vastavuoroisesta tunnustamisesta. Täydellinen selvitys, joka määrittää oleelliset Direktiivit ja viitatu standardit, on saatavilla Dell Inc.:n edustajaltasi.

Määräystiedot

EC-sertifiointi

Sertifiointi 1999/5/EC Radio Equipment & Telecommunications Terminal Equipment Directive (FAX) mukaisesti

Tämän Dellin tuotteen on Dell sertifioinut käytettäväksi yhden päätteen yhteyksissä yleiseurooppalaisissa analogisissa PSTN-verkoissa direktiivin 1999/5/EY mukaisesti. Tämä tuote on suunniteltu toimimaan Euroopan maiden kansallisten yleisten puhelinverkkojen ja yhteensopivien PBX:ien kanssa:

Jos ilmenee ongelmia, sinun täytyy välittömästi ottaa yhteyttä Dell Inc.:n Euro QA Labiin.

Tuote on testattu TBR21-päätettä varten. Tämän standardin mukaisen päätelaitteen käytössä ja soveltamisessa avustamiseksi European Telecommunication Standards Institute (ETSI) on julkaissut neuvonta-asiakirjan (EG 201 121), joka sisältää huomautuksia ja lisävaatimuksia TBR21-päätteiden verkkoyhteenkuuluvuuden takaamiseksi. Tuote on suunniteltu kaikkia tässä asiakirjassa olevia oleellisia neuvoa antavia huomautuksia vastaan ja on täysin niiden mukainen.

Euroopan radiohyväksyntätiedot (EU-hyväksytyillä radiolaitteilla varustetuille tuotteille)

Koti- tai toimistokäyttöön tarkoitetuissa tulostinjärjestelmissä saattaa olla upotettuna pienen tehon radiolähiverkkolaitteita (radiotaajuudella toimivia langattomia viestintälaitteita), jotka käyttävät 2,4 GHz:n/5 GHz:n kaistaa. Tämä osa koskee vain järjestelmiä, joissa on tällaisia laitteita. Tarkista tulostimen päällä olevasta tarrasta, onko järjestelmässä langattomia laitteita.



Järjestelmässä mahdollisesti olevien langattomien laitteiden käyttö on sallittua vain Euroopan unionissa tai liittyvillä alueilla, jos laitteen päällä olevassa tarrassa on CE-merkintä, jossa on rekisteröintinumero ja varoitussymboli.

Tulostimessa mahdollisesti upotettuna olevien langattomien laitteiden teho ei ylitä Euroopan komission radio- ja telepätelaitediirektiivin mukaisesti radiosäteilylle asettamia enimmäisarvoja.

Euroopan valtiot, joissa langaton käyttö on hyväksyttyä:

EU-maat

Euroopan valtiot, joissa on käyttörajoituksia:

EU

Määräystiedot

Ranskassa taajuusalue on rajoitettu välille 2454–2 483,5 MHz laitteissa, joiden lähetysteho ylittää 10 mW (langattomat laitteet)

EEA/EFTA-maat

Rajoituksia ei ole tällä hetkellä

Israelin markkinoita koskeva määräys

מס' אישור אלחוטי של משרד התקשורת הוא 51-28466
אסור להחליף את האנטנה המקורית של המכשיר,
ולא לעשות בו כל שינוי טכני אחר.

Säännösten noudattaminen

Langaton käyttö

Tulostinjärjestelmässä saattaa olla upotettuna pienen tehon radiolähiverkkolaitteita (radiotaajuudella (RF) toimivia langattomia viestintälaitteita), jotka käyttävät 2,4 GHz:n/5 GHz:n taajuuskaistaa. Seuraavassa osassa on yleistietoja huomioon otettavista seikoista langatonta laitetta käytettäessä.

Lisärajoituksia, -varoituksia ja muita tiettyjä maita koskevia tietoja on kohdissa, joissa käsitellään tiettyjä maita tai alueita. Järjestelmässä olevien langattomien laitteiden käyttö on sallittua vain niissä maissa, jotka on mainittu järjestelmän tarrassa olevassa radiolaitteiden hyväksyntämerkinnässä. Jos maa, jossa aiot käyttää langatonta laitetta, ei ole luettelossa, ota yhteyttä paikalliseen hyväksytyistä radiolaitteista vastaavaan tahoon. Langattomien laitteiden käyttö on tarkasti säädeltyä, joten saattaa olla, että laitteen käyttäminen ei ole sallittua.

Tulostimessa mahdollisesti upotettuna olevien langattomien laitteiden teho on tällä hetkellä huomattavasti radiosäteilylle asetettuja enimmäisarvoja pienempi. Koska langattomat laitteet (joita saattaa olla upotettuna tulostimessasi) säteilevät energiaa radiotaajuuksien turvallisuusstandardien ja -suositusten sallittuja enimmäisarvoja vähemmän, valmistaja uskoo, että laitteet ovat turvallisia käyttää. Riippumatta laitteen tehosta on suositeltavaa välttää laitteisiin koskemista niitä käytettäessä.

Yleisenä ohjeena tyypillinen langattoman laitteen ja kehon välinen etäisyys käytettäessä langatonta laitetta kehon lähellä (ei sisällä raajoja) on 20 cm. Tätä laitetta tulee käyttää vähintään 20 cm:n päässä kehosta, kun langattomat laitteet ovat käytössä ja lähettävät tietoa.

Tätä lähetintä ei saa käyttää yhdessä minkään muun antennin tai lähettimen kanssa.

Jotkin olosuhteet edellyttävät, että langattomien laitteiden käytölle asetetaan rajoituksia. Seuraavassa on luettelo yleisimmistä rajoituksista:

Määräystiedot



Langaton radiotaajuutta käyttävä tietoliikenne saattaa aiheuttaa häiriöitä lentokoneiden laitteistoissa. Tämänhetkiset ilmailusäännökset kieltävät langattomien laitteiden käytön lentomatkan aikana. IEEE 802.11 (langaton Ethernet) ja Bluetooth-tietoliikennelaitteet ovat esimerkkejä langattomista tietoliikennelaitteista.



Ympäristöissä, joissa langattomat laitteet saattavat aiheuttaa häiriöitä muissa laitteissa tai palveluissa, langattomien laitteiden käyttö saattaa olla kiellettyä tai rajoitettua. Esimerkiksi lentoasemilla, sairaaloissa ja hyvin happipitoisissa tai runsaasti helposti räjähtäviä kaasuja sisältävissä tiloissa langattomien laitteiden käyttö saattaa olla kiellettyä tai rajoitettua. Jos et ole varma, onko langattomien laitteiden käyttö tietyssä paikassa tai tilanteessa sallittua, kysy tarkempia tietoja asiasta tietävältä viranomaiselta, ennen kuin käytät langatonta laitetta tai kytket siihen virran.



Kussakin maassa on omat langattomien laitteiden käyttöä koskevat säännöksensä. Koska hankkimassasi järjestelmässä on langaton laite, harkitessasi järjestelmän kuljettamista maasta toiseen tarkista kohdemaan hyväksytyistä radiolaitteista vastaavalta viranomaiselta, onko laitteen käyttöä rajoitettu kohdemaassa, ennen kuin muutat tai lähdet matkalle.



Jos hankkimassasi järjestelmässä on upotettu langaton laite, käytä sitä vain, kun kaikki suojukset ja kannet ovat paikoillaan ja järjestelmä on oikein ja kokonaan koottu.



Käyttäjä ei voi suorittaa langattomien laitteiden huoltotoimia. Näihin laitteisiin ei tule tehdä mitään muutoksia. Muutosten tekeminen langattomiin laitteisiin aiheuttaa niiden käyttöoikeuden menettämisen. Jos laitetta tarvitsee huoltaa, ota yhteyttä valmistajaan.



Käytä vain siinä maassa hyväksytyjä ohjaimia, jossa aiot käyttää laitetta. Lisätietoja saat valmistajan järjestelmän palautuspaketista tai ottamalla yhteyttä valmistajan tekniseen tukeen.

Copyright

Tässä asiakirjassa olevat tiedot ovat muutoksen alaiset siitä ilmoittamatta.

©2013 Dell Inc. Kaikki oikeudet pidätetään.

Näiden materiaalien jäljentäminen millään tavalla ilman Dell Inc.:n kirjallisesti antamaa lupaa on jyrkästi kielletty.

Tässä tekstissä käytetyt tavaramerkit: *Dell*, *Dellin* logo ja *Dell Toner Management System* ovat Dell Inc.:n tavaramerkkejä; *Microsoft*, *Windows*, *Windows Vista* ja *Windows Server* ovat Microsoft Corporationin rekisteröityjä tavaramerkkejä Yhdysvalloissa ja/tai muissa maissa; *Adobe* ja *Acrobat Reader* ovat Adobe Systems Incorporatedin jokorekisteröityjä tavaramerkkejä tai tavaramerkkejä Yhdysvalloissa ja/tai muissa maissa.

iPad, iPhone, iPod touch, TrueType, Mac ja Mac OS ovat Apple Inc.:in USA:ssa tai muissa maissa rekisteröityjä tavaramerkkejä. AirPrint ja AirPrint logo ovat Apple Inc.:in tavaramerkkejä.

Tässä asiakirjassa saatetaan käyttää muita tavaramerkkejä ja tuotenimiä viittaamaan kohteisiin, jotka ovat heidän tuotteidensa merkkejä ja nimiä.

Dell Inc. kieltäytyy kaikesta omistusoikeudesta muihin kuin sen omiin tavaramerkkeihin ja tuotenimiin.

Google Cloud Print on Google Inc.:in tavaramerkki.

Google, Picasa, Google Docs, Android ja Gmail ovat Google Inc.:in joko rekisteröityjä tavaramerkkejä tai tavaramerkkejä.

Avoimen lähteen käyttöoikeuksien tietoja on mukana toimitetun CD/DVD-levyn '**LICENSE.txt**'-tiedostossa.

REV. 4.00



Käyttöopas

Dell B1265dfw

LISÄASETUKSET

Tämä opas antaa tietoja asennuksesta, lisäasetuksista, käytöstä ja vianetsinnästä erilaisissa käyttöjärjestelmissä.

Jotkut ominaisuudet eivät ehkä ole käytettävissä mallista tai maasta riippuen.

PERUSASETUKSET

Tämä opas antaa tietoja asennuksesta, perusasetuksista ja vianetsinnästä ikkunoissa.

LISÄASETUKSET



1. Ohjelmiston asennus

Asennus Mac'iin	128
Uudelleenasennus Mac'iin	129
Asennus Linuxiin	130
Uudelleenasennus Linuxiin	131



2. Verkkoon yhdistetyn laitteen käyttö

Hyödyllisiä verkko-ohjelmia	133
Lankaverkon asetus	134
Ohjaimen asennus verkosta	137
IPv6-määrittäminen	145
AirPrint	148
Google Cloud Print™	149
Langattoman verkon asetukset	152



3. Hyödyllisiä asetustyökaluja

Ennen kuin aloitat luvun lukemisen	178
Tulostusvalikko	179

Kopiointivalikko	180
Faksi-valikko	184
Järj.aset	188



4. Erityisominaisuudet

Korkeuden säätö	196
Erilaisten merkkien kirjoittaminen	197
Faksiosoitteiston asettaminen	199
Tulostusominaisuudet	203
Skannausominaisuudet	215
Faksiominais.	222



5. Hyödylliset hallintatyökalut

Hallintatyökaluihin pääseminen	233
Laiteohjelmiston päivitysohjelman käyttö	234
Dell-tarvikkeiden tilausohjelman käyttäminen	235
Embedded Web Service -palvelun käyttö	236
Dell-tulostimen hallinnan käyttö	238
Dell-tulostimen tila -toiminnon käyttö	241

Dell Printer Experience -sovelluksen käyttö	243
Unified Driver Configurator -työkalun käyttäminen Linuxissa	248



6. Vianmääritys

Paperinsyöttöongelmat	252
Virran ja kaapelin kytkentäongelmia	253
Tulostusongelmat	254
Tulostuslaatuongelmat	258
Kopiointiongelmat	266
Skannausongelmat	268
Faksausongelmat	269
Käyttöjärjestelmän ongelmia	271



1. Ohjelmiston asennus

Tämä luku sisältää olleellisen ja hyödyllisen ohjelmiston asennuksen käyttöohjeita ympäristössä, jossa laite liitetään kaapelilla. Paikallisesti liitetty laite on kaapelilla tietokoneeseen suoraan liitetty laite. Jos laitteesi on liitetty verkkoon, ohita jäljempänä esitetyt vaiheet ja asenna seuraavaksi verkkoon yhdistetyn laitteen ohjain (katso "Ohjaimen asennus verkkosta" sivulla 137).

- **Asennus Mac'iin** 128
- **Uudelleenasennus Mac'iin** 129
- **Asennus Linuxiin** 130
- **Uudelleenasennus Linuxiin** 131



- Jos olet Windows OS:n käyttäjä, katso perusopasta laiteohjaimen asentamiseen (katso "Ohjaimen asennus paikallisesti" sivulla 23).
- Käytä enintään 3 metriä pitkää USB-kaapelia.

Asennus Mac'iin

1 Varmista, että laite on liitetty tietokoneeseen ja että virta on kytketty.

2 Laita toimitetun ohjelmiston CD-levy CD/DVD-asemaan.

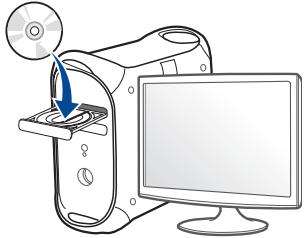

3 Kaksoisnapsauta CD/DVD-kuvaketta, joka ilmestyy Mac'in työpöydälle.

- Kaksoisnapsauta Mac OS X 10.8 tai uudempi :ssa CD/DVD:tä, joka ilmestyy hakulaitteeseen **Finder**.

4 Kaksoisnapsauta **MAC_Installer**-kansion > **Installer OS X** -kuvaketta.

5 Valitse **Continue**.

6 Lue käyttöoikeussopimus ja valitse **Continue**.

7 Hyväksy käyttöoikeussopimus valitsemalla **Agree**.

8 Valitse **Install**. Kaikki laitteen toiminnoille välttämättömät osat asennetaan.

Jos napsautat **Customize**, voit valita, mitkä osat haluat asentaa.

9 Anna salasana ja valitse **OK**.

10 Valitse **Direct Connection using USB cable** kohdasta **Printer Connection Type** ja napsauta **Continue**.

11 Valitse tulostimesi ja lisää se tulostinluetteloon napsauttamalla **Add Printer** -painiketta.

- Napsauta MFP-malleissa Add Fax -painiketta faksin valitsemiseksi ja sen lisäämiseksi faksiluetteloon.

12 Kun asennus on suoritettu loppuun, napsauta **Close** tai **Restart**.

Uudelleenasetus Mac:iin

Jos tulostinohjain ei toimi oikein, poista asennus ja asenna ohjain uudelleen.

- 1 Avaa **Applications** -kansio > **Dell** > **Printer Software Uninstaller**.
- 2 Pura tulostinohjelmiston asennus napsauttamalla **Continue**.
- 3 Valitse ohjelma, jonka haluat poistaa ja napsauta **Uninstall**.
- 4 Anna salasana ja valitse **OK**.
- 5 Kun asennuksen peruminen on suoritettu, napsauta **Close**.



Jos laite on jo lisätty, poista se kohdasta **Print Setup Utility** tai **Print & Fax**.

Asennus Linuxiin

Sinun on ladattava Linux-ohjelmistopaketti Dellin websivustosta asentaaksesi tulostinohjelmiston (www.dell.com/support).

Unified Linux Driver -ohjaimen asentaminen

- 1 Varmista, että laite on liitetty tietokoneeseen ja että virta on kytketty.
- 2 Kun näyttöön tulee **Administrator Login** -ikkuna, kirjoita **Login**-kenttään "root" ja kirjoita järjestelmän salasana.



Sinun on kirjaututtava pääkäyttäjänä (root), jotta voit asentaa laiteohjelmiston. Jos et ole pääkäyttäjä, kysy lisätietoja järjestelmänvalvojalta.

- 3 Lataa Dellin websivustosta Unified Linux Driver -paketti tietokoneeseesi.
- 4 Napsauta **Unified Linux Driver** -pakettia hiiren kakkospainikkeella ja pura paketti.
- 5 Kaksoisnapsauta **cdroot** > **autorun**-kuvaketta.
- 6 Kun tervetuloikkuna tulee näyttöön, valitse **Next**.
- 7 Kun asennus on valmis, valitse **Finish**.

Asennusohjelma lisää Unified Driver Configurator -työpöytäkuvakkeen ja Unified Driver -ryhmän järjestelmävalikkoon käytön helpottamiseksi. Jos käytössä esiintyy ongelmia, tutustu käytönaikaiseen ohjeeseen, jonka voi avata järjestelmävalikosta tai ohjainpaketin Windows-sovelluksista, kuten **Unified Driver Configurator**- tai **Image Manager** -sovelluksesta.

Uudelleenasetus Linuxiin

Jos tulostinohjain ei toimi oikein, poista asennus ja asenna ohjain uudestaan.

- 1 Varmista, että laite on liitetty tietokoneeseen ja että virta on kytketty.
- 2 Kun näyttöön tulee **Administrator Login** -ikkuna, kirjoita **Login**-kenttään "root" ja kirjoita järjestelmän salasana.

Sinun on kirjauduttava pääkäyttäjänä (root), jotta voit poistaa tulostinohjaimen asennuksen. Jos et ole pääkäyttäjä, kysy lisätietoja järjestelmänvalvojalta.
- 3 Avaa **Terminal**-ohjelma. Kun pääteikkuna tulee näyttöön, kirjoita seuraavasti:

```
[root@localhost root]#cd /opt/Dell/mfp/uninstall/[root@localhost  
uninstall]#./uninstall.sh
```
- 4 Napsauta **Next**-painiketta.
- 5 Valitse **Finish**.



2. Verkkoon yhdistetyn laitteen käyttö

Tämä luku sisältää vaiheittaiset ohjeet verkkoon yhdistetyn laitteen ja ohjelmiston saattamiseksi käyttökuuntoon.

- **Hyödyllisiä verkko-ohjelmia** 133
- **Lankaverkon asetus** 134
- **Ohjaimen asennus verkosta** 137
- **IPv6-määrittäminen** 145
- **AirPrint** 148
- **Google Cloud Print™** 149
- **Langattoman verkon asetukset** 152



Tuetut valinnaiset laitteet ja ominaisuudet saattavat vaihdella mallikohtaisesti (katso "ominaisuudet" sivulla 7).

Hyödyllisiä verkko-ohjelmia

Verkkoasetusten määrittämiseen verkkoympäristössä on saatavilla useita ohjelmia. Erityisesti verkonvalvoja voi hallita useita verkossa olevia laitteita.



Määritä IP-osoite, ennen kuin käytät seuraavia ohjelmia.

Sisäänrakennettu internet-palvelu

Verkkolaitteen sisäinen verkkopalvelin mahdollistaa seuraavien tehtävien suorittamisen (katso "Embedded Web Service -palvelun käyttö" sivulla 236):

- Tarkistaa varusteiden tiedot ja tila.
- Mukauttaa laitteen asetuksia.
- Tehdä sähköposti-ilmoitusta koskevan asetuksen. Tehdessäsi tätä koskevan asetuksen laitteen tila (väriainekasetin puuttuminen tai laitevika) lähetetään tietyn henkilön sähköpostiin automaattisesti.
- Määrittää tarvittavat verkkoparametrit, jotta laite voi muodostaa yhteyden erilaisiin verkkoympäristöihin.

SetIP -langallisen verkon asetus

Tällä apuohjelmalla voit valita verkkoliitännän ja määrittää TCP/IP-protokollan kanssa käytettävät IP-osoitteet manuaalisesti.

- Katso "IPv4-asetuksen määrittäminen SetIP-ohjelman avulla (Windows)" sivulla 134.
- Katso "IPv4-asetuksen määrittäminen SetIP-ohjelman avulla (Mac)" sivulla 135.
- Katso "IPv4-asetuksen määrittäminen SetIP-ohjelman avulla (Linux)" sivulla 136.



- Laite, joka ei tue verkkoliittymää, ei voi käyttää tätä ominaisuutta (katso "Näkymä takaa" sivulla 18).
- Tämä ohjelma ei tue TCP/IPv6-ympäristöä.

Lankaverkon asetus

Verkon kokoonpanoraportin tulostaminen

Voit tulostaa laitteen ohjauspaneelista **verkon kokoonpanoraportin**, jossa näkyvät laitteen nykyiset verkkoasetukset. Sen avulla voit määrittää verkon.

Paina ohjauspaneelin  (**Menu**) painiketta ja valitse **Verkko > Verkon määrit..**

Verkon kokoonpanoraportista selviää laitteen MAC-osoite ja IP-osoite.

Esimerkki:

- MAC-osoite: 00:15:99:41:A2:78
- IP-osoite: 169.254.192.192

IP-osoitteen määrittäminen



- Laite, joka ei tue verkkoliittymää, ei voi käyttää tätä ominaisuutta (katso "Näkymä takaa" sivulla 18).
- Tämä ohjelma ei tue TCP/IPv6-ympäristöä.

Sinun täytyy ensin määrittää IP-osoite verkkotulostusta ja hallintaa varten. Useimmissa tapauksissa verkossa oleva DHCP-palvelin (Dynamic Host Configuration Protocol Server) määrittää automaattisesti uuden IP-osoitteen.

IPv4-asetuksen määrittäminen SetIP-ohjelman avulla (Windows)

Ennen kuin käytät SetIP-ohjelmaa, ota tietokoneen palomuuuri pois käytöstä valitsemalla **Ohjauspaneeli > Tietoturvakeskus > Windowsin palomuuuri**.

- 1 Asenna tämä ohjelma toimitetulta CD/DVD:ltä kaksoisnapsauttamalla **Sovellus > SetIP > Setup.exe**.
- 2 Noudata asennusikkunan ohjeita.
- 3 Kytke tietokone verkkoon verkkokaapelilla.
- 4 Käynnistä laite.
- 5 Valitse Windowsin **Käynnistä**-valikosta **Kaikki ohjelmat > Dell > Tulostimet > SetIP > SetIP**.
- 6 Napsauta  -kuvaketta (kolmas vasemmalta) SetIP-ikkunasta avataksesi TCP/IP-määrittämissivun.

Lankaverkon asetus

- 7 Anna laitteen uudet tiedot määrittysikkunaan seuraavasti. Yrityksen intranet-verkossa verkonvalvojan on ehkä määritettävä nämä tiedot, ennen kuin voit jatkaa.

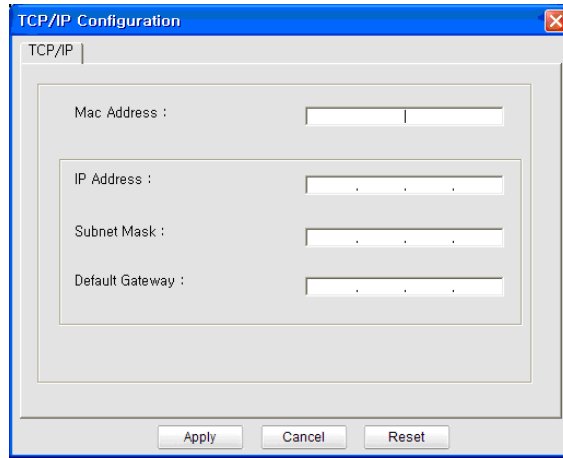

 Etsi laitteen MAC-osoite **verkon määrittysraportista** (katso "Verkon kokoonpanoraportin tulostaminen" sivulla 134) ja kirjoita se ilman kaksoispisteitä. Esimerkiksi 00:15:99:29:51:A8 kirjoitetaan muodossa 0015992951A8.

- 8 Valitse **Käytä** ja valitse sitten **OK**. Laitte tulostaa **verkon määrittysraportin** automaattisesti. Varmista, että kaikki asetukset ovat oikein.

IPv4-asetuksen määrittäminen SetIP-ohjelman avulla (Mac)



Ennen kuin käytät SetIP-ohjelmaa, ota tietokoneen palomuuuri pois käytöstä valitsemalla **System Preferences > Security > Firewall**.



Seuraavat ohjeet voivat vaihdella mallin mukaan.

- 1 Kytke tietokone verkkoon verkkokaapelilla.
- 2 Laita toimitetun ohjelmiston CD-levy CD/DVD-asemaan.
- 3 Kaksoisnapsauta CD/DVD-kuvaketta, joka ilmestyy Macin työpöydälle.
 - Kaksoisnapsauta Mac OS X 10.8 tai uudempi :ssa CD/DVD-kuvaketta, joka ilmestyy hakulaitteeseen (Finder).
- 4 Kaksoisnapsauta **MAC_Installer**-kansion > **Installer OS X** -kuvaketta.
- 5 Valitse **Continue**.
- 6 Lue käyttöoikeussopimus ja valitse **Continue**.
- 7 Hyväksy käyttöoikeussopimus valitsemalla **Agree**.

Lankaverkon asetus

- Valitse **Install**. Kaikki laitteen toiminnoille välttämättömät osat asennetaan.
Jos napsautat **Customize**, voit valita, mitkä osat haluat asentaa.
 - Anna salasana ja valitse **OK**.
 - Valitse **Network Connection** kohdasta **Printer Connection Type** ja napsauta **Set IP Address** -painiketta.
 - Napsauta  -kuvaketta (kolmas vasemmalta) SetIP-ikkunassa, jolloin avautuu TCP/IP:n konfigurointi-ikkuna.
 - Anna laitteen uudet tiedot kokoonpanoikkunaan seuraavasti. Yrityksen intranet-verkossa verkonvalvojan on ehkä määritettävä nämä tiedot, ennen kuin voit jatkaa.
-  Etsi laitteen MAC-osoite **verkon määrittämisraportista** (katso "Verkon kokoonpanoraportin tulostaminen" sivulla 134) ja kirjoita se ilman kaksoispisteitä. Esimerkiksi 00:15:99:29:51:A8 kirjoitetaan muodossa 0015992951A8.
- Valitse **Käytä** ja valitse sitten **OK**. Laite tulostaa **verkon määrittämisraportin** automaattisesti. Varmista, että kaikki asetukset ovat oikein.

IPv4-asetuksen määrittäminen SetIP-ohjelman avulla (Linux)

Ennen kuin käytät SetIP-ohjelmaa, ota tietokoneen palomuuuri pois käytöstä valitsemalla **System Preferences** tai **Administrator**.



Seuraavat ohjeet eivät ehkä ole suoraan sovellettavissa kaikkiin malleihin tai käyttöjärjestelmiin.

- 1 Avaa `/opt/Dell/mfp/share/utils/`.
- 2 Kaksoisnapsauta **SetIPApplet.html**-tiedostoa.
- 3 Avaa TCP/IP-määrittämissivun napsauttamalla sitä.
- 4 Anna laitteen uudet tiedot kokoonpanoikkunaan seuraavasti. Yrityksen intranet-verkossa verkonvalvojan on ehkä määritettävä nämä tiedot, ennen kuin voit jatkaa.



Etsi laitteen MAC-osoite **verkon määrittämisraportista** (katso "Verkon kokoonpanoraportin tulostaminen" sivulla 134) ja kirjoita se ilman kaksoispisteitä. Esimerkiksi 00:15:99:29:51:A8 kirjoitetaan muodossa 0015992951A8.

- 5 Laite tulostaa **verkon määrittämisraportin** automaattisesti.

Ohjaimen asennus verkosta



Laite, joka ei tue verkkoliittymää, ei voi käyttää tätä ominaisuutta (katso "Näkymä takaa" sivulla 18).

Windows

- 1 Varmista, että laite on liitetty verkkoon ja että sen virta on kytketty. Laitteen IP-osoitteen on myös oltava määritettynä.



Jos **Uusi laite löydetty** -ikkuna tulee näyttöön asennuksen aikana, sulje ikkuna valitsemalla **Peruuta**.

- 2 Laita toimitetun ohjelmiston CD-levy CD/DVD-asemaan. CD-levy käynnistyy automaattisesti, ja asennusikkuna tulee näyttöön.
Jos asennusikkuna ei ilmesty, napsauta **Käynnistä > Kaikki ohjelmat > Apuohjelmat > Suorita**.
X:\Setup.exe, laita "X":n paikalle se kirjain, joka vastaa CD/DVD-asemaa ja napsauta **OK**.

- Jos käyttöjärjestelmä on Windows 8, Jos asennusikkuna ei tule näyttöön paikasta **Charms(Oikopolut)**, valitse **Etsi > Apps(Sovellukset)** ja hae toiminto **Suorita**. Kirjoita X:\Setup.exe "X":n paikalle se kirjain, joka vastaa CD/DVD-asemaa ja napsauta **OK**.

Jos "**Napauta valitaksesi mitä tällä levyllä tapahtuu.**" - ponnahdusikkuna ilmestyy, napsauta ikkunaa ja valitse **Run Setup.exe**.

- 3 Napsauta **Uusi tulostin**.

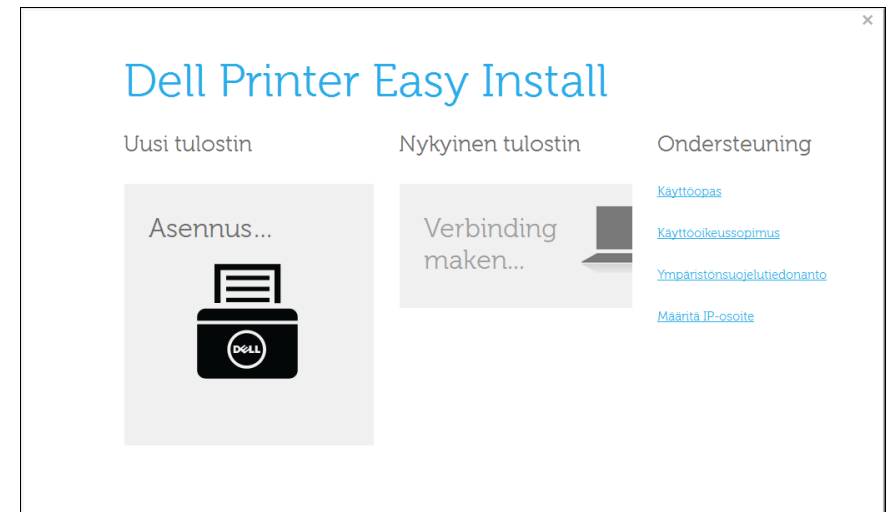

Ohjaimen asennus verkosta

4 Valitse Ethernet.

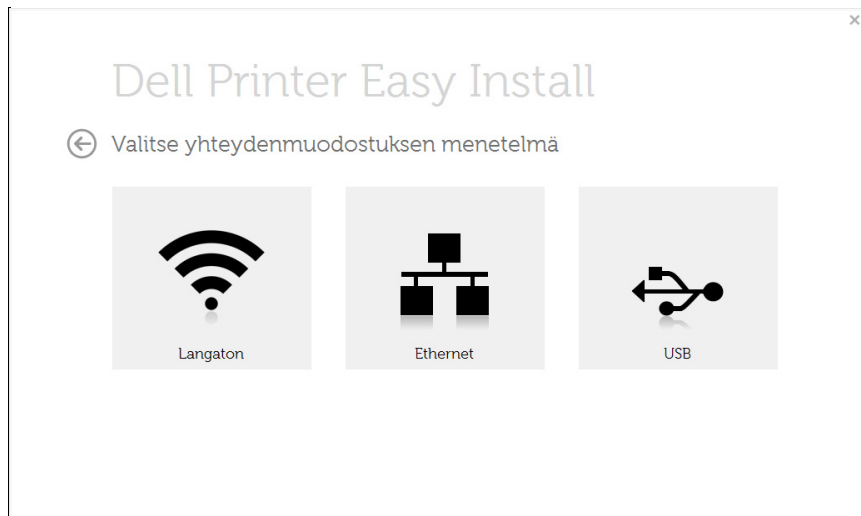

5 Varmista, että laite on liitetty verkkoon ja että sen virta on kytketty. Laitteen IP-osoitteen on myös oltava määritettynä.

Napsauta **Next**-painiketta.

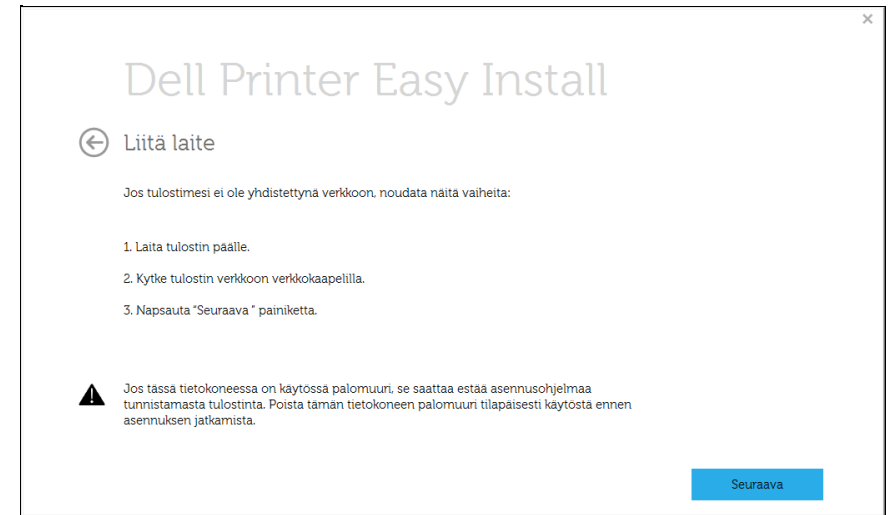

6 Löytyneet laitteet näkyvät näytössä. Valitse käytettävä laite ja valitse sitten **Seuraava**.



Ellet löydä laitettasi verkosta, kytke palomuri pois päältä ja napsauta **Päivitä**. Valitse Windows-käyttöjärjestelmässä **Käynnistä** > **Ohjauspaneeli** ja käynnistä Windowsin palomuri ja aseta tämä valinta aktivoimattomaksi. Jos käyttöjärjestelmä on jokin muu, katso tietoja sen ohjeista.

7 Noudata asennusikkunan ohjeita.

Ohjaimen asennus verkosta

Windows 8:n Käynnistä-näytöstä



- **Dell Printer Experience** -sovellusta voidaan käyttää **Käynnistä**-näytöstä vain silloin, kun V4-ohjain on asennettuna. V4-ohjain on ladattu automaattisesti Windows-päivityksestä, jos tietokoneesi on yhdistetty internetiin. Ellei näin ole, voit ladata manuaalisesti V4-ohjaimen Dellin websivustolta osoitteesta www.Dell.com > etsi tuotteesi > Tuki tai lataukset.
- Voit ladata **Dell Printer Experience** -sovelluksen Windows-kaupasta **Windows Store**. Sinulla tulee olla Microsoft-tili, jotta voit käyttää **WindowsStore(auppa)** -toimintoa.
 - a Paikasta **Charms(Oikopolut)** valitse **Etsi**.
 - b Napsauta **Store(auppa)**.
 - c Etsi ja napsauta **Dell Printer Experience**.
 - d Valitse **Install**.
- Jos asennat ohjaimen käyttäen toimitettua ohjelmisto-CD:tä, V4-ohjainta ei asenneta. Jos haluat käyttää V4-ohjainta **Työpöytä**-näyttöruudusta, voit ladata sen Dellin websivustolta osoitteesta www.Dell.com > etsi tuotteesi > Tuki tai lataukset.
- Jos haluat asentaa Dellin tulostimenhallintatyökaluja, sinun on asennettava ne toimitetun ohjelmiston CD-levyltä.

1 Varmista, että laite on liitetty verkkoon ja että sen virta on kytketty. Laitteen IP-osoitteen on myös oltava määritettynä (katso "IP-osoitteen määrittäminen" sivulla 134).

2 Paikasta **Charms(Oikopolut)** valitse **Asetukset > Muuta tietokoneen asetuksia > Laitteet**.

3 Napsauta **Lisää laite**.

Havaitut laitteet näytetään näyttöruudulla.

4 Napsauta mallin nimeä ja isännän nimeä, joita haluat käyttää.



Voit tulostaa verkon määrittämisraportin laitteen ohjauspaneelista, josta näkyy laitteen senhetkinen verkkoaseman nimi.

5 Ohjain on asennettu automaattisesti **Windows Update**.

Ohjaimen asennus verkosta

Mac

1 Varmista, että laite on liitetty verkkoon ja että siihen on kytketty virta.

2 Aseta laitteen mukana toimitettu ohjelmisto-CD-levy CD-asemaan.

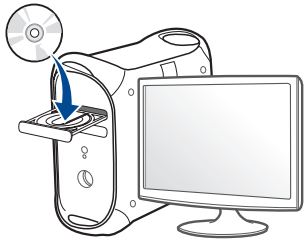

3 Kaksoisnapsauta CD-ROM-kuvaketta, joka ilmestyy Mac-työpöydällesi.

- Kaksoisnapsauta Mac OS X 10.8 tai uudempi :ssa CD/DVD:tä, joka ilmestyy hakulaitteeseen **Finder**.

4 Kaksoisnapsauta **MAC_Installer**-kansion > **Installer OS X** -kuvaketta.

5 Valitse **Continue**.

6 Lue käyttöoikeussopimus ja valitse **Continue**.

7 Hyväksy käyttöoikeussopimus valitsemalla **Agree**.

8 Valitse **Install**. Kaikki laitteen toiminnoille välttämättömät osat asennetaan.

Jos napsautat **Customize**, voit valita, mitkä osat haluat asentaa.

9 Anna salasana ja valitse **OK**.

10 Valitse **Network connection** kohdasta **Printer Connection Type** ja napsauta **Continue**.

11 Valitse tulostimesi ja lisää se tulostinluetteloön napsauttamalla **Add Printer** -painiketta.

12 Napsauta **IP** ja valitse **HP Jetdirect - Socket** kohdasta **Protocol**.

13 Syötä laitteen IP-osoite **Address**-kenttään.

14 Syötä jonon nimi **Queue**-kenttään. Jos et pysty määrittämään tulostinpalvelimen jononimeä, kokeile ensin oletusjonoa.

15 Jos automaattinen valinta ei toimi kunnolla, valitse **Select Printer Software** ja koneesi nimi kohdasta **Print Using**.

16 Napsauta **Add**-painiketta.

17 Kun asennus on suoritettu loppuun, napsauta **Close** tai **Restart**-painiketta.

Ohjaimen asennus verkosta

Linux

Linux-ohjelmistopaketti on ladattava Dellin websivustosta, kun asennetaan tulostimen ohjelmisto (www.dell.com tai www.dell.com/support > etsi tuotteesi > Tuki tai lataukset).

Linux-ohjaimen asentaminen ja verkkotulostimen lisääminen

- 1 Varmista, että laite on liitetty verkkoon ja että siihen on kytketty virta. Laitteen IP-osoitteen on myös oltava määritettynä.
- 2 Lataa Unified Linux Driver -paketti Dellin websivustosta.
- 3 Pura Unified Linux Driver -paketti ja avaa uusi hakemisto.
- 4 Kaksoisnapsauta **cdroot**-kansio > **autorun**.
- 5 Dell-asennusohjelman ikkuna avautuu. Valitse **Continue**.
- 6 Näyttöön avautuu tulostimen lisäyksen ohjatun toiminnon ikkuna. Napsauta **Next**-painiketta.
- 7 Valitse verkkotulostin ja napsauta **Search**-painiketta.
- 8 Tulostimen IP-osoite ja mallin nimi näkyvät luettelokentässä.

- 9 Valitse tulostin ja valitse **Next**.
- 10 Syötä tulostimen kuvaus ja valitse **Next**.
- 11 Kun laite on lisätty, napsauta **Finish**.
- 12 Kun asennus on valmis, valitse **Finish**.

Verkkotulostimen lisääminen

- 1 Kaksoisnapsauta kohtaa **Unified Driver Configurator**.
- 2 Valitse **Add Printer**.
- 3 **Add printer wizard** -ikkuna avautuu. Napsauta **Next**-painiketta.
- 4 Valitse **Network printer** ja napsauta **Search**-painiketta.
- 5 Tulostimen IP-osoite ja mallin nimi näkyvät luettelokentässä.
- 6 Valitse tulostin ja valitse **Next**.
- 7 Syötä tulostimen kuvaus ja valitse **Next**.
- 8 Kun laite on lisätty, napsauta **Finish**.

Ohjaimen asennus verkosta

UNIX



- Varmista, että laite tukee UNIX-käyttöjärjestelmää, ennen kuin asennat UNIX-tulostinohjaimen (katso "Käyttöjärjestelmä" sivulla 7).
- Komentojen merkintänä on `""`. Kirjoittaessasi komentoja älä kirjoita merkkejä `""`.

UNIX-tulostinohjaimen käyttämiseksi tulee ensiksi asentaa UNIX-tulostinohjainpaketti ja sen jälkeen asentaa tulostin.

UNIX-tulostinohjaimen paketin asennus

Asennusohjeet koskevat kaikkia mainittuja UNIX OS -käyttöjärjestelmän versioita.

- 1 Lataa ja pura tietokoneeseesi UNIX Printer Driver -paketti Dellin websivustosta.
- 2 Hanki root-käyttöoikeudet.
`"su -"`
- 3 Kopioi oikea ohjainarkisto UNIX-kohdetietokoneeseen.



Lisätietoja on UNIX OS -käyttöjärjestelmän hallintaoppaassa.

- 4 Pura UNIX-tulostinohjaimen paketti.
Käytä esimerkiksi IBM AIX -käyttöjärjestelmässä seuraavia komentoja.
`"gzip -d < syötä pakkauksen nimi | tar xf -"`
- 5 Mene pakkaamattomaan hakemistoon.
- 6 Aja asennuskomentosarja.
`"./install -i"`
Komentosarja **install** on asennusohjelman komentosarjatiedosto, jonka avulla UNIX-tulostinohjaimen paketin voi asentaa tai sen asennuksen poistaa.
Myönnä oikeudet asennusohjelman komentosarjalle **chmod 755 install** -komennon avulla.
- 7 Tarkista asennuksen tulos suorittamalla `./install -c` -komento.
- 8 Aja komentoriviltä komento **"installprinter"**. **Add Printer Wizard** -ikkuna tulee näyttöön. Määritä tulostimen asetukset tässä ikkunassa noudattamalla seuraavia ohjeita:

Ohjaimen asennus verkosta



Joissakin UNIX OS -käyttöjärjestelmissä, esimerkiksi Solaris 10 -käyttöjärjestelmässä, juuri lisätty tulostin ei ehkä ole käytössä eikä hyväksy töitä. Aja tässä tapauksessa seuraavat kaksi komentoa root-päätteessä:

```
“accept <printer_name>”
```

```
“enable <printer_name>”
```

Tulostinohjaimen paketin asennuksen poistaminen



Järjestelmään asennettu tulostin tulee poistaa tulostimen asennuksen poistoapuohjelman avulla.

- a Aja päätteessä komento **uninstallprinter**.
Uninstall Printer Wizard avautuu.
Asennetut tulostimet näkyvät avattavassa luettelossa.
- b Valitse poistettava tulostin.
- c Poista tulostin järjestelmästä valitsemalla **Delete**.
- d Poista koko paketin asennus suorittamalla “. /install -d” -komento.
- e Voit tarkistaa asennuksen poiston tuloksen suorittamalla “. /install -c” -komento.

Asenna se uudelleen käyttämällä komentoa “. /install -i”, jolloin binaaritiedostot asennetaan uudelleen.

Tulostimen määrittäminen

Voit lisätä tulostimen UNIX-järjestelmään ajamalla komentorivillä komennon `installprinter`. Ohjatun Lisää tulostin -toiminnon ikkuna tulee näyttöön. Määritä tulostimen asetukset tässä ikkunassa noudattamalla seuraavia ohjeita:

- 1 Kirjoita tulostimen nimi.
- 2 Valitse malliluettelosta oikea tulostinmalli.
- 3 Kirjoita tulostimen tyyppiä vastaava kuvaus **Type**-kenttään. Kenttä on valinnainen.
- 4 Määritä tulostimen kuvaus **Description**-kenttään. Kenttä on valinnainen.
- 5 Määritä tulostimen sijainti **Location**-kenttään.
- 6 Kirjoita verkkoon kytketyn tulostimen IP-osoite tai DNS-nimi **Device**-tekstikenttään. IBM AIX -käyttöjärjestelmässä, jossa on käytössä **Queue type jetdirect**, vain DNS-nimi on käytössä. Numeromuotoiset IP-osoitteet eivät ole sallittuja.
- 7 **Queue type** -kohdassa yhteyden lajina näkyy **lpd** tai **jetdirect** vastaavassa luetteloruudussa. Sun Solaris -käyttöjärjestelmässä on käytettävissä yhteyden lajina lisäksi **usb**.
- 8 Määritä kopioiden määrä valitsemalla **Copies**.

Ohjaimen asennus verkosta

- 9 Jos haluat saada kopiot valmiiksi lajiteltuina, valitse **Collate**-asetus.
- 10 Jos haluat saada kopiot käännettyssä järjestyksessä, valitse **Reverse Order** -asetus.
- 11 Määritä tulostin oletustulostimeksi valitsemalla **Make Default** -asetus.
- 12 Lisää tulostin napsauttamalla **OK**-painiketta.

IPv6-määrittäminen



IPv6-ympäristöä tuetaan oikein vain Windows Vistassa ja uudemmissa käyttöjärjestelmissä.



Jos IPv6-verkko ei näytä toimivan, palauta kaikki verkon asetukset tehtaan oletusasetuksiin ja yritä uudestaan.

Jos haluat käyttää IPv6-verkkoympäristöä, tee seuraavat toimet, jotta voit käyttää IPv6-osoitetta.

Ohjauspaneelistä

- 1 Kytke tietokone verkkoon verkkokaapelilla.
- 2 Käynnistä laite.
- 3 Tulosta **Verkkomääritysraportti**, josta voi tarkistaa IPv6-osoitteet (katso "Verkon kokoonpanoraportin tulostaminen" sivulla 134).
- 4 Valitse **Käynnistä** > **Ohjauspaneeli** > **Tulostimet ja faksit**.
- 5 Napsauta **Lisää tulostin**-vaihtoehtoa **Tulostimet ja faksit** -ikkunan vasemmassa ruudussa.
- 6 Valitse **Lisää tulostin** -ikkunoissa **Lisää tulostin**.

- 7 **Ohjattu tulostimen lisäys** -ikkuna ilmestyy. Noudata ikkunan ohjeita.



Jos laite ei toimi verkkoympäristössä, ota käyttöön IPv6. Lisätietoja on seuraavassa osassa.

IPv6:n aktivoiminen

- 1 Paina ohjauspaneelin  (**Valikko**) -painiketta.
- 2 Paina **Verkko** > **TCP/IP (IPv6)** > **IPv6-aktiv..**
- 3 Valitse **Paalla** ja valitse sitten **OK**.
- 4 Katkaise laitteesta virta ja kytke se uudelleen.
- 5 Asenna tulostinohjain uudelleen.

IPv6-osoitteiden määrittäminen

Laite tukee seuraavia verkon tulostuksen ja hallinnan IPv6-osoitteita.

- **Link-local Address:** Itse määritetyt paikalliset IPv6-osoitteet (osoite alkaa merkeillä FE80).
- **Stateless Address:** Verkkoreitittimen automaattisesti määrittämä IPv6-osoite.

IPv6-määrittäminen

- **Stateful Address:** DHCPv6-palvelimen määrittämä IPv6-osoite.
- **Manual Address:** Käyttäjän manuaalisesti määrittämä IPv6-osoite.

DHCPv6-osoitteen määrittäminen (tilallinen)

Jos verkossa on DHCPv6-palvelin, voit määrittää jonkin seuraavista vaihtoehtoista DHCP-oletusarvoksi.

- 1 Paina ohjauspaneelin  (**Valikko**) -painiketta.
- 2 Paina **Verkko > TCP/IP (IPv6) > DHCPv6-määrit..**
- 3 Paina **OK** haluamasi arvon valitsemiseksi.
 - **DHCPv6-osoite:** Käytä aina DHCPv6:ta reitittimen pyynnöstä riippumatta.
 - **DHCPv6 ei k.:** Älä koskaan käytä DHCPv6:ta reitittimen pyynnöstä riippumatta.
 - **Reititin:** Käytä DHCPv6:ta vain, jos reititin sitä pyytää.

Kohdasta Sisäänrakennettu internet-palvelu



Malleissa, joissa ei ole näyttötuutua ohjauspaneelissa, tulee mennä ensiksi kohtaan **Sisäänrakennettu internet-palvelu** käyttäen IPv4-osoitetta ja noudattamalla alla olevaa menetelmää IPv6:n käyttämiseksi.

- 1 Käynnistä Windowsista selain, kuten Internet Explorer. Anna laitteen IP-osoite (http://xxx.xxx.xxx.xxx) osoitekenttään ja paina Enter-painiketta tai valitse **Mene**.
- 2 Jos kirjaudut ensimmäistä kertaa **Sisäänrakennettu internet-palvelu** -toimintoon, sinulla on oltava ylläpitäjän valtuudet. Kirjoita alla oleva oletustunnus ja salasana.
 - **ID: admin**
 - **Salasana: dell00000**
- 3 Kun **Sisäänrakennettu internet-palvelu** -ikkuna avautuu, siirrä osoitin ylävalikkopalkin **Asetukset** päälle ja napsauta sitten **Verkon asetukset**.
- 4 Napsauta **TCP/IPv6**-vaihtoehtoa sivuston vasemmassa ruudussa.
- 5 Aktivoi IPv6 valitsemalla **IPv6 Protocol** -valintaruutu.

IPv6-määrittäminen

- 6 Valitse **Manual Address** -valintaruutu. **Address/Prefix**-tekstiruutu otetaan käyttöön.
- 7 Kirjoita loput osoitteesta (esim.: 3FFE:10:88:194::**AAAA**. "A" on heksadesimaali väliltä 0 - 9, A - F).
- 8 Valitse DHCPv6-määrittäminen.
- 9 Napsauta **Apply**-painiketta.

Sisäänrakennettu internet-palvelu -toiminnon käyttö

- 1 Käynnistä Web-selain, esimerkiksi Internet Explorer, joka tukee IPv6-osoitetta URL-osoitteena.
- 2 Valitse jokin IPv6-osoitteista (**Link-local Address, Stateless Address, Stateful Address, Manual Address**) kohdasta **verkon kokoonpanoraportti** (katso "Verkon kokoonpanoraportin tulostaminen" sivulla 134).
- 3 Kirjoita IPv6-osoitteet (esimerkki: http://[FE80::215:99FF:FE66:7701]).



Osoitteen täytyy olla hakasulkeissa "[]".

AirPrint



AirPrint sallii sinun langattomasti tulostaa suoraan iPhone:sta, iPad:ista ja iPod:ista kosketuksen toimiessa iOS 4.2:ssä tai uudemmassa.

Asetus AirPrint

Bonjour(mDNS) ja IPP-protokollat tarvitaan laitteessasi käyttämään **AirPrint**-ominaisuutta. Voit ottaa käyttöön **AirPrint**-ominaisuuden jollakin seuraavista menetelmistä.

- 1 Tarkista on laite yhdistetty verkkoon.
- 2 Käynnistä selain, kuten Internet Explorer, Safari tai Firefox, ja kirjoita laitteen uusi IP-osoite selainikkunaan.

Esimerkki:

 http://192.168.1.133/

- 3 Napsauta oikealla ylhäällä olevaa kohtaa **Login** Embedded Web Servicen websivustossa.
- 4 Kirjoita **ID** ja **Password**, sen jälkeen napsauta **Login**. Jos kirjaudut sisään ensimmäistä kertaa Embedded Web Service -toimintoon, kirjoita alla oleva oletuksena oleva ID ja salasana.

- **ID: admin**

- **Salasana: dell00000**

- 5 Kun **Embedded Web Service** -ikkuna avautuu, napsauta **Settings** > **Network Settings**.
- 6 Napsauta **Raw TCP/IP, LPR, IPP** tai **mDNS** .
Voit ottaa käyttöön IPP-protokollan tai mDNS-protokollan.

Tulostaminen AirPrint'in kautta

Esimerkiksi iPad-käsikirja tarjoaa nämä ohjeet:

- 1 Avaa sähköpostisi, valokuvasi, web-sivusi, tai asiakirjasi, jonka haluat tulostaa.
- 2 Kosketa toiminta-kuvaketta () .
- 3 Valitse **tulostinohjaimesi nimi** ja valintavalikko asettamista varten.
- 4 Kosketa **Tulosta**-painiketta. Tulosta se.



Tulostustyön peruuttaminen: Tulostuksen peruuttamiseksi tai tulostusyhteenvedon näyttämiseksi napsauta tulostuskeskuksen kuvake () monitehtäväalueella. Voit napsauttaa peruuta tulostuskeskuksessa.

Google Cloud Print™

Google Cloud Print™ on palvelu, joka antaa sinun tulostaa tulostimelle käyttäen älypuhelimiasi, tablettia, tai mitä tahansa muita internetiin kytkettäviä laitteita. Rekisteröi vain Google-tilisi tulostimen kanssa, ja olet valmis käyttämään Google Cloud Print™ -palvelua. Voit tulostaa asiakirjasi tai sähköpostisi Chrome OS'illa, Chrome-selaimella, tai Gmail™/ Google Docs™ -sovelluksella mobiililaitteessasi, näin sinun ei tarvitse asentaa tulostinohjainta mobiililaitteelle. Katso Google-websivusto (<http://support.google.com/cloudprint>) saadaksesi lisätietoja Google Cloud Print™ -palvelusta.

Google-tilisi rekisteröiminen tulostimelle



- Varmista, että tulostinlaite on käynnistetty ja yhdistetty langalliseen tai langattomaan verkkoon, josta on pääsy internetiin.
- Sinun tulee luoda Google-tili etukäteen.

- 1 Avaa Chrome-selain.
- 2 Vieraile osoitteessa www.google.com.
- 3 Kirjaudu sisään Google-websivustolle Gmail™-osoitteellasi.
- 4 Syötä tulostimesi IP-osoite osoitekentässä ja paina Enter-näppäintä tai napsauta **Mene**.

- 5 Napsauta oikeassa yläkulmassa olevaa kohtaa **Login Embedded Web Servicen** websivustossa.
- 6 Jos kirjautut sisään ensimmäistä kertaa **Embedded Web Service** -toimintoon, sinun tulee kirjautua sisään ylläpitäjänä. Kirjoita alla oletus **ID** ja **Password**. Suosittelemme sinulle oletussalasanan muuttamista turvallisuussyistä.
 - **ID: admin**
 - **Salasana: dell00000**



Jos verkkoymäristö käyttää välityspalvelinta, sinun täytyy määrittää välityspalvelimen IP ja portin numero paikasta **Settings > Network Settings > Google Cloud Print > Proxy Setting**. Ota yhteys verkkopalvelun tarjoajaan tai verkon ylläpitäjään lisätietoja varten.

- 7 Kun **Embedded Web Service** -ikkuna avautuu, napsauta **Settings > Network Settings > Google Cloud Print**.
- 8 Syötä tulostimesi nimi ja kuvaus.
- 9 Napsauta **Register**.
Vahvistuksen ponnahdusikkuna ilmestyy.



Jos asetat selaimen estämään ponnahdukset, vahvistusikkuna ei ilmesty. Anna sivuston näyttää ponnahdukset.

Google Cloud Print™

10 Napsauta **Finish printer registration**.

11 Napsauta **Manage your printers**.

Tulostimesi on nyt rekisteröity Google Cloud Print™ -palveluun.
Google Cloud Print™ -valmiit laitteet näkyvät luettelossa.

Tulostaminen Google Cloud Print™ -palvelulla

Tulostusmenettely vaihtelee riippuen käyttämästäsi sovelluksesta tai laitteesta. Voit nähdä sovellusluettelon, joka tukee Google Cloud Print™ -palvelua.



Varmista, että tulostin on käynnistetty ja yhdistetty langalliseen tai langattomaan verkkoon, josta on pääsy internetiin.

Halutessasi jakaa tulostimen ystäväsi kanssa katso seuraavaa websivustoa. <http://support.google.com/chromeos/bin/answer.py?hlen&answer1241064>

Tulostaminen mobiililaitteessa olevasta sovelluksesta

Seuraavat vaiheet ovat esimerkki Google Docs™ -sovelluksen käyttämisestä Android -matkapuhelimesta.

1 Asenna Cloud Print -sovellus matkapuhelimeesi.



Jos sinulla ei ole sovellusta, lataa se sovelluskaupasta kuten Android Market tai App Store.

2 Mene Google Docs™ -sovellukseen mobiililaitteestasi ja napauta  -kuvaketta asiakirjan valitsemiseksi.

3 Napauta sen asiakirjan valinta  -painiketta, jonka haluat tulostaa.

4 Napauta lähetä  -painiketta.

5 Napauta Cloud Print  -painiketta.

6 Aseta haluamasi tulostusvalinnat.

7 Napauta **Click here to Print**.

Tulostaminen Chrome-selaimelta

Seuraavat vaiheet ovat esimerkki Chrome-selaimen käyttämisestä.

- 1 Suorita Chrome.
- 2 Avaa asiakirja tai sähköposti, jonka haluat tulostaa.
- 3 Napsauta kiintoavain-kuvaketta  selaimen oikeassa yläkulmassa.
- 4 Valitse **Tulosta**. Uusi välilehti tulostamiseen ilmestyy.
- 5 Valitse **Print with Google Cloud Print**.
- 6 Napsauta **Tulosta**-painiketta.

Langattoman verkon asetukset



- Varmista, että laite tukee langatonta verkkotoimintoa. Langaton verkko ei ole ehkä käytettävissä mallista riippuen.
- Jos IPv6-verkko ei näytä toimivan, palauta kaikki verkon asetukset tehtaan oletusasetuksiin ja yritä uudestaan.

Aloittaminen

Verkkotyypin merkitys

Tavallisesti tietokoneen ja laitteen välillä voi olla samanaikaisesti vain yksi yhteys.

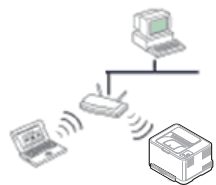

Infrastruktuuritila

Tätä ympäristöä käytetään yleisesti kodeissa sekä pien- ja kotitoimistoissa. Tämä tila käyttää tukiasemaa tietoliikenteeseen langattoman laitteen kanssa.



Ad-Hoc-tila

Tässä tilassa ei käytetä tukiasemaa. Langaton tietokone ja langaton laite ovat suorassa yhteydessä keskenään.

Langattoman verkon nimi ja verkkoavain

Langattomat verkot vaativat lankaverkkoja paremman suojauksen, joten verkolle luodaan tukiaseman ensimmäisen määrittämisen yhteydessä verkkonimi (SSID), käytettävän suojauksen tyyppi ja verkkoavain. Kysy verkkosi ylläpitäjältä näitä tietoja ennen laitteen asentamisen jatkamista.



Langattoman verkon asetukset

Langattomien asetusmenetelmien esittely

Voit asettaa langattomia asetuksia joko laitteesta tai tietokoneesta. Valitse asetusmenetelmä alla olevasta taulukosta.



Langaton verkko ei ehkä ole käytettävissä mallista tai maasta riippuen.

Asetusmenettely	Yhdistämismenetelmä	Kuvaus ja käyttöopas
Laitteen ohjauspaneelista 	WPS:n käyttö (suositellaan) 	<ul style="list-style-type: none">Katso "WPS-painikkeen käyttö" sivulla 154.
Tietokoneesta 	Tukiasema USB-kaapelin välityksellä (suositellaan) 	<ul style="list-style-type: none">Windows-käyttäjänä katso "Dell Printer Easy Wi-Fi Install" sivulla 157.Windows-käyttäjänä katso "Tukiasema USB-kaapelin välityksellä Windowsissa" sivulla 159.Mac-käyttäjänä katso "Tukiasema USB-kaapelin välityksellä Mac'issä" sivulla 165.
	Ad hoc USB-kaapelin välityksellä 	<ul style="list-style-type: none">Windows-käyttäjänä katso "Ad hoc USB-kaapelin välityksellä Windowsissa" sivulla 162.Mac-käyttäjänä katso "Ad hoc USB-kaapelin välityksellä Mac'issä" sivulla 168.



Jos ongelmia ilmenee langattoman asetuksen tai laiteohjaimen asennuksen aikana, katso Vianmääritys-luku (katso "Langattoman verkon vianmääritys" sivulla 173).

Langattoman verkon asetukset

WPS-painikkeen käyttö

Jos laitteesi ja tukiasema (tai langaton reititin) tukevat WPS:ää (Wi-Fi Protected Setup™), voit määrittää langattoman verkon asetukset helposti painamalla ohjauspaneelin  (WPS) -painiketta ilman tietokonetta.





- Jos haluat käyttää langatonta verkkoa infrastruktuuritilassa, varmista, että verkkokaapeli on irrotettu laitteesta. **WPS (PBC)**-painikkeen käyttäminen tai PIN-numeron antaminen tietokoneesta yhteyden tukiasemaan muodostamista varten vaihtelee käytettävän tukiaseman (tai langattoman reitittimen) mukaan. Perehdy käytettävän tukiaseman (tai langattoman reitittimen) käyttöoppaaseen.
- Kun WPS-painiketta käytetään langattoman verkon asetukseen, turva-asetukset voivat muuttua. Tämän estämiseksi lukitse WPS-valinta nykyisille langattomille turva-asetuksille. Vaihtoehdon nimi voi poiketa riippuen tukiasemasta (tai langattomasta reitittimestä), jota olet käyttämässä.

Valmisteltavat kohteet

- Tarkista, tukeeko tukiasema (tai langaton reititin) WPS:ää (Wi-Fi Protected Setup™).
- Tarkista, tukeeko laitteesi WPS:ää (Wi-Fi Protected Setup™).
- Verkkoon liitetty tietokone (vain PIN-tila)

Tyypin valinta

Laitteen voi yhdistää langattomaan verkkoon kahdella menetelmällä käyttäen ohjauspaneelin  (WPS) -painiketta.

Push Button Configuration (PBC) -menetelmän avulla voit yhdistää laitteesi langattomaan verkkoon painamalla sekä laitteen ohjauspaneelin  (WPS) -painiketta että WPS:ää (Wi-Fi Protected Setup™) tukevan tukiaseman (tai langattoman reitittimen) WPS (PBC) -painiketta tässä järjestyksessä.

Personal Identification Number (PIN) -menetelmän avulla voit yhdistää laitteesi langattomaan verkkoon antamalla annetut PIN-tiedot WPS:ää (Wi-Fi Protected Setup™) tukevassa tukiasemassa (tai langattomassa reitittimessä).



Laitteissa, joissa on näyttöruutu, laitteesi tehtaan oletusasetus on **PBC** -tila, jota suositellaan tavalliselle langattomalle verkkoympäristölle.

Langattoman verkon asetukset

Yhteys PBC-tilassa

- 1 Paina ohjauspaneelissa olevaa  (WPS) -painiketta noin 2 - 4 sekunnin ajan, kunnes tilan merkkivalo vilkkuu nopeasti.
Laite alkaa muodostaa yhteyttä langattomaan verkkoon. Merkkivalo vilkkuu hitaasti enintään kahden minuutin ajan, kunnes painat tukiaseman (tai langattoman reitittimen) PBC-painiketta.
- 2 Paina tukiaseman (tai langattoman reitittimen) **WPS (PBC)** -painiketta.
 - a WPS:n merkkivalo vilkkuu nopeasti. Laite muodostaa yhteyttä tukiasemaan (tai langattomaan reitittimeen).
 - b Kun laite on muodostanut yhteyden langattomaan verkkoon, langattoman verkon merkkivalo jää palamaan.

Yhteys PIN-tilassa

- 1 PIN-koodin sisältävä verkon kokoonpanoraportti on tulostettava (katso "Verkon kokoonpanoraportin tulostaminen" sivulla 134).
Paina Valmis-tilassa  (WPS) -painiketta yli kymmenen sekuntia ohjauspaneelissa.
Löydät laitteen PIN-koodin.
- 2 Paina ohjauspaneelissa olevaa  (WPS) -painiketta yli 4 sekunnin ajan, kunnes tilan merkkivalo syttyy.
Laite alkaa muodostaa yhteyttä tukiasemaan (tai langattomaan reitittimeen).
- 3 Sinun on kirjoitettava kahdeksannumeroinen PIN-numero kahden minuutin kuluessa tietokoneeseen, joka on yhdistetty tukiasemaan (tai langattomaan reitittimeen).
Merkkivalo vilkkuu hitaasti enintään kahden minuutin ajan, kunnes annat kahdeksannumeroisen PIN-koodin.
WPS:n merkkivalo vilkkuu seuraavassa järjestyksessä:
 - a WPS:n merkkivalo vilkkuu nopeasti. Laite muodostaa yhteyttä tukiasemaan (tai langattomaan reitittimeen).
 - b Kun laite on muodostanut yhteyden langattomaan verkkoon, langattoman verkon merkkivalo jää palamaan.

Langattoman verkon asetukset

Yhteyden muodostaminen uudelleen verkkoon

Kun langaton toiminto ei ole käytössä, laite yrittää automaattisesti muodostaa uuden yhteyden tukiasemaan (tai langattomaan reitittimeen) aikaisemmin käytetyn langattoman yhteyden asetuksilla ja osoitteella.



Seuraavissa tapauksissa laite muodostaa automaattisesti uuden yhteyden langattomaan verkkoon:

- Laitteen virta katkaistaan ja kytketään uudelleen.
- Tukiaseman (tai langattoman reitittimen) virta katkaistaan ja kytketään uudelleen.

Yhdistämisen peruuttaminen

Langaton verkkoyhteys peruutetaan laitetta langattomaan verkkoon kytkettäessä painamalla  (virta/peruuta) -painiketta ja vapauttamalla se ohjauspaneelissa. **Tämän jälkeen sinun on odotettava 2 minuuttia, ennen kuin langattomaan verkkoon muodostetaan yhteys uudelleen.**

Yhteyden katkaisu verkkoon

Voit katkaista langattoman verkkoyhteyden painamalla ohjauspaneelissa olevaa  (WPS) -painiketta yli kahden sekunnin ajan.

- **Kun Wi-Fi-verkko on odotustilassa:** Laite katkaisee välittömästi langattoman verkkoyhteyden ja WPS:n LED-merkkivalo sammuu.
- **Kun Wi-Fi-verkko on käytössä:** WPS:n merkkivalo vilkkuu nopeasti, kun laite odottaa käynnissä olevan työn suorittamista loppuun. Sen jälkeen langaton verkkoyhteys irrotetaan automaattisesti ja WPS LED-merkkivalo sammuu.

Langattoman verkon asetukset

Asetus Windowsilla

Dell Printer Easy Wi-Fi Install

Ennen Dell Printer Easy Wi-Fi Install käyttöä varmista, että tietokoneesi OS on Windows 7 tai uudempi.

- Valmisteltavat kohteet

- Liitäntäpiste
- Langaton verkko yhdistetty tietokoneeseen
- Laitteen mukana toimitettu ohjelmisto-CD-levy

1 Kytke virta tietokoneeseen, tukiasemaan ja laitteeseen.

2 Yhdistä tietokoneesi langattomaan verkkoon.

3 Laita toimitetun ohjelmiston CD-levy CD/DVD-asemaan.

CD-levy käynnistyy automaattisesti, ja asennusikkuna tulee näyttöön.

Jos asennusikkuna ei ilmesty, napsauta **Käynnistä > Kaikki ohjelmat > Apuohjelmat > Suorita**.

X:**Setup.exe**, laita "X":n paikalle se kirjain, joka vastaa CD/DVD-asemaa ja napsauta **OK**.

- Jos käyttöjärjestelmä on Windows 8,

Jos asennusikkuna ei tule näyttöön paikasta **Charms(Oikopolut)**, valitse **Etsi > Apps(Sovellukset)** ja hae toiminto **Suorita**. Kirjoita X:\Setup.exe "X":n paikalle se kirjain, joka vastaa CD/DVD-asemaa ja napsauta **OK**.

Jos "**Napsauta valitaksesi mitä tällä levyllä tapahtuu.**" - ponnahdusikkuna ilmestyy, napsauta ikkunaa ja valitse **Run Setup.exe**.

4 Napsauta **Uusi tulostin**.

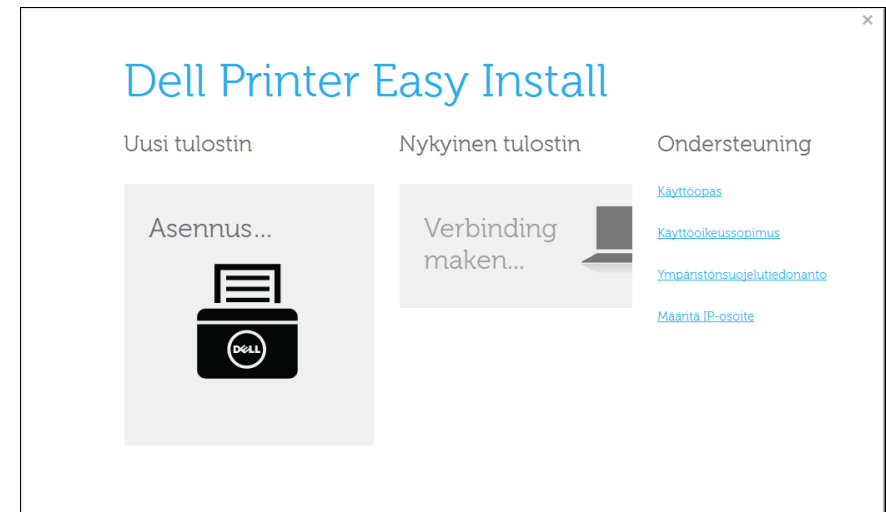

Langattoman verkon asetukset

5 Valitse Langaton.

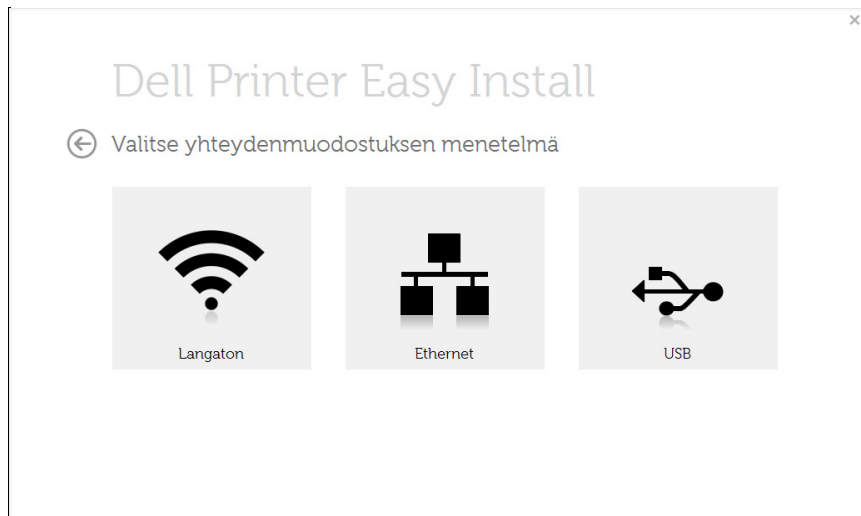

6 Ohjelmisto hakee tulostimia.

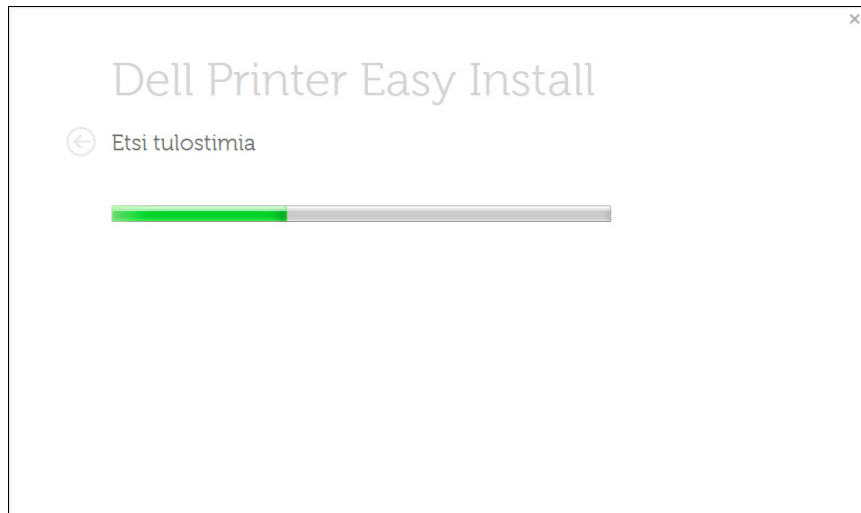

7 Aseta tietokoneesi nimi ja napsauta Seuraava.

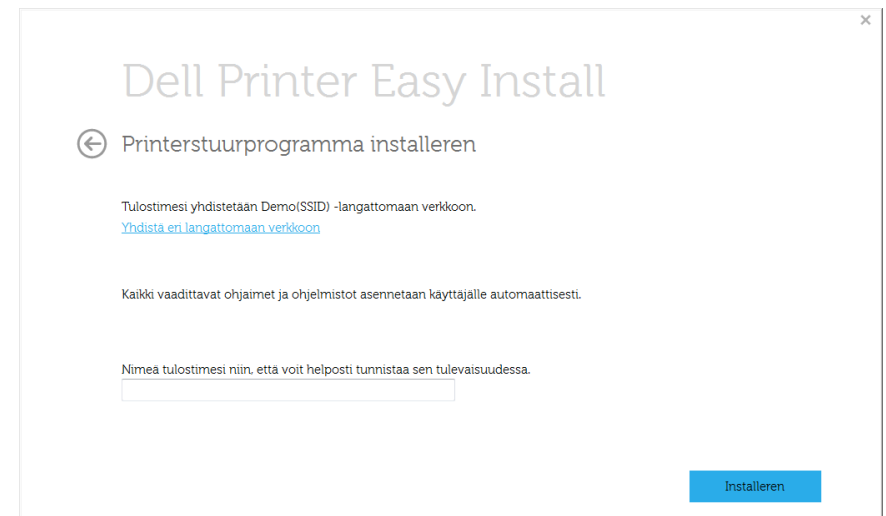

8 Setup asentaa tulostimen ohjelmiston.

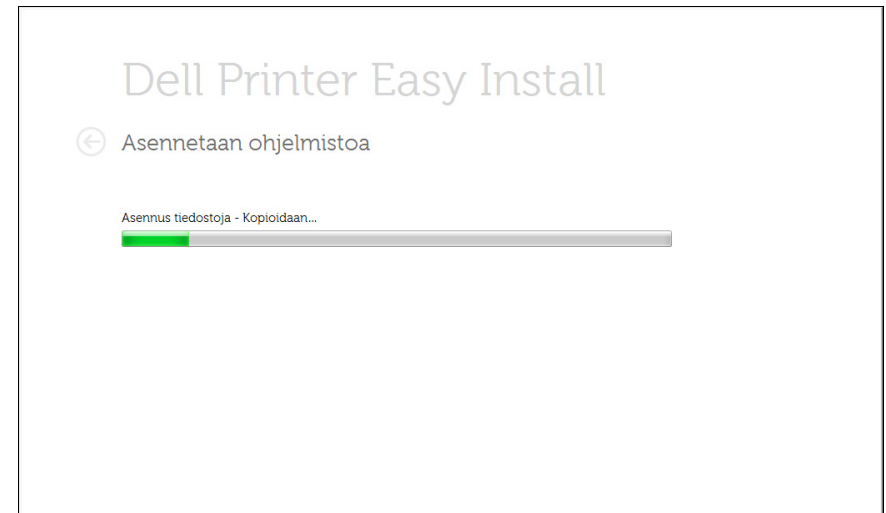

Langattoman verkon asetukset

- 9 Kun asennus on valmis, näyttöön tulee ikkuna, jossa sinua kehoitetaan tulostamaan testisivu. Jos haluat tulostaa testisivun, valitse **Tulosta testisivu**.

Valitse muutoin **Seuraava** ja siirry vaiheeseen 10.

- 10 Napsauta **Valmis**.

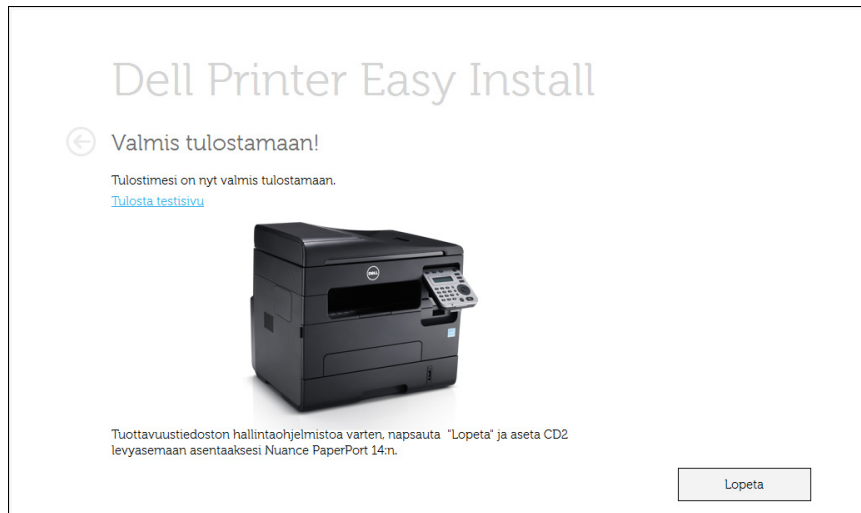

Tukiasema USB-kaapelin välityksellä Windowsissa

- Valmisteltavat kohteet
 - Liitäntäpiste
 - Verkkoon yhdistetty tietokone
 - laitteen mukana toimitettu ohjelmisto-CD-levy
 - Laite, jossa on langaton verkkoliitäntä
 - USB-kaapeli

1 Tarkista, onko USB-kaapeli kytketty laitteeseen.

2 Kytke virta tietokoneeseen, tukiasemaan ja laitteeseen.



Jos **Uusi laite löydetty** -ikkuna tulee näyttöön asennuksen aikana, sulje ikkuna valitsemalla **Peruuta**.

3 Laita toimitetun ohjelmiston CD-levy CD/DVD-asemaan. CD-levy käynnistyy automaattisesti, ja asennusikkuna tulee näyttöön.

Jos asennusikkuna ei ilmesty, napsauta **Käynnistä** > **Kaikki ohjelmat** > **Apuohjelmat** > **Suorita**.

X:\Setup.exe, laita "X":n paikalle se kirjain, joka vastaa CD/DVD-asemaa ja napsauta **OK**.

Langattoman verkon asetukset

- Jos käyttöjärjestelmä on Windows 8,
Jos asennusikkuna ei tule näyttöön paikasta **Charms(Oikopolut)**, valitse **Etsi > Apps(Sovellukset)** ja hae toiminto **Suorita**. Kirjoita X:\Setup.exe "X":n paikalle se kirjain, joka vastaa CD/DVD-asemaa ja napsauta **OK**.
Jos "**Napsauta valitaksesi mitä tällä levyllä tapahtuu.**" - ponnahdusikkuna ilmestyy, napsauta ikkunaa ja valitse **Run Setup.exe**.

4 Napsauta **Uusi tulostin**.

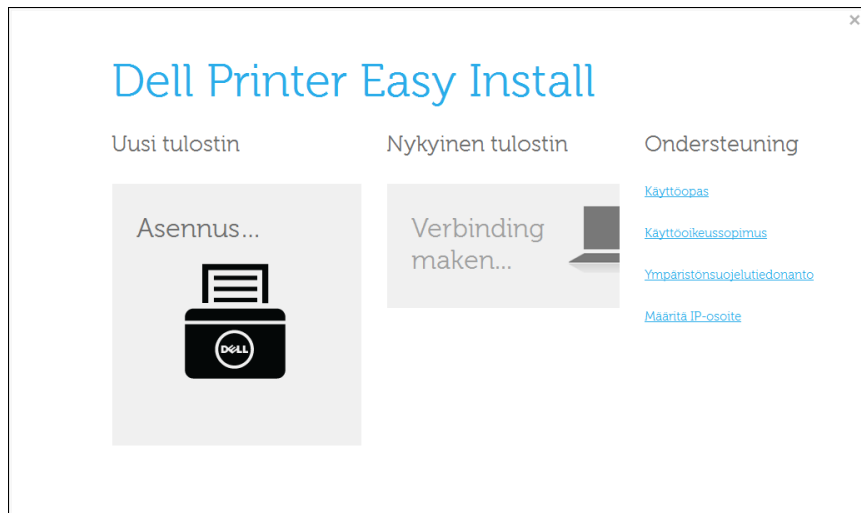

5 Valitse **Langaton**.

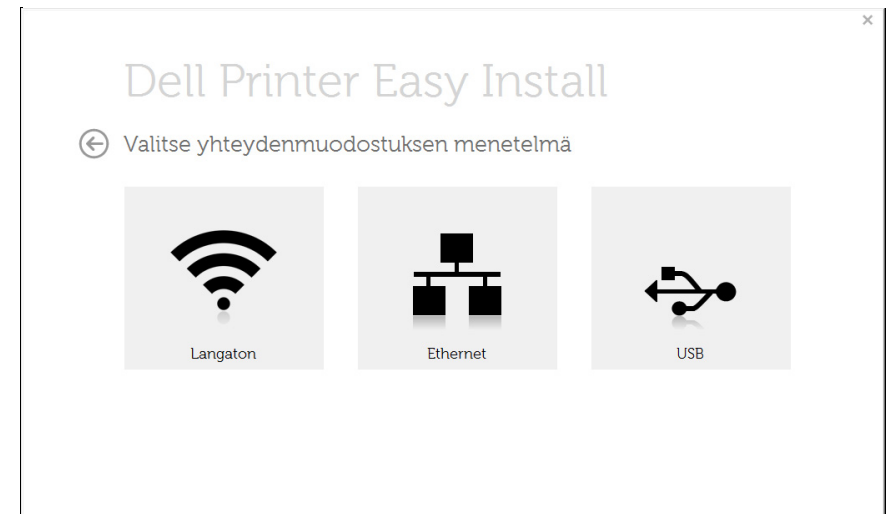

6 Napsauta **Seuraava**-painiketta.

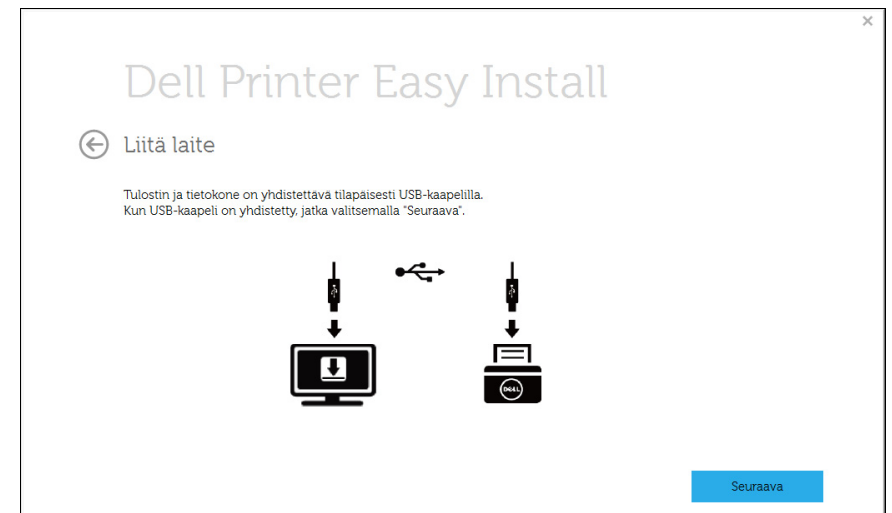

Langattoman verkon asetukset

7 Ohjelmisto hakee langattoman verkon.



Jos etsintä epäonnistuu, varmista, että tietokone ja laite on liitetty oikein toisiinsa USB-kaapelilla, ja noudata sitten ikkunassa näkyviä ohjeita.

8 Kun haku on suoritettu, langattoman verkon laitteet näkyvät ikkunassa. Valitse käyttämäsi tukiaseman nimi (SSID) ja valitse **Seuraava**.



Jos et pysty selvittämään sen verkon nimeä, jonka haluat valita, tai haluat määrittää langattoman yhteyden asetukset manuaalisesti,

Napsauta **+** (**Plus**) -painiketta.

- **Anna langattoman verkon nimi:** Kirjoita haluamasi tukiaseman SSID-nimi (isot ja pienet kirjaimet tulkitaan siinä eri merkeiksi).
- **Toimintatila:** Valitse **Infrastrukt.**
- **Todennus:** Valitse todennustyyppi.
Avoin järj.: Todennus ei ole käytössä, eikä salausta välttämättä käytetä sen mukaan, tarvitaanko tietojen suojausta.
Jaettu av.: Todennus on käytössä. Laite, jolla on kelvallinen WEP-avain, voi käyttää verkkoa.
WPA Personal tai WPA2 Personal: Kun tämä asetusta on valittuna, tulostuspalvelin todennetaan esijaetulla WPA-avaimella. Tässä käytetään jaettua salaista avainta (Pre-Shared Key -tunnuslause), joka määritetään tukiasemassa ja kaikissa sen asiakkaissa manuaalisesti.
- **Salaus:** Valitse salaus (ei mitään, WEP64, WEP128, TKIP, AES tai TKIP AES).

- **Verkkoavain:** Anna salauksen verkkoavaimen arvo.
- **Vahvista verkkoavain:** Vahvista salauksen verkkoavaimen arvo.
- **WEP-avainindeksi:** Jos käytät WEP-salausta, valitse asianmukainen **WEP-avainindeksi**.



Langattoman verkon suojaus -ikkuna tulee näyttöön, kun tukiasemalle on määritetty suojausasetus.

Langattoman verkon suojauksen ikkuna tulee näyttöön. Ikkunan ulkoasu saattaa vaihdella suojaustavan (WEP tai WPA).

- **WEP**
Valitse todennukseksi **Avoin järj.** tai **Jaettu av.** ja anna WEP-suojausavain. Napsauta **Seuraava**-painiketta.
WEP (Wired Equivalent Privacy) on suojausprotokolla, joka estää luvattoman pääsyn langattomaan verkkoon. WEP salaa jokaisen langattomassa verkossa siirtyvän paketin tieto-osan käyttäen 64- tai 128-bittistä WEP-salausavainta.
- **WPA**
Anna jaettu WPA-avain ja napsauta **Seuraava**.
WPA valtuuttaa ja tunnistaa käyttäjät salaisella avaimella, joka vaihtuu automaattisesti tietyin väliajoin. WPA käyttää myös TKIP:tä (Temporal Key Integrity Protocol) ja AES:ää (Advanced Encryption Standard) tietojen salaukseen.

9 Kun langattoman verkon asetukset on määritetty, irrota tietokoneen ja laitteen välillä oleva USB-kaapeli. Napsauta **Seuraava**-painiketta.

Langattoman verkon asetukset

- 10 Valitse **Seuraava**, kun **Printerstuurprogramma installer** -ikkuna tulee näyttöön.
- 11 Kun asennus on valmis, näyttöön tulee ikkuna, jossa sinua kehoitetaan tulostamaan testisivu. Jos haluat tulostaa testisivun, valitse **Tulosta testisivu**.
Valitse muutoin **Seuraava** ja siirry vaiheeseen 16.
- 12 Jos testisivu tulostuu oikein, valitse **Kyllä**.
Jos testisivu ei tulostu oikein, tulosta se uudelleen valitsemalla **Ei**.
- 13 Valitse **Valmis**.

Ad hoc USB-kaapelin välityksellä Windowsissa

Jos sinulla ei ole tukiasemaa, voit silti yhdistää laitteen langattomasti tietokoneeseen määrittämällä langattoman ad-hoc-verkon tekemällä seuraavat yksinkertaiset toimet.

- Valmisteltavat kohteet
 - Verkkoon yhdistetty tietokone
 - laitteen mukana toimitettu ohjelmisto-CD-levy
 - Laite, jossa on langaton verkkoliitäntä
 - USB-kaapeli

- 1 Tarkista, onko USB-kaapeli kytketty laitteeseen.
- 2 Kytke virta tietokoneeseen ja langattoman verkon laitteeseen.
- 3 Laita toimitetun ohjelmiston CD-levy CD/DVD-asemaan.
CD-levy käynnistyy automaattisesti, ja asennusikkuna tulee näyttöön.
Jos asennusikkuna ei ilmesty, napsauta **Käynnistä > Kaikki ohjelmat > Apuohjelmat > Suorita**.
X:\Setup.exe, laita "X":n paikalle se kirjain, joka vastaa CD/DVD-asemaa ja napsauta **OK**.
- 4 Napsauta **Uusi tulostin**.

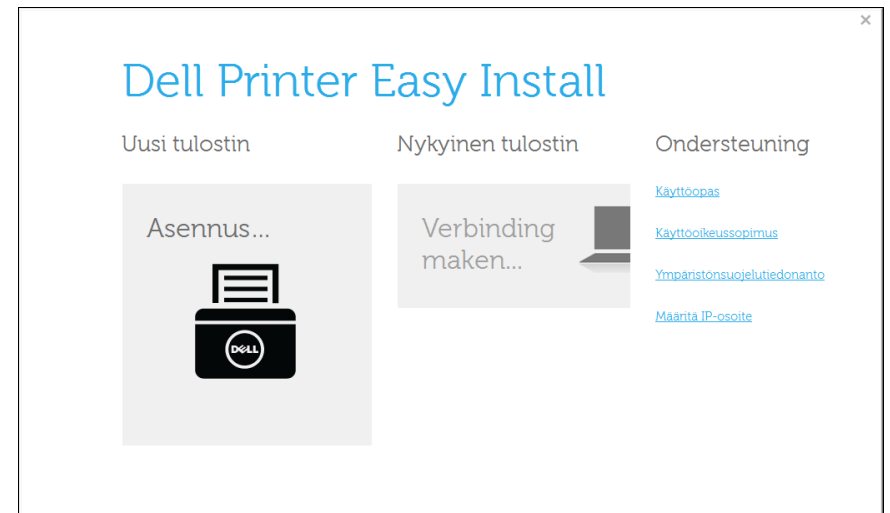

Langattoman verkon asetukset

5 Valitse Langaton.

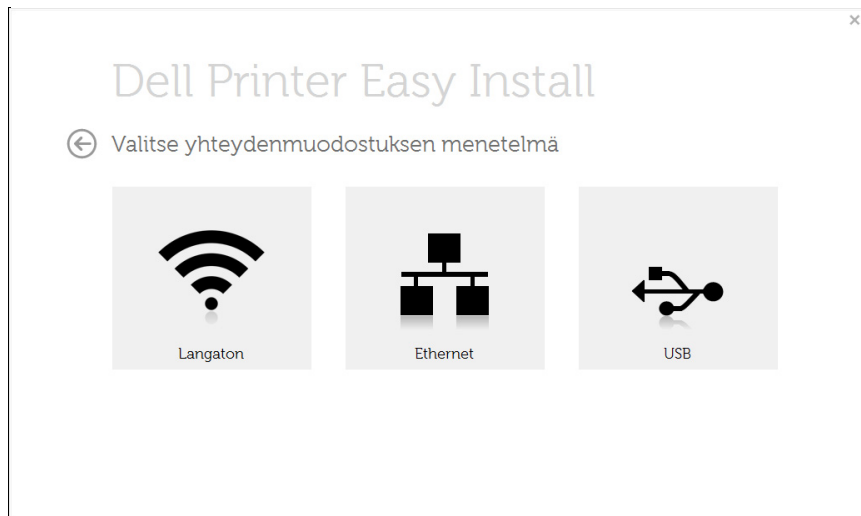

6 Ohjelmisto hakee langattoman verkon.

 Jos ohjelmisto ei onnistu etsimään verkkoa, varmista, että tietokone ja laite on liitetty oikein toisiinsa USB-kaapelilla, ja noudata sitten ikkunassa näkyviä ohjeita.

7 Kun langattomat verkot on etsitty, näyttöön tulee luettelo laitteen löytämistä langattomista verkoista.

Napsauta  (**Plus**) -painiketta.

8 Langattoman verkon asetuksen sisältävä ikkuna tulee näyttöön. Tarkista asetukset ja napsauta **Seuraava**.



- **Anna langattoman verkon nimi:** Kirjoita haluamasi SSID-nimi (isot ja pienet kirjaimet tulkitaan siinä eri merkeiksi).
- **Toimintatila:** Valitse ad-hoc.
- **Kanava:** Valitse kanava. (**Aut. asetus** tai 2412 – 2467 MHz.)
- **Todennus:** Valitse todennustyyppi.
Avoin järj.: Todennus ei ole käytössä, eikä salausta välttämättä käytetä sen mukaan, tarvitaanko tietojen suojausta.
Jaettu av.: Todennus on käytössä. Laite, jolla on kelvallinen WEP-avain, voi käyttää verkkoa.
- **Salaus:** Valitse salaus (ei mitään, WEP64 tai WEP128).
- **Verkkoavain:** Anna salauksen verkkoavaimen arvo.
- **Vahvista verkkoavain:** Vahvista salauksen verkkoavaimen arvo.
- **WEP-avainindeksi:** Jos käytät WEP-salausta, valitse asianmukainen **WEP-avainindeksi**.

Langattoman verkon suojaus -ikkuna tulee näyttöön, kun ad-hoc-verkolle on määritetty suojausasetus.

Langattoman verkon suojauksen ikkuna tulee näyttöön. Valitse todennukseksi **Avoin järj.** tai **Jaettu av.** ja napsauta **Seuraava**.

- WEP (Wired Equivalent Privacy) on suojausprotokolla, joka estää luvattoman pääsyn langattomaan verkkoon. WEP salaa jokaisen langattomassa verkossa siirtyvän paketin tieto-osan käyttäen 64- tai 128-bittistä WEP-salausavainta.

Langattoman verkon asetukset

- 9 Näyttöön tulee **Vahvista langattoman verkon asetukset** - ikkuna. Tarkista asetukset ja napsauta **Seuraava**.

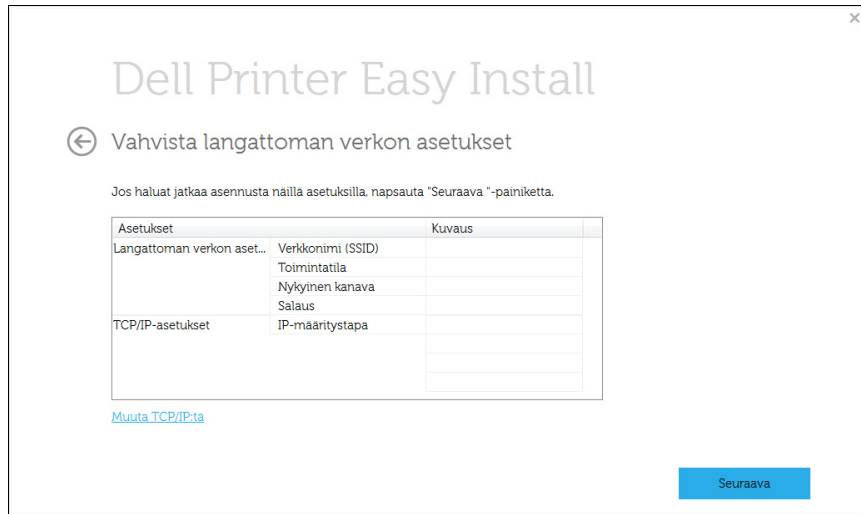

Jos haluat muuttaa TCP/IP-asetusta, valitse **Muuta TCP/IP:tä**.

Ennen laitteen IP-osoitteen antamista sinun on tiedettävä tietokoneen verkon kokoonpanotiedot. Jos tietokoneen verkkomäärittely on asetettu tilaan DHCP, myös langattoman verkon asetuksen tulee olla DHCP. Jos tietokoneen verkkoasetus on vastaavasti Static, myös langattoman verkon asetuksen tulee olla Static.

Jos tietokoneen asetus on DHCP ja haluat käyttää langattoman verkon asetusta Staattinen, sinun on ensin otettava yhteyttä verkkovalvojaan ja hankittava kiinteä eli staattinen IP-osoite.

- **Vastaanota IP-osoite automaattisesti (DHCP)**

Jos IP-osoitteen määrittystapa on DHCP, tarkista, näkyykö **Vahvista langattoman verkon asetukset** -ikkunassa DHCP. Jos ikkunassa kuitenkin näkyy Staattinen, valitse **Muuta TCP/IP:tä** ja valitse määrittystavaksi **Vastaanota IP-osoite automaattisesti (DHCP)**.

- **Käytä kiinteää osoitetta**

Jos IP-osoitteen määrittystapa on Staattinen, tarkista, näkyykö **Vahvista langattoman verkon asetukset** -ikkunassa Staattinen (Static). Jos ikkunassa kuitenkin näkyy DHCP, valitse **Muuta TCP/IP:tä** ja anna laitteen IP-osoite ja muut verkon kokoonpanon arvot.

Esimerkki:

Jos tietokoneen verkkoasetukset ovat nämä:

- IP-osoite: 169.254.133.42
- Aliverkon peite: 255.255.0.0

Laitteen verkkotiedoiksi tulee määrittää seuraavat:

- IP-osoite: 169.254.133.**43**
- Aliverkon peite: 255.255.0.0 (käytä tietokoneen aliverkon peitettä).
- Yhdyskäytävä: 169.254.133.**1**

- 10 Näyttöön tulee **Langattoman verkon asetus on valmis** - ikkuna. Tulostaaksesi Wi-Fi Direct -tuetusta mobiililaitteesta aseta Wi-Fi Direct -vaihtoehto (katso "Wi-Fi Directin asettaminen" sivulla 171).

- 11 Valitse **Seuraava**, kun **Printerstuurprogramma installerin** - ikkuna tulee näyttöön.

- 12 Valitse asennettavat osat. Napsauta **Seuraava**-painiketta.

Langattoman verkon asetukset

13 Kun olet valinnut osat, voit myös muuttaa laitteen nimeä, asettaa laitteen jaettavaksi verkossa, asettaa laitteen oletuslaitteeksi ja muuttaa kunkin laitteen portin nimeä. Napsauta **Seuraava**-painiketta.

14 Kun asennus on valmis, näyttöön tulee ikkuna, jossa sinua kehoitetaan tulostamaan testisivu. Jos haluat tulostaa testisivun, valitse **Tulosta testisivu**.

Valitse muutoin **Seuraava** ja siirry vaiheeseen 16.

15 Jos testisivu tulostuu oikein, valitse **Kyllä**.

Jos testisivu ei tulostu oikein, tulosta se uudelleen valitsemalla **Ei**.

16 Valitse **Valmis**.

Asetus Mac'illa

- Valmisteltavat kohteet
 - Liitäntäpiste
 - Verkkoon yhdistetty tietokone
 - laitteen mukana toimitettu ohjelmisto-CD-levy
 - Laite, jossa on langaton verkkoliitäntä
 - USB-kaapeli

Tukiasema USB-kaapelin välityksellä Mac'issä

- 1** Tarkista, onko USB-kaapeli kytketty laitteeseen.
- 2** Kytke virta tietokoneeseen, tukiasemaan ja laitteeseen.
- 3** Laita toimitetun ohjelmiston CD-levy CD/DVD-asemaan.
- 4** Kaksoisnapsauta CD/DVD-kuvaketta, joka ilmestyy Mac'in työpöydälle.
 - Kaksoisnapsauta Mac OS X 10.8 tai uudempi :ssa CD/DVD:tä, joka ilmestyy hakulaitteeseen **Finder**.
- 5** Kaksoisnapsauta **MAC_Installer**-kansion > **Installer OS X** -kuvaketta.

Langattoman verkon asetukset

- 6 Valitse **Continue**.
- 7 Lue käyttöoikeussopimus ja valitse **Continue**.
- 8 Hyväksy käyttöoikeussopimus valitsemalla **Agree**.
- 9 Kun näyttöön tulee ilmoitus, joka varoittaa, että kaikki tietokoneen sovellukset suljetaan, osoita **Continue**.
- 10 Napsauta **Wireless Network Setting** -painiketta kohdasta **User Options Pane**.
- 11 Ohjelmisto hakee langattoman verkon.



Jos etsintä epäonnistuu, varmista, että tietokone ja laite on liitetty oikein toisiinsa USB-kaapelilla, ja noudata sitten ikkunassa näkyviä ohjeita.

- 12 Kun haku on suoritettu, langattoman verkon laitteet näkyvät ikkunassa. Valitse käyttämäsi tukiaseman nimi (SSID) ja valitse **Next**.



Kun asetat langattoman määrittelyn manuaalisesti, napsauta **Advanced Setting**.

- **Enter the wireless Network Name:** Kirjoita haluamasi tukiaseman SSID-nimi (isot ja pienet kirjaimet tulkitaan siinä eri merkeiksi).
- **Operation Mode:** Valitse **Infrastructure**
- **Authentication:** Valitse todennustyyppi.

Open System: Todennus ei ole käytössä, eikä salausta välttämättä käytetä sen mukaan, tarvitaanko tietojen suojausta.

Shared Key: Todennus on käytössä. Laite, jolla on kelvollinen WEP-avain, voi käyttää verkkoa.

WPA Personal tai WPA2 Personal: Kun tämä asetusta on valittuna, tulostuspalvelin todennetaan esijaetulla WPA-avaimella. Tässä käytetään jaettua salaista avainta (Pre-Shared Key -tunnuslause), joka määritetään tukiasemassa ja kaikissa sen asiakkaissa manuaalisesti.

- **Encryption:** Valitse salaus. (Ei mitään, WEP64, WEP128, TKIP, AES tai TKIP AES)
- **Verkkoavain:** Anna salauksen verkkoavaimen arvo.
- **Confirm Network Key:** Vahvista salauksen verkkoavaimen arvo.
- **WEP Key Index:** Jos käytät WEP-salausta, valitse asianmukainen **WEP Key Index**.

Langattoman verkon asetukset

Langattoman verkon suojaus -ikkuna tulee näyttöön, kun tukiasemalle on määritetty suojausasetus.

Langattoman verkon suojauksen ikkuna tulee näyttöön. Ikkunan ulkoasu saattaa vaihdella suojaustavan (WEP tai WPA) mukaan.

- **WEP**

Valitse todennukseksi **Open System** tai **Shared Key** ja anna WEP-suojausavain. Napsauta **Next**-painiketta.

WEP (Wired Equivalent Privacy) on suojausprotokolla, joka estää luvattoman pääsyn langattomaan verkkoon. WEP salaa jokaisen langattomassa verkossa siirtyvän paketin tieto-osan käyttäen 64- tai 128-bittistä WEP-salausavainta.

- **WPA**

Anna jaettu WPA-avain ja napsauta **Next**.

WPA valtuuttaa ja tunnistaa käyttäjät salaisella avaimella, joka vaihtuu automaattisesti tietyin väliajoin. WPA käyttää myös TKIP:tä (Temporal Key Integrity Protocol) ja AES:ää (Advanced Encryption Standard) tietojen salaukseen.

Jos IP-osoitteen määrittystapa on staattinen (Static), tarkista, näkyykö ikkunassa Staattinen. Jos ikkunassa kuitenkin näkyy DHCP, valitse **Change TCP/IP** ja anna laitteen IP-osoite ja muut verkon kokoonpanon arvot. Ennen laitteen IP-osoitteen antamista sinun on tiedettävä tietokoneen verkon määrittystiedot. Jos tietokoneen asetuksena on DHCP, pyydä kiinteä IP-osoite verkonvalvojalta.

Esimerkki:

Jos tietokoneen verkkoasetukset ovat nämä:

- IP-osoite: 169.254.133.42
- Aliverkon peite: 255.255.0.0

Laitteen verkkotiedoiksi tulee määrittää seuraavat:

- IP-osoite: 169.254.133.**43**
- Aliverkon peite: 255.255.0.0 (käytä tietokoneen aliverkon peitettä).
- Yhdyskäytävä: 169.254.133.1

13 Varmista ikkunassa näkyvien langattoman verkon asetusten oikeellisuus. Napsauta **Next**-painiketta.

- **DHCP-määrittystapa**

Jos IP-osoitteen määrittystapa on DHCP, tarkista, näkyykö ikkunassa DHCP. Jos ikkunassa näkyy Staattinen (Static), valitse **Change TCP/IP** ja valitse määrittystavaksi DHCP.

- **Staattinen määrittystapa**

14 Langaton verkkoyhteys muodostetaan verkon kokoonpanon mukaisesti.

15 Langattoman verkon asetus on valmis. Tulostaaksesi Wi-Fi Direct -tuetusta mobiililaitteesta aseta Wi-Fi Direct -vaihtoehto (katso "Wi-Fi Directin asettaminen" sivulla 171).

Langattoman verkon asetukset



Wi-Fi Direct -vaihtoehto:

- Wi-Fi Direct -valinta ilmestyy näyttöruudulle vain, jos tulostimesi tukee tätä ominaisuutta.
- Voidaan käynnistää Wi-Fi Direct -ominaisuus käyttämällä Dell Printer Manager -toimintoa (katso "Wi-Fi Directin asettaminen" sivulla 171).
- **Verkkonimi (SSID):** Oletusverkkonimi on mallin nimi ja maksimipituus 22 merkkiä (ei sisällä "Direct-xx-").
- **Network Key** on numeerinen jono ja koko on 8 ~ 64 merkkiä.

16 Viimeistele asennus noudattamalla ikkunassa olevia ohjeita. Kun asennus on valmis, napsauta **Quit** tai **Restart**.

Ad hoc USB-kaapelin välityksellä Mac'issä

Jos tukiasemaa ei käytetä, voit silti luoda laitteen ja tietokoneen välille langattoman yhteyden määrittämällä langattoman ad-hoc-verkon näiden yksinkertaisten ohjeiden mukaisesti.

- Valmisteltavat kohteet
 - Verkkoon yhdistetty tietokone
 - laitteen mukana toimitettu ohjelmisto-CD-levy
 - Laite, jossa on langaton verkkoliitäntä
 - USB-kaapeli

- 1** Varmista, että laite on liitetty verkkoon ja että siihen on kytketty virta.
- 2** Laita toimitetun ohjelmiston CD-levy CD/DVD-asemaan.
- 3** Kaksoisnapsauta CD/DVD-kuvaketta, joka ilmestyy Mac'in työpöydälle.
 - Kaksoisnapsauta Mac OS X 10.8 tai uudempi:ssä CD/DVD-kuvaketta, joka ilmestyy hakulaitteeseen (Finder).
- 4** Kaksoisnapsauta **MAC_Installer**-kansion > **Installer OS X** -kuvaketta.
- 5** Valitse **Continue**.
- 6** Lue käyttöoikeussopimus ja valitse **Continue**.
- 7** Hyväksy käyttöoikeussopimus valitsemalla **Agree**.
- 8** Valitse **Install**. Kaikki laitteen toiminnoille välttämättömät osat asennetaan.
Jos napsautat **Customize**, voit valita, mitkä osat haluat asentaa.
- 9** Anna salasana ja valitse **OK**.
- 10** Valitse **Wireless connection Printer Connection Type** -näytöstä ja napsauta **Continue**.
- 11** Ohjelmisto etsii langattoman verkon laitteet.

Langattoman verkon asetukset



Jos etsintä epäonnistuu, varmista, että tietokone ja laite on liitetty oikein toisiinsa USB-kaapelilla, ja noudata sitten ikkunassa näkyviä ohjeita.

12 Kun langattomat verkot on etsitty, näyttöön tulee luettelo laitteen löytämistä langattomista verkoista.

Jos haluat käyttää Dellin oletuksena olevia ad hoc -asetuksia, valitse viimeisenä luettelossa oleva langaton verkko, **Verkkonimi(SSID)** on **Dell_device** ja **Signaali** on **Tulostimen omaverkko**.

Valitse sitten **Seuraava**.

Jos haluat käyttää muita ad-hoc-asetuksia, valitse luettelosta toinen langaton verkko.



Jos haluat muuttaa ad-hoc-asetuksia, valitse **Advanced Setting**.

- **Enter the wireless Network Name:** Kirjoita haluamasi SSID-nimi (isot ja pienet kirjaimet tulkitaan siinä eri merkeiksi).
- **Operation Mode:** Valitse ad-hoc.
- **Channel:** Valitse kanava (**Auto Setting** tai 2 412 MHz - 2 467 MHz).
- **Authentication:** Valitse todennustyyppi.
Open System: Todennus ei ole käytössä, eikä salausta välttämättä käytetä sen mukaan, tarvitaanko tietojen suojausta.
Shared Key: Todennus on käytössä. Laite, jolla on kelvollinen WEP-avain, voi käyttää verkkoa.
- **Encryption:** Valitse salaus (ei mitään, WEP64 tai WEP128).
- **Verkkoavain:** Anna salauksen verkkoavaimen arvo.

- **Confirm Network Key:** Vahvista salauksen verkkoavaimen arvo.
- **WEP Key Index:** Jos käytät WEP-salausta, valitse asianmukainen **WEP Key Index**.



Langattoman verkon suojaus -ikkuna tulee näyttöön, kun ad-hoc-verkolle on määritetty suojausasetus.

Langattoman verkon suojauksen ikkuna tulee näyttöön. Valitse todennukseksi **Open System** tai **Shared Key** ja napsauta **Next**.

- WEP (Wired Equivalent Privacy) on suojausprotokolla, joka estää luvattoman pääsyn langattomaan verkkoon. WEP salaa jokaisen langattomassa verkossa siirtyvän paketin tieto-osan käyttäen 64- tai 128-bittistä WEP-salausavainta.

13 Langattoman verkon asetukset sisältävä ikkuna tulee näyttöön. Tarkista asetukset ja napsauta **Next**.



Ennen laitteen IP-osoitteen antamista sinun on tiedettävä tietokoneen verkon kokoonpanotiedot. Jos tietokoneen verkkomääritys on asetettu tilaan DHCP, myös langattoman verkon asetuksen tulee olla DHCP. Jos tietokoneen verkkoasetus on vastaavasti Static, myös langattoman verkon asetuksen tulee olla Static.

Jos tietokoneen asetus on DHCP ja haluat käyttää langattoman verkon asetusta Staattinen, sinun on ensin otettava yhteyttä verkonvalvojaan ja hankittava kiinteä eli staattinen IP-osoite.

Langattoman verkon asetukset

• DHCP-määrittystapa

Jos IP-osoitteen määrittystapa on DHCP, tarkista, näkyykö **Vahvista langattoman verkon asetukset** -ikkunassa DHCP. Jos ikkunassa kuitenkin näkyy Staattinen, valitse **Change TCP/IP** ja valitse määrittystavaksi **Receive IP address automatically (DHCP)**.

• Staattinen määrittystapa

Jos IP-osoitteen määrittystapa on Staattinen, tarkista, näkyykö **Vahvista langattoman verkon asetukset** -ikkunassa Staattinen (Static). Jos ikkunassa kuitenkin näkyy DHCP, valitse **Muuta TCP/IP:tä** ja anna laitteen IP-osoite ja muut verkon kokoonpanon arvot.

Esimerkki:

Jos tietokoneen verkkoasetukset ovat nämä:

- IP-osoite: 169.254.133.42
- Aliverkon peite: 255.255.0.0

Laitteen verkkotiedoiksi tulee määrittää seuraavat:

- IP-osoite: 169.254.133.43
- Aliverkon peite: 255.255.0.0 (käytä tietokoneen aliverkon peitettä).
- Yhdyskäytävä: 169.254.133.1

14 Langaton verkkoyhteys muodostetaan verkon kokoonpanon mukaisesti.

15 Kun langattoman verkon asetukset on määritetty, irrota tietokoneen ja laitteen välillä oleva USB-kaapeli.

16 Viimeistele asennus noudattamalla ikkunassa olevia ohjeita. Kun asennus on valmis, napsauta **Quit** tai **Restart**.

Wi-Fi-verkon ottaminen käyttöön ja poistaminen käytöstä

1 Tarkista on laite yhdistetty verkkoon.

2 Käynnistä selain, kuten Internet Explorer, Safari tai Firefox, ja kirjoita laitteen uusi IP-osoite selainikkunaan.

Esimerkki:

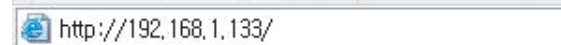

3 Napsauta oikealta ylhäältä **Login** Embedded Web Service -toiminnon websivustosta.

4 Kirjoita **ID** ja **Password**, sen jälkeen napsauta **Login**.

- **ID: admin**
- **Salasana: dell00000**

5 Kun **Embedded Web Service** -ikkuna avautuu, napsauta **Settings > Network Settings**.

6 Valitse **Wireless > Custom**.

Voit myös ottaa Wi-Fi-verkon käyttöön tai poistaa sen käytöstä.

Langattoman verkon asetukset

Wi-Fi Directin asetus mobiilitulostukseen

Wi-Fi Direct on helposti asetettava vertaisyhdistämismenetelmä tulostimesi ja mobiililaitteellesi, joka tarjoaa varman yhteyden ja paremman välityskyvyn kuin Ad Hoc -tila.

Wi-Fi Directillä voit liittää tulostimesi Wi-Fi Direct -verkkoon ollessasi samanaikaisesti yhdistettynä tukiasemaan. Voit käyttää myös johdollista verkkoa ja Wi-Fi Direct -verkkoa samanaikaisesti, jolloin useat käyttäjät voivat päästä sisään ja tulostaa asiakirjoja sekä Wi-Fi Directistä että johdollisesta verkosta.



- Et voi yhdistää internetiin tulostimen Wi-Fi Directin kautta.
- Tuettu protokollaluettelo voi poiketa mallistasi, Wi-Fi Direct -verkot EIVÄT tue IPv6:ta, verkkosuodatusta, IPSec:iä, WINS:iä tai SLP-palveluja.

Wi-Fi Directin asettaminen

Voit ottaa Wi-Fi Direct -ominaisuuden käyttöön jollakin seuraavista menetelmistä.

USB-kaapelilla liitetystä tietokoneelta käsin (suositellaan)

- Katso mukana toimiteltulta ohjelmisto-CD:ltä käsin asettaessasi tukiasema USB-kaapelin kautta.
 - Windows-käyttäjä
Katso "Tukiasema USB-kaapelin välityksellä Windowsissa" sivulla 159.
Katso "Ad hoc USB-kaapelin välityksellä Windowsissa" sivulla 162.
 - Mac-käyttäjä
Katso "Tukiasema USB-kaapelin välityksellä Mac'issä" sivulla 165.
Katso "Ad hoc USB-kaapelin välityksellä Mac'issä" sivulla 168.
- Kun ohjaimen asennus on saatu tehtyä, Dell Printer Manager (Dell-tulostimen hallinta) -toimintoon voidaan tehdä asetuksia ja Wi-Fi Direct -ominaisuuksiin muutoksia.
- Wifi direct -asetuksia voidaan tehdä myös Ad hoc -tilastakin, jolloin verkko ei ole käytettävissä. Käyttäjien tulee ottaa se käyttöön Dell-tulostimen hallinta -toiminnon välityksellä alla esitetyllä tavalla.

Langattoman verkon asetukset



Dell-tulostimen hallinta -toiminto on käytettävissä vain Windows- ja Mac-käyttöjärjestelmän käyttäjille.

- Valitse **Käynnistä** -valikosta **Ohjelmat** tai **Kaikki ohjelmat** > **Dell-tulostimet** > **Dell-tulostimen hallinta** >  **(siirry lisätilaan)** > **Laitteen asetukset** > **Verkko**.
 - **Wi-Fi Direct PAALLE/POIS:** Valitse **Paalla** käyttöön ottamiseksi.
 - **Laitteen nimi:** Anna tulostimen nimi tulostimesi hakemiseen langattomassa verkossa. Laitteen nimi on oletuksena mallin nimi.
 - **IP-osoite:** Anna tulostimen IP-osoite. Tätä IP-osoitetta käytetään vain paikallista verkkoa varten, eikä langallista tai langatonta infrastruktuuriverkkoa varten. Suosittelemme oletuksena olevan paikallisen IP-osoitteen käyttöä (Wi-Fi Directin tulostimen oletuksena oleva paikallinen IP-osoite on 192.168.3.1)
 - **Ryhmän omistaja:** Aktivoi tämä vaihtoehto määrittääksesi tulostimen Wi-Fi Directin ryhmän omistajalle. **Ryhmän omistaja** toimii samalla tavalla kuin langaton tukiasema. Suosittelemme tämän vaihtoehdon aktivoimista.
 - **Verkkoavain:** Jos tulostimesi on **Ryhmän omistaja**, **Verkkoavain** vaaditaan muiden mobiililaitteiden yhdistämiseen tulostimeesi. Voit määrittää Verkkoavaimen itse tai muistaa annetun Verkkoavaimen, joka luodaan satunnaisesti oletuksena.

Mobiililaitteen asettaminen

- Sen jälkeen, kun olet asettanut Wi-Fi Directin tulostimelta, katso käyttämäsi mobiililaitteen käyttöohjetta sen Wi-Fi Directin asettamiseen.
- Wi-Fi Direct -ominaisuuden asennuksen jälkeen on ladattava mobiili tulostussovellus älypuhelimesta tulostamiseksi.



- Kun olet löytänyt tulostimen, johon haluat yhdistää mobiililaitteitasi, valitse tulostin, ja tulostimen LED vilkkuu. Paina tulostimen WPS-painiketta, ja se yhdistetään mobiililaitteellesi.
- Jos mobiililaitteesi ei tue WPS:ää, sinun täytyy antaa tulostimen "Verkkoavain" WPS-painikkeen painamisen sijaan.

Langattoman verkon asetukset

Langattoman verkon vianmääritys

Ongelmat asetusten tai ohjaimen asennuksen aikana

Tulostimia ei löytynyt

- Laitteen virta ei ehkä ole kytkettynä. Kytke virta tietokoneeseen ja laitteeseen.
- USB-kaapelia ei ole liitetty tietokoneen ja laitteen välille. Liitä laite tietokoneeseen USB-kaapelilla.
- Laite ei tue langatonta verkkoa. Tarkastele laitteen mukana toimitetulla ohjelmisto-CD-levyllä olevaa laitteen käyttöopasta ja valmistele langattoman verkon laite.

Yhdistämisvirhe - SSID:tä ei löydy

- Laite ei pysty löytämään valittua tai annettua verkkonimeä (SSID-nimeä). Tarkista verkkonimi (SSID) tukiasemassa ja yritä luoda yhteys uudelleen.
- Tukiasemaan ei ole kytketty virtaa. Kytke virta tukiasemaan.

Yhdistämisvirhe - Tietosuoja ei riitä

- Turvallisuus ei ole oikein määritetty. Tarkista tukiaseman ja laitteen suojausasetukset.

Yhdistämisvirhe - Yleinen yhteysvirhe

- Tietokone ei saa signaalia laitteesta. Tarkista, että USB-kaapeli on liitetty oikein ja että laitteeseen on kytketty virta.

Yhdistämisvirhe - Yhdistetty kiinteä verkko

- Laite on kytketty lankaverkon kaapelilla. Irrota lankaverkon kaapeli laitteesta.

Tietokoneen yhteysvirhe

- Määritetyn verkko-osoitteen avulla ei voi muodostaa yhteyttä tietokoneen ja laitteen välille.
 - DHCP-verkkoympäristöLaite vastaanottaa IP-osoitteen automaattisesti (DHCP), kun tietokone on määritetty DHCP'ille.

Langattoman verkon asetukset



Jos tulostustyö ei toimi DHCP-tilassa, ongelman voi aiheuttaa automaattisesti muutettu IP-osoite. Vertaa IP-osoitetta tuotteen IP-osoitteen ja tulostimen portin IP-osoitteen välillä.

Kuinka verrata:

- 1 Tulosta tulostimesi verkkotietoraportti, ja sen jälkeen tarkista IP-osoite (katso "Verkon kokoonpanoraportin tulostaminen" sivulla 134).
- 2 Tarkista tulostinportin IP-osoite tietokoneestasi.
 - a Napsauta Windowsin **Käynnistä**-painiketta.
 - b Windows Server 2000: valitse **Asetukset > Tulostimet**.
 - Jos käyttöjärjestelmä on Windows XP tai Windows Server 2003, valitse **Tulostimet ja faksit**.
 - Jos käyttöjärjestelmä on Windows Server 2008 tai Windows Vista, valitse **Ohjauspaneeli > Laitteet ja ääni > Tulostimet**.
 - Jos käyttöjärjestelmä on Windows 7, valitse **Ohjauspaneeli > Laitteet ja tulostimet**.
 - Jos käyttöjärjestelmä on Windows Server 2008 R2, valitse **Ohjauspaneeli > Laitteisto > Laitteet ja tulostimet**.
 - c Napsauta laitettasi hiiren kakkospainikkeella.
 - d Jos käyttöjärjestelmä on Windows XP/2003/2008/Vista, valitse **Asetukset**.

Jos käyttöjärjestelmä on Windows 7 tai Windows Server 2008 R2, valitse pikavalikoista **Tulostimen ominaisuudet**.

Jos **Tulostimen ominaisuudet** -kohdassa merkintä ►, voit valita muita valittuun tulostimeen yhdistettyjä tulostinohjaimia.
 - e Napsauta **Portti**:-välilehteä.
 - f Napsauta **Määritä portti..** -painiketta.

g Tarkasta, että **Tulostimen nimi** tai **IP-osoite**: IP-osoite verkon määrittämissä.

- 3 Muuta tulostimen portin IP-osoite, jos se on eri kuin verkkotietoraportissa oleva.

Jos haluat käyttää ohjelmiston asennuksen CD-levyä portin IP-osoitteen muuttamiseksi, napsauta **Yhdistä verkkotulostin tietokoneeseen** kohdasta **Valitse asennusmenetelmä**. Sen jälkeen liitä IP-osoite uudestaan.

- Staattinen verkkoympäristö

Laitte käyttää kiinteää osoitetta, kun tietokoneelle on määritetty kiinteä osoite.

Esimerkki:

Jos tietokoneen verkkoasetukset ovat nämä:

- IP-osoite: 169.254.133.42
- Aliverkon peite: 255.255.0.0

Laitteen verkkotiedoiksi tulee määrittää seuraavat:

- IP-osoite: 169.254.133.43
- Aliverkon peite: 255.255.0.0 (käytä tietokoneen aliverkon peitettä).
- Yhdyskäytävä: 169.254.133.1

Langattoman verkon asetukset

Muita ongelmia

Jos ilmenee ongelmia käytettäessä laitetta verkossa, tarkista seuraavat seikat:



Tietoja tukiasemasta (tai langattomasta reitittimestä) on sen omassa käyttöoppaassa.

- Tietokoneeseen, tukiasemaan (tai langattomaan reitittimeen) tai laitteeseen ei ehkä ole kytketty virtaa.
- Tarkista langaton vastaanotto laitteen ympärillä. Jos reititin on kaukana laitteesta tai on jokin este, signaalin vastaanottamisessa voi olla ongelmia.
- Katkaise virta tukiasemasta (tai langattomasta reitittimestä), laitteesta ja tietokoneesta. Kytke sitten virta uudelleen. Joskus virran katkaiseminen ja kytkeminen uudelleen voi palauttaa verkon tietoliikenteen toimintakuntoon.
- Tarkista, estääkö palomuuriohjelmisto (V3 tai Norton) tietoliikenteen.

Jos tietokone ja laite on yhdistetty samaan verkkoon, eikä sitä voi etsiä, palomuuriohjelmisto saattaa estää tietoliikenteen. Poista ohjelmisto käytöstä sen käyttöoppaan ohjeiden mukaisesti ja yritä sitten etsiä laitetta uudelleen.

- Tarkista, onko laitteen IP-osoite varattu oikein. Voit tarkistaa IP-osoitteen tulostamalla verkon määrittämisraportin.

- Tarkista, onko tukiasemassa (tai langattomassa reitittimessä) määritetty suojaus (salasana). Jos sille on määritetty salasana, kysy lisätietoja tukiaseman (tai langattoman reitittimen) järjestelmänvalvojalta.
- Tarkista laitteen IP-osoite. Asenna laitteen ohjain uudelleen ja muuta asetuksia niin, jotta yhteys muodostetaan laitteeseen verkossa. DHCP:n ominaisuuksien vuoksi varattu IP-osoite voi muuttua, jos laitetta ei käytetä pitkään aikaan tai jos tukiasema on nollattu.

Rekisteröi tuotteen MAC-osoite, kun määrität DHCP-palvelimen tukiasemalla (tai langattomalla reitittimellä). Sen jälkeen voit aina käyttää IP-osoitetta, joka on asetettu MAC-osoitteella. Voit tunnistaa laitteesi verkkoasetukset tulostamalla verkon määrittämisraportin (katso "Verkon kokoonpanoraportin tulostaminen" sivulla 134).

- Tarkista langaton ympäristö. Et ehkä pysty muodostamaan yhteyttä verkkoon infrastruktuuriympäristössä, jossa sinun on kirjoitettava käyttäjän tiedot ennen yhteyden muodostamista tukiasemaan (tai langattomaan reitittimeen).
- Tämä laite tukee vain seuraavia: IEEE 802.11 b/g/n ja Wi-Fi. Muita langattomia yhteystyyppejä (esim., Bluetooth) ei tueta.
- Kun ad-hoc-tila on käytössä, saatat joutua määrittämään langattoman yhteyden asetuksen aina langatonta laitetta käyttäessäsi esimerkiksi Windows Vista -käyttöjärjestelmässä.
- Et voi käyttää infrastruktuuri-tilaa ja ad-hoc-tilaa langattomille Dell-verkkolaitteille samanaikaisesti.
- Laite on langattoman verkon alueella.

Langattoman verkon asetukset

- Laitteen lähellä ei ole esteitä, jotka saattavat estää langattoman signaalin.

Poista suuret metalliesineet tukiaseman (tai langattoman reitittimen) ja laitteen väliltä.

Varmista, että laitteen ja langattoman tukiaseman (tai langattoman reitittimen) välissä ei ole pylväitä, seiniä tai tukipilareita, jotka sisältävät metallia tai betonia.

- Laite ei ole muiden sellaisten elektronisten laitteiden lähellä, jotka saattavat häiritä langatonta signaalia.

Monet laitteet saattavat häiritä langatonta signaalia. Tällaisia laitteita ovat esimerkiksi mikroaaltouuni ja jotkin Bluetooth-laitteet.

- Aina kun tukiasemasi (tai langattoman reitittimesi) määrittely muuttuu, sinun täytyy tehdä tuotteen langattoman verkon asetukset uudelleen.



3. Hyödyllisiä asetusvalikkoja



Tässä luvussa kerrotaan, miten voit tarkkailla laitteesi tilaa ja määrittää laitteen lisäasetukset.

- **Ennen kuin aloitat luvun lukemisen** 178
- **Tulostusvalikko** 179
- **Kopiointivalikko** 180
- **Faksi-valikko** 184
- **Järj.aset** 188



Ennen kuin aloitat luvun lukemisen

Tämä luku selittää kaikki tämän sarjan malleille saatavilla olevat ominaisuudet auttaakseen käyttäjiä ymmärtämään ominaisuuksia helposti. Voit tarkastaa kullekin mallille saatavilla olevat ominaisuudet kohdasta Perusopas (katso "Valikoiden yleiskuvaus" sivulla 28). Seuraavat ovat vinkkejä tämän luvun käyttämiseen

- Ohjauspaneelin avulla käytetään erilaisia valikoita, joiden avulla määritetään laitteen asetuksia tai käytetään sen toimintoja. Näihin valikoihin pääsee painamalla  (**Valikko**).
- Jotkut valikot eivät ehkä ilmesty näyttöön valintavaihtoehtoista riippuen. Jos jokin valikko ei näy, sen ohjeet eivät koske laitettasi.
- Malleissa, joissa ei ole kohtaa  (**Valikko**) ohjauspaneelissa, tämä ominaisuus ei ole käytettävissä (katso "Ohjauspaneelin yleiskuvaus" sivulla 19).

Tulostusvalikko



Kaikki valikot eivät ehkä näy näytössä vaihtoehtoista tai malleista riippuen. Jos on näin, tämä ei päde laitteeseesi (katso "Valikoiden yleiskuvaus" sivulla 28).

Valikon vaihtoehtojen muuttaminen:

- Paina  (**Menu**) > **Tulostusasetus** ohjauspaneelista.

Kohde	Kuvaus
Suunta	Voit valita suunnan, jossa tiedot tulostetaan sivulle.
Kaksipuolisuus	Jos haluat tulostaa arkin molemmille puolille, valitse sidontareunus.
Kopiot	Voit syöttää kopioiden määrän numeronäppäimillä.
Tarkkuus	Määritä tuumaa kohti tulostettavien pisteiden (dpi) määrä. Mitä suurempi asetus on, sitä tarkemmin merkit ja grafiikka tulostetaan.
Tummuus	Vaalentaa tai tummentaa paperin tulosteen. Asetus Normaali tuottaa tavallisesti parhaan tuloksen. Väriaineen tummuusasteen asetus Vaalea säästää väriainetta.
Tekst. selkeys	Tulostaa tekstin tummempana kuin normaaliasiakirjassa.
Autom. r. v.	Voit liittää jokaisen rivin jatkoksi tarvittavan rivinvaihdon, mikä hyödyttää Unix- tai DOS-käyttäjiä.

Kohde	Kuvaus
Emulointi	Asettaa emulointityypin ja valinnan.



Kopiointivalikko

Kopiointitoim.





Kaikki valikot eivät ehkä näy näytössä vaihtoehdoista tai malleista riippuen. Jos on näin, tämä ei päde laitteeseesi (katso "Valikoiden yleiskuvaus" sivulla 28).

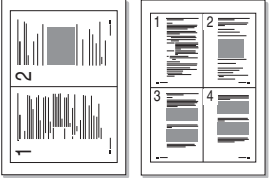

Valikon vaihtoehtojen muuttaminen:

- Paina  (kopio) >  (Menu) > **Kopiointitoim.** ohjauspaneelistä.

Kohde	Kuvaus
Skannauskoko	Määrittää kuvakoon.
Kopiot	Voit syöttää kopioiden määrän numeronäppäimillä.
Pienennä/suurena	<p>Pientää tai suurentaa kopioidun kuvan kokoa (katso "Kopion pienennys tai suurennus" sivulla 56).</p> <p> Jos laite on asetettu Eko-tilaan, pienentämisen ja suurentamisen ominaisuudet eivät ole käytettävissä.</p>

Kohde	Kuvaus
Tummuus	Säätää kirkkauden tasoa siten, että kopio on helpompi lukea, kun alkuperäinen sisältää vaaleita merkintöjä ja tummia kuvia (katso "Tummuus" sivulla 55)
Kontrasti	Säätää kontrastitason alkuperäiskappaleen skannaukseen lukemisen helpottamiseksi silloin, kun alkuperäisessä asiakirjassa on liian himmeää tai tummaa sisältöä (katso "Kontrasti" sivulla 55)
Alkup. tyyppi	Parantaa kopion laatua valitsemalla asiakirjan tyyppin senhetkisellem kopiointityölle (katso "Alkuperäinen" sivulla 55)
Asettelu	Säätää asettelun muodon, kuten juliste, kloonit, ID-kopio, 2/4 s.arkille, vihko jne.
Asettelu > 2 s. arkille tai 4 s. arkille	<p>Pientää alkuperäisten kuvien kokoa ja tulostaa yhdelle paperiarkille 2 tai 4 sivua.</p>  <p> Kopiointiominaisuus on käytettävissä vain, kun alkuperäiset asiakirjat ladataan asiakirjojen syöttölaitteeseen.</p>

Kopiointivalikko

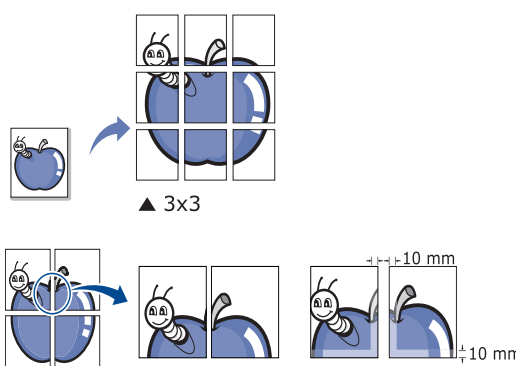

Kohde	Kuvaus
Asettelu > ID-kopio	<p>Laite voi tulostaa 2-puolisia alkuperäisiä asiakirjoja yhdelle arkille.</p> <p>Laite tulostaa asiakirjan toisen puolen arkin yläosaan ja toisen puolen arkin alaosaan pienentämättä alkuperäistä asiakirjaa. Tämä on kätevä ominaisuus kopioitaessa pieniä asiakirjoja, esimerkiksi käyntikortteja.</p> <div data-bbox="383 619 1081 1050"><ul style="list-style-type: none">• Tätä toimintoa käytettäessä alkuperäinen on asetettava skannerin lasitasolle.• Jos laite on asetettu eko-tilaan, tämä ominaisuus ei ole käytettävissä.• Valitse parempaa kuvan laatua varten<p> (kopio) >  (Menu) > Kopiointitoim. > Alkup. tyyppi > Valokuva ohjauspaneelistä.</p></div>

Kopiointivalikko

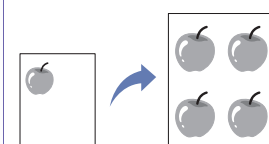
Kohde	Kuvaus									
Asettelu > Julistekopiointi	<p>Tulostaa yksisivuisen asiakirjan neljälle (juliste 2x2), yhdeksälle (juliste 3x3) tai kuudelletoista (juliste 4x4) paperiarkille, minkä jälkeen arkit yhdistetään yhdeksi julisteen kokoiseksi asiakirjaksi.</p>  <p>▲ 3x3</p> <p>+10 mm</p> <p>+10 mm</p> <ul style="list-style-type: none">• Tätä kopiointitoimintoa voidaan käyttää vain, kun alkuperäinen asiakirja asetetaan skannerin lasitasolle.• Alkuperäinen jakaantuu 9 osaan. Kukin osa skannataan ja tulostetaan yksitellen seuraavassa järjestyksessä: <table border="1" data-bbox="515 1181 705 1420"><tbody><tr><td>1</td><td>2</td><td>3</td></tr><tr><td>4</td><td>5</td><td>6</td></tr><tr><td>7</td><td>8</td><td>9</td></tr></tbody></table>	1	2	3	4	5	6	7	8	9
1	2	3								
4	5	6								
7	8	9								

Kohde	Kuvaus
Asettelu > Kloonikopio	<p>Tulostaa useita alkuperäisen kuvia samalle sivulle. Kuvien määrä määräytyy automaattisesti alkuperäisen kuvan koon ja paperikoon mukaan.</p>  <ul style="list-style-type: none">• Tätä kopiointitoimintoa voidaan käyttää vain, kun alkuperäinen asiakirja asetetaan skannerin lasitasolle.• Et voi säätää kopion kokoa käyttämällä Pien./suur. -toimintoa Kloonauskopio -ominaisuudelle.
Säädä taustaa	<p>Tulostaa kuvan ilman taustaa. Tässä kopiointitoiminnossa taustaväri poistetaan. Tästä voi olla apua, jos kopioitavassa asiakirjassa on taustaväri. Tällaisia asiakirjoja voivat olla esimerkiksi sanomalehdet ja kuvastot.</p> <ul style="list-style-type: none">• Pois: Poistaa tämän toiminnon käytöstä.• Automaattinen: Optimoii taustan.• Paranna tasoa 1-2: Mitä suurempi arvo on, sitä voimakkaampi on tausta.• Poista taso 1-4: Mitä suurempi arvo on, sitä vaaleampi on tausta.

Kopiointivalikko



Kohde	Kuvaus
Kaksipuolisuus	<p>Voit määrittää laitteen tulostamaan kopioita paperin molemmille puolille.</p> <ul style="list-style-type: none">• Pois: Tulostaa normaalissa tilassa.• 1->2, lyhyt reuna  <ul style="list-style-type: none">• 1->2, pitkä reuna 

Kopiointiaset.



Kaikki valikot eivät ehkä näy näytössä vaihtoehtoista tai malleista riippuen. Jos on näin, tämä ei päde laitteeseesi (katso "Valikoiden yleiskuvaus" sivulla 28).

Valikon vaihtoehtojen muuttaminen:

Paina  (kopio) >  (**Menu**) > **Kopiointiaset.** ohjauspaneelistä.

Kohde	Kuvaus
Muuta oletus	Asettaa arvon tai asetuksen tilaan, jossa tulostin oli pakkauksesta otettaessa.



Faksi-valikko

Faksitoim.





Kaikki valikot eivät ehkä näy näytössä vaihtoehtoista tai malleista riippuen. Jos on näin, tämä ei päde laitteeseesi (katso "Valikoiden yleiskuvaus" sivulla 28).

Valikon vaihtoehtojen muuttaminen:

- Paina  (faksi) >  (**Menu**) > **Faksitoim.** ohjauspaneelista.

Kohde	Kuvaus
Tummuus	Säätää kirkkauden tasoa alkuperäiskappaleen skannaukseen lukemisen helpottamiseksi silloin, kun alkuperäiskappale sisältää himmeitä merkintöjä ja tummia kuvia (katso "Tummuus" sivulla 55).
Kontrasti	Säätää kontrastitason alkuperäiskappaleen skannaukseen lukemisen helpottamiseksi silloin, kun alkuperäiskappale on liian himmeä tai tumma.
Tarkkuus	Asiakirjan oletusasetuksilla saa laadukkaita fakseja käytettäessä tavallisia tekstipohjaisia asiakirjoja. Jos kuitenkin lähetät heikkotasoisia tai valokuvia sisältäviä asiakirjoja, voit säätää tarkkuutta niin, että faksista tulee laadukkaampi (katso "Tarkkuus" sivulla 61).

Kohde	Kuvaus
Skannauskoko	Määrittää kuvakoon.
Monilähetys	Lähetää faksin useisiin kohteisiin (katso "Faksin lähetys useille vastaanottajille" sivulla 60).  Tämän ominaisuuden avulla ei voi lähettää värillisiä fakseja.
Viivästetty lähetys	Määrittää faksin lähettämään myöhempänä ajankohtana, vaikka et itse olisikaan paikalla (katso "Faksin viivästetty lähettäminen" sivulla 224).  Tämän ominaisuuden avulla ei voi lähettää värillisiä fakseja.
Tark. lähetys	Skannaa alkuperäiskappaleen muistiin ja lähettää sen heti, kun meneillään oleva tehtävä on suoritettu loppuun. Tärkeän faksin lähettämistoiminto keskeyttää monilähetysten eri kohteiden välillä (esimerkiksi sen jälkeen, kun lähetys kohteeseen A on suoritettu loppuun, ja ennen kuin lähetys kohteeseen B alkaa) tai uudelleenyritysten välissä (katso "Tärkeän faksin lähettäminen" sivulla 225).

Faksi-valikko



Kohde	Kuvaus
Valitys	<p>Lähetää eteenpäin vastaanotetun tai lähetetyn faksin toiseen kohteeseen faksin tai PC:n välityksellä. Tästä toiminnosta voi olla hyötyä, jos sinun on saatava faksi ollessasi poissa toimistolta.</p> <ul style="list-style-type: none">Katso "Lähetetyn faksin välittäminen toiseen kohteeseen" sivulla 226.Katso "Vastaanotetun faksin välittäminen" sivulla 226.
Suojattu vastaanotto	<p>Tallentaa vastaanotetun faksin muistiin tulostamatta sitä. Vastaanotettujen asiakirjojen tulostus vaatii salasanan antamista. Voit estää vastaanotettujen faksien joutumisen luvattomien henkilöiden käsiin (katso "Vastaanotto suojatussa vastaanottotilassa" sivulla 230).</p>
Lisää sivu	<p>Lisää asiakirjoja viivästettyyn faksityöhön (katso "Asiakirjojen lisääminen varattuun faksilähetykseen" sivulla 225).</p>
Peruuta työ	<p>Peruuttaa viivästetyn faksityön, joka on tallennettu muistiin (katso "Varatun faksityön peruuttaminen" sivulla 225).</p>

Lähetysasetus



Kaikki valikot eivät ehkä näy näytössä vaihtoehtoista tai malleista riippuen. Jos on näin, tämä ei päde laitteeseesi (katso "Valikoiden yleiskuvaus" sivulla 28).

Valikon vaihtoehtojen muuttaminen:

- Paina  (Faksi) >  (Menu) > **Faksiasetukset** > **Lähetys** ohjauspaneelistä.

Kohde	Kuvaus
Uud.val.yrityksiä	Asettaa uud.valintayritysten lukumäärän. Jos valitset 0, laite ei yritä soittaa uudelleen.
Uud.val. aikaväli	Asettaa aikavälin ennen automaattista uudelleenvaihtoa.
Valinnan etuliite	Määrittää enintään viisinumeroisen soiton etuliitteen. Tämä numero valitaan, ennen kuin numeron automaattista valintaa aloitetaan. Tästä on hyötyä PABX-tiedonsiirtoa käytettäessä.
ECM-tila	Lähetää fakseja käyttäen virheenkorjaustilaa (ECM) sen varmistamiseksi, että faksit lähetetään tasaisesti ilman virhettä. Se saattaa kestää kauemmin.

Faksi-valikko



Kohde	Kuvaus
Lahetyrap.	Asettaa laitteen tulostamaan raportin siitä, onko faksin lähettäminen onnistunut vai ei. Jos valitset kohdan Virhetilanteessa , laite tulostaa raportin vain, kun lähettäminen ei ole onnistunut.
Vahv.rap.kuva	Tulostaa lähetyraportin, jossa on lähetetystä faksista ensimmäisen sivun pienennyskuva.
Valintatila	Asettaa valintatilan joko äänelle tai sykkeelle. Tämä asetus ei välttämättä ole käytettävissä kaikissa maissa.

Vastaanottoasetus



Kaikki valikot eivät ehkä näy näytössä vaihtoehtoista tai malleista riippuen. Jos on näin, tämä ei päde laitteeseesi (katso "Valikoiden yleiskuvaus" sivulla 28).

Valikon vaihtoehtojen muuttaminen:

- Paina  (faksi) >  (**Menu**) > **Faksiasetukset** > **Vastaanotto** ohjauspaneelistä.

Kohde	Kuvaus
Vast.ottotila	Valitsee faksin oletuksena olevan vastaanottotilan.
Soittoja vastaukseen	Määrittää, kuinka monta soittoa laite odottaa, ennen kuin se vastaa saapuvaan puheluun.
Leim. v.o.nimi	Laite tulostaa automaattisesti sivunumeron sekä vastaanottoajankohdan päivämäärän ja kellonajan vastaanotetun faksin jokaisen sivun alareunaan.
V.ot. al.koodi	Aloittaa faksin vastaanoton käyttämällä laitteen takaosaan liitettyä puhelinta. Jos kuulet faksiääniä, kun nostat puhelimen, näppäile koodi. Koodin tehdasasetus on *9*.
Aut. pienennys	Pienentää automaattisesti tulevan faksin sivun laitteeseen laitettuun paperikokoon sopivaksi.
Hylkaa koko	Hylkää määrätyn pituuden vastaanotetun faksin loppupäästä.
Roskaf. asetus	Estää ei-halutut faksit, jotka tallensit muistiin roskafaksinumeroiksi. Tämä asetus ei välttämättä ole käytettävissä kaikissa maissa.

Faksi-valikko

Kohde	Kuvaus
DRPD-tila	Tässä tilassa käyttäjä voi vastata useisiin puhelinnumeroihin käyttämällä yhtä puhelinlinjaa. Voit asettaa laitteen tunnistamaan kunkin numeron eri soittonäytteitä. Tämä asetus ei ehkä ole käytettävissä maastasi riippuen (katso "Faksien vastaanottaminen DRPD-tilassa" sivulla 229).
2-puol. tul.	Tulostaa vastaanotetun faksin tiedot paperin kummallekin puolelle. Voit tallentaa paperin käytön.

Järj.aset

Laitteen aset.



Kaikki valikot eivät ehkä näy näytössä vaihtoehtoista tai malleista riippuen. Jos on näin, tämä ei päde laitteeseesi (katso "Valikoiden yleiskuvaus" sivulla 28).

Valikon vaihtoehtojen muuttaminen:

- Paina  (**Menu**) > **Järjestelmäasetukset** > **Laitteen aset** ohjauspaneelista.

Kohde	Kuvaus
Laitteen tunnus	Asettaa laitteen tunnuksen, joka tulostuu kunkin lähettämäsi faksin sivun yläosaan.
Faksinumero	Asettaa faksinumeron, joka tulostuu kunkin lähettämäsi faksin sivun yläosaan.
Paivays & aika	Asettaa päivämäärän ja kellonajan
Kellotila	Valitsee muodon ajannäytölle välillä 12 h - 24 h.
Kieli	Määrittää tekstin kielen, joka tulee ohjauspaneelin näyttöön.

Kohde	Kuvaus
Virransaasto	Määritä, miten kauan tulostin odottaa ennen virransäästötilaan siirtymistä. Kun laite ei vastaanota tietoja tietyn ajan kuluessa, virrankulutusta pienennetään automaattisesti.
Aktivointitap.	Voit asettaa tilan virransäästötilasta heräämiseksi. Aseta kohde päälle. <ul style="list-style-type: none">Pain. painall.: Painaessasi mitä tahansa muuta painiketta kuin virtapainiketta laite herää virransäästötilasta.Skanneri: Lisätessäsi paperia asiakirjojen syöttölaitteeseen laite herää virransäästötilasta.Tulostin: Avatessasi tai sulkiessasi skannausyksikön laite herää virransäästötilasta.
Järjestelmän aikakatk.	Asettaa laitteen muistiin ajan aikaisemmin käytetyistä kopiointiasetuksista. Kun aika on umpeutunut, laite palauttaa kopioinnin oletusasetukset.
Tyon aikakatk.	Määrittää ajan, jonka tulostin odottaa ennen sellaisen tulostustyön viimeisen sivun tulostamista, joka ei lopu sivuntulostamiskomentoon.
Korkeud. saato	Optimoi tulostuslaadun laitteen korkeuden mukaan.

Järj.aset

Kohde	Kuvaus
Autom. jatk.	<p>Määritä, jatkaako laite tulostusta havaitessaan, ettei paperi täsmää asetusten kanssa.</p> <ul style="list-style-type: none">• Pois: Jos paperin sopimattomuus ilmenee, laite odottaa, kunnes laitot oikean paperin.• Päällä: Jos paperi ei vastaa asetusta, tulostin tuo näyttöön virhesanoman. Tulostin odottaa 30 sekunnin ajan, sitten se poistaa sanoman näytöstä automaattisesti ja jatkaa tulostusta.
koko on väärä	<p>Määritä, ohitatko paperin väärän koon virheen vai et. Valitse Pois, sen jälkeen laite ei lopeta tulostusta, vaikka paperin koko olisikin väärä.</p>
Paper. Korvaus	<p>Korvaa automaattisesti tulostinohjaimen paperikoon Letterin ja A4:n välisen paperin sopimattomuuden estämiseksi. Jos esimerkiksi kasetissa on A4-paperia, mutta tulostinohjaimessa paperikooksi on määritetty Letter, laite tulostaa A4-paperille ja päinvastoin.</p>
TuTyhjaSivu	<p>Tulostin saa selville tietokoneen tulostustiedoista sen, onko sivu tyhjä vai ei. Voit asettaa joko tyhjän sivun tulostuksen tai sen ohituksen.</p>
Varinsaasto	<p>Tämän tilan käyttöönotto pidentää väriainekasetin käyttöikää ja pienentää sivun tulostuskustannuksia tavalliseen tilaan verrattuna, mutta se heikentää tulostuslaatua.</p>

Kohde	Kuvaus
Eko-asetukset	<p>Mahdollistaa tulostusresurssien säästön ja taloudellisen tulostuksen</p> <ul style="list-style-type: none">• Oletustila: Valitse, laitetaanko Eko-tila päälle vai pois päältä. <div style="border: 1px solid #ccc; background-color: #f9f9f9; padding: 10px; margin: 10px 0;"><p> Pakotettu (Käyt.-pakot.): Asettaa Eko-tilan päälle salasanalla. Jos käyttäjä haluaa laittaa Eko-tilan päälle/pois, käyttäjän tulee antaa salasanan.</p></div> <ul style="list-style-type: none">• Val. lampotila (Val. lampotila): Valitse eko-mallin asetuksen Embedded Web Service -palvelusta.

Pap.asetukset



Kaikki valikot eivät ehkä näy näytössä vaihtoehdoista tai malleista riippuen. Jos on näin, tämä ei päde laitteeseesi (katso "Valikoiden yleiskuvaus" sivulla 28).

Valikon vaihtoehtojen muuttaminen:

- Paina  (Menu) > **Järjestelmäasetukset** > **Paperiasetukset** ohjauspaneelista.

Kohde	Kuvaus
Paperikoko	Määrittää paperikooksi A4, Letter tai muun tarpeitasi vastaavan paperikoon.
Paperityyppi	Valitsee paperityypin kullekin kasetille.
Paperilahde	Valitsee, mistä kasetista paperia käytetään.
Reunus	Asettaa asiakirjan reunukset.

Aani/voimakk.





Kaikki valikot eivät ehkä näy näytössä vaihtoehdoista tai malleista riippuen. Jos on näin, tämä ei päde laitteeseesi (katso "Valikoiden yleiskuvaus" sivulla 28).

Valikon vaihtoehtojen muuttaminen:

- Paina  (Menu) > **Jarj.asetukset** > **Aani/voimakk.** ohjauspaneelista.

Kohde	Kuvaus
Näppäinäni	Otaa näppäinänet käyttöön tai poistaa ne käytöstä. Kun asetuksena on On, ääni kuuluu aina, kun näppäintä painetaan.
Hälytysääni	Otaa hälytysäänen käyttöön tai poistaa sen käytöstä. Kun tämän asetuksena on On, toistetaan hälytysääni, kun tapahtuu virhe tai kun faksitietoliikenne päättyy.

Järj.aset

Kohde	Kuvaus
Kaiutin	<p>Ottaa käyttöön puhelinlinjan äänet, kuten valintaäänien tai faksiäänien, kaiuttimen kautta tai poistaa ne käytöstä. Kun asetuksena on Tietoliikenne, kaiutin on päällä, kunnes etälaite vastaa.</p> <p> Voit säätää äänenvoimakkuuden tasoa käyttäen toimintoa On Hook Dial. Voit säätää kaiuttimen äänenvoimakkuutta vain, kun puhelinlinja on yhdistetty.</p> <p>a Paina  (faksi) ohjauspaneelista.</p> <p>b Paina On Hook Dial. Soittoääni kuuluu kaiuttimesta.</p> <p>c Paina nuolia, kunnes kuulet haluamasi äänenvoimakkuuden.</p> <p>d Tallenna muutos ja palaa valmiustilaan painamalla On Hook Dial.</p>
Soittoääni	Säätää soittoäänien voimakkuutta. Soittoäänien voimakkuusasetukset ovat Pois, Pieni, Norm. ja Suuri.

Raportit



Kaikki valikot eivät ehkä näy näytössä vaihtoehtoista tai malleista riippuen. Jos on näin, tämä ei päde laitteeseesi (katso "Valikoiden yleiskuvaus" sivulla 28).

Valikon vaihtoehtojen muuttaminen:

- Paina  (**Menu**) > **Järjestelmäasetukset** > **Raportit** ohjauspaneelista.

Kohde	Kuvaus
Kaikki rap.	Tulostaa kaikenlaisia tämän laitteen tarjoamia raportteja.
Asetukset	Voit tulostaa raportin laitteen yleiskokoonpanosta.
Tarv. tiedot	Tulostaa tarviketietosivun.
Osoitteisto	Tulostaa kaikki sillä hetkellä laitteen muistiin tallennetut sähköpostiosoitteet.

Järj.aset

Kohde	Kuvaus
Faksin lahetys	Tulostaa lähetyksraportin faksityön faksinumeron, sivujen määrän, työhön kuluneen ajan, tiedonsiirtotilan ja lähetyksen onnistumistiedot. Laite voidaan asettaa tulostamaan automaattisesti lähetysvahvistusraportti jokaisen faksityön jälkeen.
Faksi lahet.	Tulostaa tiedot viimeksi lähetetyistä fakseista.
Faksi vastaanotettu	Tulostaa tiedot viimeksi saaduista fakseista ja sähköpostiviesteistä.
Ajoitetut työt	Tulostaa viimeksi tallennetun, viivästettyjen faksien asiakirjaluettelon sekä niiden aloitusajan ja kunkin toimenpiteen tyyppin.
Roskafaksi	Tulostaa faksinumerot, jotka on määritetty roskafaksinumeroiksi.
Verkon maarit.	Tulostaa tiedot laitteen verkkoyhteydestä ja -kokoonpanosta.
Käyttölaskuri	Tulostaa käyttötietosivun. Käyttötietosivu sisältää tulostettujen sivujen kokonaismäärän.
Faksiasetukset	Tulostaa faksiraporttien tiedot.

Yllapito



Kaikki valikot eivät ehkä näy näytössä vaihtoehtoista tai malleista riippuen. Jos on näin, tämä ei päde laitteeseesi (katso "Valikoiden yleiskuvaus" sivulla 28).

Valikon vaihtoehtojen muuttaminen:

- Paina  (Menu) > Jarj.asetukset > Yllapito ohjauspaneelistä.

Kohde	Kuvaus
Poista tyhj.s.	Kun väriainekasetti on tyhjä, tämä valinta tulee esiin. Voit poistaa tyhjän viestin.
Tarvikk. käyttöikä	Näyttää tarvikkeen käyttöiän ilmaisimet (katso "Tarvikkeiden keston seuranta" sivulla 72.)
Sarjanro	Näyttää laitteen sarjanumeron. Soittaessasi huoltoon tai rekisteröityäksesi käyttäjäksi Dell-websivustoon näet tämän.
Vah. var. ilm.	Mukauttaa tason ilmoittamaan väriaineen vähäisyydestä tai sen tyhjentyemisestä (katso "Vähentyneen väriaineen ilmoituksen asetus" sivulla 73).

Järj.aset

Tyhj. asetus



Kaikki valikot eivät ehkä näy näytössä vaihtoehdoista tai malleista riippuen. Jos on näin, tämä ei päde laitteeseesi (katso "Valikoiden yleiskuvaus" sivulla 28).

Valikon vaihtoehtojen muuttaminen:

- Paina  (Menu) > Jarj.asetukset > Tyhj. asetus ohjauspaneelistä.

Kohde	Kuvaus
Kaikki aset.	Poistaa kaikki muistiin tallennetut tiedot ja palauttaa tehdasasetukset.
Tulostimen asetus	Palauttaa kaikki tulostimen valinnat tehdasasetuksiin.
Faksiasetus	Palauttaa kaikki faksausasetusten tehdasasetukset.
Kopiointiaset.	Palauttaa kaikki kopiointiasetusten tehdasasetukset.
Jarj.asetukset	Palauttaa kaikki järjestelmäasetusten tehdasasetukset.

Kohde	Kuvaus
Verkkoasetus	Palauttaa kaikki verkkoasetusten tehdasasetukset. (Vaatii uudelleen käynnistämistä).
Osoitteisto	Tyhjentää kaikki muistiin tallennetut sähköpostiosoitteet.
Faksi lahet.	Tyhjentää kaikki tiedot lähetetyistä fakseista.
Faksi vastaanotettu	Tyhjentää kaikki tiedot vastaanotetuista fakseista.

Verkkoasetukset



Kaikki valikot eivät ehkä näy näytössä vaihtoehtoista tai malleista riippuen. Jos on näin, tämä ei päde laitteeseesi (katso "Valikoiden yleiskuvaus" sivulla 28).

- Paina  (**Menu**) > **Verkko** ohjauspaneelista,

Vaihtoehto	Kuvaus
TCP/IP (IPv4)	Valitsee oikean protokollan ja määrittää parametrit verkkoympäristön käyttöä varten.  Määritettäviä parametreja on useita. Jos et ole varma, miten parametrit määritetään, jätä ne määrittämättä tai ota yhteyttä verkon pääkäyttäjään.
TCP/IP (IPv6)	Valitsee tämän asetuksen käytettäväksi verkkoympäristössä IPv6:n kautta (katso "IPv6-määrittäminen" sivulla 145).
Ethernet-nop.	Määritä verkon siirtonopeus.
Tyhj. asetus	Palauttaa verkkoasetukset niiden oletusarvoiksi. (Vaatii uudelleen käynnistämistä).

Vaihtoehto	Kuvaus
Verkon maarit.	Tämä luettelo sisältää tietoja laitteen verkkoyhteydestä ja -kokoonpanosta.



4. Erityisominaisuudet

Tämä kappale tekee selkoa kopioinnin, skannauksen, faksauksen ja tulostuksen erityisominaisuuksista.

- Korkeuden säätö 196
- Erilaisten merkkien kirjoittaminen 197
- Faksiosoitteiston asettaminen 199
- Tulostusominaisuudet 203
- Skannausominaisuudet 215
- Faksiominais. 222



- Tässä luvussa olevat toimenpideohjeet perustuvat pääasiassa Windows 7 -käyttöjärjestelmän toimintoihin.
- Saattaa olla välttämätöntä painaa **OK** joidenkin mallien alemman tason valikoihin navigoimiseksi.

Korkeuden säätö

Ilmanpaine vaikuttaa tulostuslaatuun. Ilmanpaine vaihtelee sen mukaan, kuinka korkealla merenpinnan yläpuolella laite on. Seuraavien tietojen avulla voit määrittää laitteesi niin, että saat parhaan mahdollisen tulostuslaadun.

Ennen kuin määrität korkeusasetuksen, selvitä sijaintisi korkeus merenpinnasta.

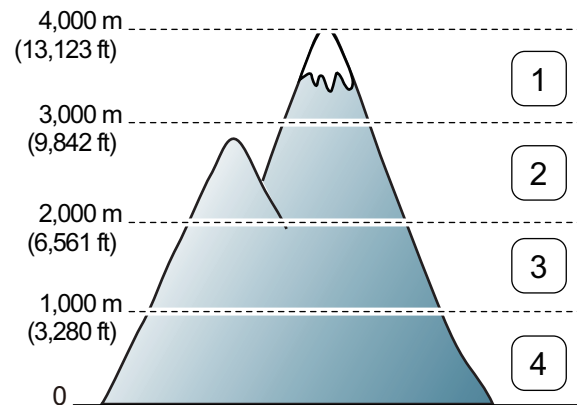

- 1 Korkea 3
- 2 Korkea 2
- 3 Korkea 1
- 4 Normaali

- Katso Windows- ja Mac-käyttäjänä "Laitteen asetukset" sivulla 239.

Voit asettaa korkeusarvon **Device Settings** -toiminnosta Dell Printer Manager -ohjelmasta tai **Machine** -osion Printer Settings Utility -ohjelmasta.



Jos laitteesi on kytketty verkkoon, voit asettaa korkeuden toiminnosta Embedded Web Service (katso "Embedded Web Service -palvelun käyttö" sivulla 236).

Erialaisten merkkien kirjoittaminen

Kun teet erilaisia tehtäviä, joudut ehkä syöttämään nimiä ja numeroita. Kun esimerkiksi määrität laitteen asetuksia, syötät oman nimesi tai yrityksesi nimen ja faksinumeron. Kun tallennat faksinumeroita tai sähköpostiosoitteita muistiin, voit myös syöttää niitä vastaavat nimet.

Aakkosnumeeristen merkkien syöttäminen

Paina painiketta, kunnes oikea kirjain tulee näyttöön. Voit esimerkiksi syöttää kirjaimen O painamalla painiketta 6, jonka yläpuolelle on painettu kirjaimet MNO. Jokaisella numeronäppäimen 6 painalluksella näytössä näkyy eri kirjain järjestyksessä M, N, O, m, n, o ja lopulta 6. Syötettävän kirjaimen löytämiseksi katso "Näppäimistön kirjaimet ja numerot" sivulla 197.



- Voit syöttää välilyönnin painamalla painiketta 1 kahdesti.
- Viimeinen numero tai merkki poistetaan painamalla vasen/oikea tai ylös/alas-nuolipainiketta.

Näppäimistön kirjaimet ja numerot



- Erityisominaisuuksien asetukset saattavat poiketa omasta laitteestasi valintavaihtoehtoista riippuen.
- Kaikki seuraavista näppäinarvoista eivät ehkä ole näkyvissä sen mukaan, millaista työtä teet.

Näppäin	Määritetyt numerot, kirjaimet tai merkit
1	@ / . ' 1
2	A B C a b c 2
3	D E F d e f 3
4	G H I g h i 4
5	J K L j k l 5
6	M N O m n o 6
7	P Q R S p q r s 7
8	T U V t u v 8
9	W X Y Z w x y z 9
0	& + - , 0



Erilaisten merkkien kirjoittaminen

Näppäin	Määritetyt numerot, kirjaimet tai merkit
*	* % ^ _ ~ ! # \$ () [] (Näitä merkkejä voidaan käyttää verkon todennuksessa)
#	# = ? " : { } < > ; (Näitä merkkejä voidaan käyttää verkon todennuksessa)



Faksiosoitteiston asettaminen

Voit asettaa usein käyttämiesi faksinumeroiden pikavalintanumeron Embedded Web Service -toiminnon välityksellä ja valita sitten helposti ja nopeasti faksinumeroita syöttämällä niiden osoitteistoon määritettyjä sijaintipaikan numeroita.

Pikavalintanumeron rekisteröinti

1 Valitse  (faksi) >  (**Address Book**) > **Uusi ja muokkaa** > **Pikavalinta** ohjauspaneelistä.

2 Anna pikavalintanumero ja paina **OK**.

 Jos valitsemaasi numeroon on jo tallennettu pikavalintanumero, näyttöön tulee sanoma, ja voit vaihtaa numeron. Aloittaaksesi alusta toisella pikavalintanumerolla paina  (**Back**).

3 Kirjoita haluamasi nimi ja paina **OK**.



4 Syötä haluamasi faksinumero ja paina **OK**.

5 Paina  (**Stop/Clear**) -painiketta valmiustilaan palaamiseksi.

Pikavalintanumeroiden käyttö



Kun laite pyytää syöttämään numeron, johon faksi lähetetään, anna pikavalintanumero, johon haluamasi faksinumero on tallennettu.





- Jos pikavalintanumero on yksinumeroinen (0 - 9), paina numeronäppäimistöissä olevaa vastaavaa numeronäppäintä ja pidä se painettuna yli 2 sekuntia.
- Jos pikavalintanumero on kaksi- tai kolmenumeroinen, paina ensimmäisen numeron näppäintä tai ensimmäisten numeroiden näppäimiä ja pidä sen jälkeen viimeinen numeronäppäin painettuna yli 2 sekuntia.
- Voit tulostaa osoitteistoluettelon valitsemalla  (faksi) >  (**Address Book**) > **Tulosta**.

Faksiosoitteiston asettaminen

Pikavalintanumeroiden muokkaus

- 1 Valitse  (faksi) >  (**Address Book**) > **Uusi ja muokkaa** > **Pikavalinta** ohjauspaneelistä.
- 2 Syötä haluamasi pikavalintanumero ja paina **OK**.
- 3 Muuta nimeä ja paina **OK**.
- 4 Muuta faksinumeroa ja paina **OK**.
- 5 Palaa valmiustilaan painamalla  (**Stop/Clear**).

Ryhmävalintanumeron rekisteröinti

- 1 Valitse  (faksi) >  (**Address Book**) > **Uusi ja muokkaa** > **Ryhmäval.** ohjauspaneelistä.
- 2 Anna ryhmävalintanumero ja paina **OK**.





Jos valitsemaasi numeroon on jo tallennettu pikavalintanumero, näyttöön tulee sanoma, ja voit vaihtaa numeron. Aloittaaksesi alusta toisella pikavalintanumerolla paina  (**Back**).

- 3 Etsi antamalla pikavalintanimen ensimmäiset kirjaimet ryhmään laittamiseksi.
- 4 Valitse haluamasi nimi ja numero ja paina **OK**.
- 5 Valitse **Kyllä**, kun **Uusi numero?** tulee näkyviin.
- 6 Voit lisätä ryhmälle pikavalintanumeroita toistamalla vaiheen 3.
- 7 Kun olet valmis, valitse **Ei**, kun **Uusi numero?** tulee näkyviin ja paina sen jälkeen **OK**.
- 8 Palaa valmiustilaan painamalla  (**Stop/Clear**).



Faksiosoitteiston asettaminen

Ryhmävalintanumeroiden muokkaaminen

- 1 Valitse  (faksi) >  (**Address Book**) > **Uusi ja muokkaa** > **Ryhmäval.** ohjauspaneelistä.
- 2 Syötä muokattava ryhmävalintanumero ja paina **OK**.
- 3 Anna uusi lisättävä pikavalintanumero ja paina **OK**, minkä jälkeen **Lisää:** tulee näkyviin.
Anna ryhmään tallennettu pikavalintanumero ja paina **OK**, minkä jälkeen **Poista** tulee näkyviin.
- 4 Lisää tai poista numero painamalla **OK**.
- 5 Toista vaihe 3 lisätäksesi tai poistaaksesi vielä numeroita.
- 6 Valitse **Ei** kohdasta **Uusi numero?** ja paina **OK**.
- 7 Palaa valmiustilaan painamalla  (**Stop/Clear**).

Tiedon etsiminen osoitekirjasta



Numeroa voi etsiä muistista kahdella tavalla. Voit selata aakkosjärjestyksessä tai etsiä numeroa siihen liittyvän nimen alkukirjaimien mukaan.

- 1 Valitse  (faksi) >  (**Address Book**) > **Etsi & valitse** > **Pikavalinta** tai **Ryhmävalinta** ohjauspaneelissa.
- 2 Anna **Kaikki** tai **Tunnus** ja paina **OK**.
- 3 Paina sitä nimeä ja numeroa tai näppäimistön näppäintä, joka on merkitty kirjaimella, jota haluat etsiä.
Jos esimerkiksi haluat löytää nimen ”MOBIILI”, paina numeronäppäintä **6**, joka on merkitty merkinnällä ”MNO.”
- 4 Palaa valmiustilaan painamalla  (**Stop/Clear**).

Faksiosoitteiston asettaminen

Osoitteiston tulostaminen

Voit tarkastaa  (**Address Book**) -asetuksesi tulostamalla luettelon.

- 1 Valitse  (faksi) >  (**Address Book**) > **Tulosta** ohjauspaneelistä.
- 2 Laite aloittaa tulostamisen.

Tulostusominaisuudet



Katso perustulostusominaisuuksia varten Perusopas (katso "Perustulostaminen" sivulla 48).

Tulostuksen oletusasetusten muuttaminen

- 1 Napsauta Windowsin **Käynnistä**-painiketta.
- 2 Valitse **Ohjauspaneeli > Laitteet ja tulostimet**.
- 3 Napsauta laitetta hiiren kakkospainikkeella.
- 4 Valitse **Tulostusmääritykset**.



Jos kohteessa **Tulostusmääritykset** on merkintä ►, voit valita muita valittuun tulostimeen yhdistettyjä tulostinohjaimia.

- 5 Muuta kunkin välilehden asetukset.
- 6 Valitse **OK**.



Voit muuttaa tulostustöiden asetuksia **Tulostusmääritykset**-ikkunassa.

Laitteen määrittäminen oletuslaitteeksi

- 1 Napsauta Windowsin **Käynnistä**-painiketta.
- 2 Valitse **Ohjauspaneeli > Laitteet ja tulostimet**.
- 3 Valitse laite.
- 4 Napsauta hiiren kakkospainikkeella laitetta ja valitse **Aseta oletustulostimeksi**.



Jos kohteessa **Tulostusmääritykset** on merkintä ►, voit valita muita valittuun tulostimeen yhdistettyjä tulostinohjaimia.

Tulostuksen erikoisominaisuuksien käyttäminen



- XPS-tulostinohjain:** käytetään XPS-tiedostomuodon tulostamiseen.
- XPS-tulostinohjain voidaan asentaa vain Windows Vista OS -käyttöjärjestelmään tai uudempaan.
 - Voit asentaa XPS-tulostinohjaimen silloin, kun laitat ohjelmiston CD-levyn CD/DVD-asemaan. Asentaessasi Dell-ohjelmistoa XPS-tulostinohjain asennetaan automaattisesti.

Tulostusominaisuudet

Tulostaminen tiedostoon (PRN)

Ajoittain voi tulla tarvetta tulostaa tiedot tiedostona.

- 1 Lisää valintamerkki **Tulosta tiedostoon**-ikkunan **Tulosta** -valintaruutuun.

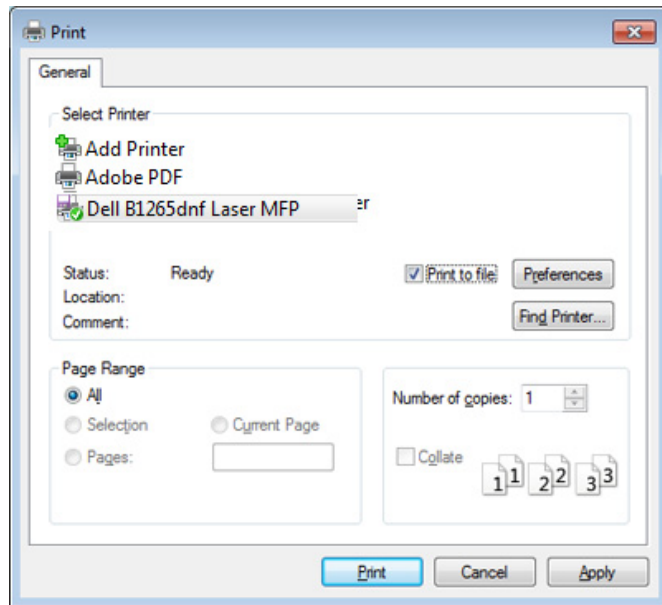

- 2 Valitse **Tulosta**.
- 3 Kirjoita kohdepolku ja tiedostonimi ja valitse sitten **OK**.
Esimerkki: **c:\Temp\tiedostonimi**.



Jos kirjoitat vain tiedostonimen, tiedosto tallennetaan automaattisesti **Omat asiakirjat**, **Asiakirjat ja asetukset** tai **Käyttäjät**-kansioon. Tallennuskansion ulkoasu voi vaihdella käyttöjärjestelmän tai käytettävän sovelluksen mukaan.

Tulostuksen erityisominaisuuksien merkitys

Voit määrittää tulostuksen lisäominaisuuksia laitteen avulla.



Voit hyödyntää tulostinohjaimen tarjoamia ominaisuuksia ja muuttaa tulostusasetuksia valitsemalla sovelluksen **Tulosta**-ikkunasta **Asetukset** tai **Ominaisuudet**. Tulostimen ominaisuusikkunassa näkyvä laitteen nimi vaihtelee käytössä olevan laitteen mukaan.



- Kaikki valikot eivät välttämättä näy näytössä, sillä niiden näkyminen määräytyy mallien tai lisävarusteiden mukaan. Jos jokin valikko ei näy, sen ohjeet eivät koske laitettasi.
- Valitse **Ohje** tai napsauta -painiketta ikkunasta tai paina **F1** näppäimistöstäsi ja napsauta vaihtoehtoa, josta haluat tietoja (katso "Ohjeen käyttäminen" sivulla 52).

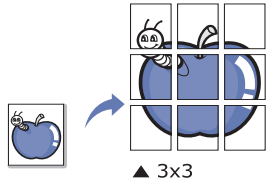
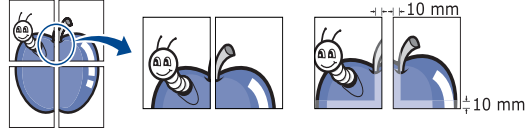

Tulostusominaisuudet

Kohde	Kuvaus
Useita sivuja arkille 	Voit valita yksittäiselle arkille tulostettavien sivujen määrän. Kun useita sivuja tulostetaan arkille, sivut pienennetään ja järjestetään arkille haluamassasi järjestyksessä. Voit tulostaa enintään 16 sivua yhdelle arkille.
Julistetulostus 	Tulostaa yksisivuisen asiakirjan neljälle (juliste 2x2), yhdeksälle (juliste 3x3) tai kuudelletoista (juliste 4x4) paperiarkille, minkä jälkeen arkit yhdistetään yhdeksi julisteen kokoiseksi asiakirjaksi. Valitse Julisteen lomitus -arvo. Määritä Julisteen lomitus millimetreinä tai tuumina painamalla Perusasetukset -välilehden oikeassa yläkulmassa olevaa painiketta. Tämä helpottaa arkkien yhteen liittämistä. 

Kohde	Kuvaus
Vihkotulostus^a 	Kun käytät tätä ominaisuutta, asiakirja tulostetaan paperin molemmin puolin ja sivut järjestetään siten, että ne voidaan taittaa tulostuksen jälkeen kahtia vihkoksi. Jos haluat tehdä vihkon, tulostuksessa on käytettävä A4-, Letter-, Legal-, US Folio- tai Oficio-kokoista tulostusmateriaalia.  Vihkotulostus -toiminto ei tue kaikkia paperikokoja. Valitse käytettävän paperin Koko -asetus Paperi -välilehdeltä nähdäksesi mitä kokoja on käytettävissä. Jos valitset paperikoon, joka ei ole käytettävissä, asetus peruutetaan automaattisesti. Valitse vain käytettävissä oleva paperi (paperi, jossa ei ole  - tai  -merkkiä).

Tulostusominaisuudet

Kohde	Kuvaus
Kaksipuolinen tulostus	<p>Tulosta paperiarkin molemmille puolille (manuaalinen). Ennen kuin aloitat tulostuksen, päättä, missä suunnassa haluat tulostaa asiakirjan.</p> <div><ul style="list-style-type: none">• Voit käyttää tätä ominaisuutta paperikokoihin Letter, Legal, A4, US Folio tai Oficio.• Jos laitteessa ei ole kaksipuolisen tulostuksen lisälaitetta, tulostustyö on suoritettava loppuun manuaalisesti. Laitte tulostaa ensin asiakirjan joka toisen sivun. Tämän jälkeen näyttöön tulee sanoma.• Suosittelemme, että et tulosta erikoismateriaalin, kuten tarrojen, kirjekuorten tai paksun paperin, kummallekin puolelle. Se saattaa aiheuttaa paperitukoksen tai vahingoittaa laitetta.</div>

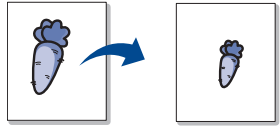
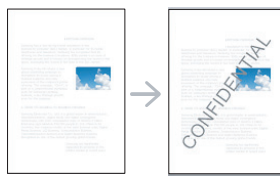

Kohde	Kuvaus
Kaksipuolinen tulostus	<ul style="list-style-type: none">• Ei mitään: Poistaa toiminnon käytöstä.• Pitkä reuna: Tämä on perinteinen kirjansidonnassa käytettävä asettelu. <div></div> <ul style="list-style-type: none">• Lyhyt reuna: Tämä on perinteinen kalentereissa käytettävä asettelu. <div></div> <ul style="list-style-type: none">• Käänteinen kaksipuolinen tulostus: Valitse tämä vaihtoehto, jos haluat kääntää kaksipuoleisen tulostuksen järjestyksen.
Paperin asetukset	<p>Muuttaa asiakirjan kokoa suuremmaksi tai pienemmäksi painettavalla sivulla prosenttiluvun annon mukaan asiakirjaa suurentaen tai pienentäen.</p> <div></div>
Vesileima	<p>Vesileima-asetuksen avulla voit tulostaa tekstiä aiemmin luodun asiakirjan päälle. Voit käyttää vesileimaa, kun haluat tulostaa esimerkiksi suuret harmaat "DRAFT" tai "CONFIDENTIAL" -tekstit vinottain asiakirjan ensimmäiselle sivulle tai kaikille sivuille.</p> <div></div>

Tulostusominaisuudet

Kohde	Kuvaus
Vesileima (Vesileiman luominen)	<p>a Muuta sovelluksen tulostusasetuksia Tulostusmääritykset-ikkunassa.</p> <p>b Napsauta Lisäasetukset-välilehteä ja valitse avattavasta Muokkaa-luettelosta Vesileima. Näyttöön tulee Muokkaa vesileimoja-ikkuna.</p> <p>c Kirjoita haluamasi teksti Vesileiman teksti -ruutuun. Merkkejä voi olla enintään 256. Teksti tulee näkyviin esikatseluikkunaan.</p>
Vesileima (Vesileiman muokkaaminen)	<p>a Muuta sovelluksen tulostusasetuksia Tulostusmääritykset-ikkunassa.</p> <p>b Napsauta Lisäasetukset-välilehteä ja valitse avattavasta Muokkaa-luettelosta Vesileima. Näyttöön tulee Muokkaa vesileimoja-ikkuna.</p> <p>c Valitse muokattava vesileima Valmiit vesileimat -luettelosta ja muuta vesileiman tekstiä ja asetuksia.</p> <p>d Tallenna muutokset valitsemalla Päivitä.</p> <p>e Valitse OK tai Tulosta, kunnes poistut Tulosta-ikkunasta.</p>

Kohde	Kuvaus
Vesileima (Vesileiman poistaminen)	<p>a Muuta sovelluksen tulostusasetuksia Tulostusmääritykset-ikkunassa.</p> <p>b Napsauta Lisäasetukset-välilehteä ja valitse avattavasta Muokkaa-luettelosta Vesileima. Näyttöön tulee Muokkaa vesileimoja -ikkuna.</p> <p>c Valitse poistettava vesileima Valmiit vesileimat -luettelosta ja valitse Poista.</p> <p>d Valitse OK tai Tulosta, kunnes poistut Tulosta-ikkunasta.</p>

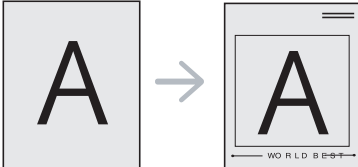
Tulostusominaisuudet

Kohde	Kuvaus
Peite^a 	<p>Tämä valinta on käytettävissä vain silloin, kun käytät SPL/PCL-tulostinohjainta.</p> <p>Peite on tietokoneen kiintolevylle erityisessä tiedostomuodossa tallennettu teksti tai kuva tai molemmat, ja se voidaan tulostaa mihin tahansa asiakirjaan. Peitteitä käytetään usein kirjelumakepaperien asemesta. Esipainetun kirjelumakkeen käyttämisen sijasta voit luoda peitteen, joka sisältää samat tiedot kuin kirjelumake. Jos haluat tulostaa kirjeen, jossa on yhtiösi kirjelumakkeen tiedot, sinun ei tarvitse ladata laitteeseen esipainettua kirjelumaketta: tulosta vain kirjelumakepeite asiakirjaan.</p> <p>Jos haluat käyttää sivun peitettä, sinun on luotava uusi sivun peite, joka sisältää logosi tai kuvasi.</p> <div data-bbox="430 1005 1077 1396"><ul style="list-style-type: none">• Peiteasiakirjan koon on oltava sama kuin niiden tulostettavien asiakirjojen, joiden tulostamisen yhteydessä tulostetaan myös peite. Älä luo peitettä, jossa on vesileima.• Peiteasiakirjan tarkkuuden on oltava sama kuin peitteen mukana tulostettavan asiakirjan tarkkuuden.</div>

Kohde	Kuvaus
Peite (Uuden sivun peitteen luominen)	<ul style="list-style-type: none">a Jos haluat tallentaa asiakirjan peitteenä, avaa Tulostusmääritykset-valikko.b Valitse Lisäasetukset-välilehti ja valitse sitten Muokkaa avattavasta Teksti-luettelosta. Näyttöön tulee Muokkaa peitettä-ikkuna.c Valitse Muokkaa peitettä -ikkunassa Luo.d Kirjoita Tallenna nimellä -ikkunassa enintään kahdeksan merkkiä pitkä nimi Tiedostonimi -ruutuun. Valitse kohdepolku tarvittaessa (oletuspolku on C:\Formover).e Napsauta Tallenna-painiketta. Nimi tulee näkyviin Peiteluettelo-luettelo.f Valitse OK tai Tulosta, kunnes poistut Tulosta-ikkunasta. Tiedostoa ei tulosteta. Tiedosto tallennetaan kiintolevylle.

Tulostusominaisuudet

Kohde	Kuvaus
Peite (Sivun peitteen käyttäminen)	<p>a Valitse Lisäasetukset-välilehti.</p> <p>b Valitse haluamasi peite avattavasta Teksti-luettelosta.</p> <p>c Jos haluamaasi peitetiedostoa ei ole avattavassa Teksti-luettelossa, valitse luettelosta Muokkaa... ja valitse sitten Lataa. Valitse käytettävä peitetiedosto.</p> <p>Jos olet tallentanut käytettävän peitetiedoston ulkoiseen lähteeseen, voit myös ladata tiedoston, kun avaat Avaa-ikkunan.</p> <p>Kun olet valinnut tiedoston, valitse Avaa. Tiedosto tulee näkyviin Peiteluettelo-ruutuun, ja voit käyttää sitä tulostamisessa. Valitse peite Peiteluettelo-ruudusta.</p> <p>d Valitse tarvittaessa Ilmoita peitteestä tulostettaessa -ruutu. Jos tämä valintaruutu on valittuna, näyttöön tulee sanomaikkuna aina, kun tulostat asiakirjaa.</p> <p>Sanomaikkunassa pyydetään vahvistamaan, että haluat tulostaa peitteen asiakirjan kanssa.</p> <p>Jos tätä valintaruutua ei ole valittu ja peite on valittu, peite sisällytetään tulostettavaan asiakirjaan automaattisesti.</p> <p>e Valitse OK tai Tulosta, kunnes poistut Tulosta-ikkunasta.</p>

Kohde	Kuvaus
Peite (Sivun peitteen poistaminen)	<p>a Valitse Tulostusmääritykset -ikkunan Lisäasetukset-välilehti.</p> <p>b Valitse avattavasta Teksti-luettelosta Muokkaa.</p> <p>c Valitse poistettava peite Peiteluettelo-ruudusta.</p> <p>d Valitse Delete.</p> <p>e Kun vahvistussanomaikkuna tulee näyttöön, valitse Kyllä.</p> <p>f Valitse OK tai Tulosta, kunnes poistut Tulosta-ikkunasta. Voit poistaa sivun peitteet, joita et enää käytä.</p>

a. Tämä vaihtoehto ei ole käytettävissä, kun käytät XPS-ohjainta.

Mac-tulostaminen



Jotkin ominaisuudet eivät ehkä ole käytettävissä mallista tai valinnoista riippuen. Se tarkoittaa, että ominaisuuksia ei tueta.

Tulostusominaisuudet

Asiakirjan tulostaminen

Kun tulostat Mac'illa, sinun tulee tarkistaa tulostinohjaimen asetukset kussakin käyttämässäsi sovelluksessa. Seuraa alla olevia vaiheita tulostaessasi Mac'ista:

- 1 Avaa tulostettava asiakirja.
- 2 Avaa **File**-valikko ja valitse **Page Setup** (joissakin sovelluksissa **Document Setup**).
- 3 Valitse paperin koko, suunta, skaalaus ja muut asetukset ja varmista, että laitteesi on valittu. Valitse **OK**.
- 4 Avaa **File**-valikko ja valitse **Print**.
- 5 Valitse kopioiden määrä ja määritä tulostettavat sivut.
- 6 Valitse **Print**.

Tulostinasetusten muuttaminen

Voit määrittää tulostuksen lisäominaisuuksia laitteen avulla.

Avaa sovellus ja valitse **File**-valikosta **Print**. Tulostimen ominaisuusikkunassa näkyvä laitteen nimi vaihtelee käytössä olevan laitteen mukaan. Nimeä lukuun ottamatta tulostimen ominaisuusikkunan peruskokoonpano on kuitenkin samanlainen kuin seuraavassa.

Useiden sivujen tulostaminen yhdelle arkille

Voit tulostaa useita sivuja yksittäiselle paperiarkille. Näin voit säästää paperia tulostaessasi vedoksia.

- 1 Avaa sovellus ja valitse **File**-valikosta **Print**.
- 2 Valitse **Layout**-kohdassa **Orientation** olevasta avattavasta luettelosta. Valitse arkille tulostettavien sivujen määrä avattavasta **Pages per Sheet** -luettelosta.
- 3 Valitse muita käytettäviä asetuksia.
- 4 Valitse **Print**.
Laitte tulostaa valitun sivumäärän yhdelle paperiarkille.

Tulostusominaisuudet

Ohjeen käyttäminen

Napsauta ikkunan oikeassa yläreunassa olevaa kysymysmerkkiä ja valitse aihe, josta haluat tietoja. Näyttöön tulee ponnahdusikkuna, jossa on tietoja kyseisestä ohjaimen tukemasta ominaisuudesta.

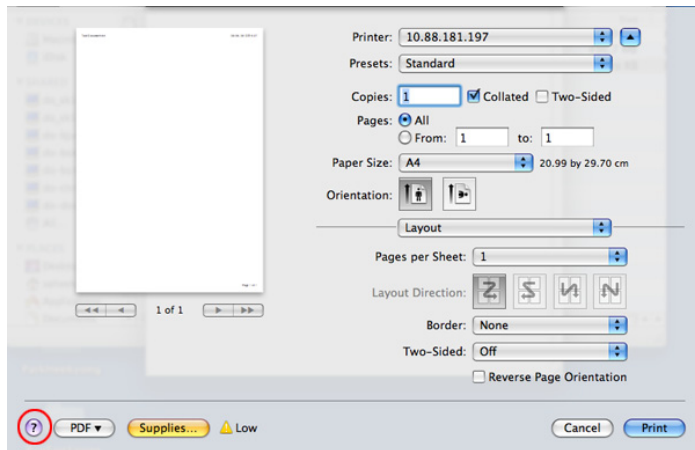

Tulostaminen Linux-käyttöjärjestelmässä



Jotkin ominaisuudet eivät ehkä ole käytettävissä mallista tai valinnoista riippuen. Se tarkoittaa, että ominaisuuksia ei tueta.

Sovelluksista tulostaminen

Monet Linux-sovellukset tukevat tulostamista Common UNIX Printing Systemin (CUPS) avulla. Voit tulostaa kaikista CUPS-yhteensopivista sovelluksista.

- 1 Avaa tulostettava asiakirja
- 2 Avaa **File**-valikko ja napsauta **Page Setup** (**Print Setup** joissakin sovelluksissa).
- 3 Valitse paperin koko ja suunta, ja varmista että laitteesi on valittu. Napsauta **Apply**-painiketta.
- 4 Avaa **File**-valikko ja valitse **Print**.
- 5 Valitse tulostuslaitteesi.
- 6 Valitse kappalemäärä ja ilmoita mikä sivu tulostetaan.

Tulostusominaisuudet

7 Muuta muita tulostusvalintoja tarvittaessa kussakin välilehdessä.

8 Valitse **Print**.



Automaattinen/manuaalinen kaksipuolinen tulostaminen ei ehkä ole käytettävissä malleista riippuen. Voit vaihtoehtoisesti käyttää lpr-tulostusjärjestelmää tai muita sovelluksia pariton-parillinen-tulostamiseen.

Tiedostojen tulostaminen

Voit tulostaa laitteella monia erityyppisiä tiedostoja CUPS-menetelmällä eli suoraan komentoriviltä. Tämän mahdollistaa CUPS lpr -apuohjelma. Voit tulostaa näitä tiedostoja käyttämällä alla olevaa komentomuotoa.

lp -d <printer name> -o <option> <file name>

Katso lisätietoja järjestelmän lp- tai pääsivulta.

Tulostimen ominaisuuksien määrittäminen

Printer Properties -ikkunasta voit **Printers configuration** avulla muuttaa useita laitteen tulostinominaisuuksia.

1 Avaa **Unified Driver Configurator**.

Valitse tarvittaessa **Printers configuration**.

2 Valitse laitteesi tulostimien luettelosta ja valitse **Properties**.

3 **Printer Properties** -ikkuna avautuu.

Ikkunan yläosassa on seuraavat viisi välilehteä:

- **General:** Antaa muuttaa tulostimen sijaintia ja nimeä. Tässä välilehdessä syötetty nimi näkyy **Printers configuration** -kohdassa tulostimien luettelossa.
- **Connection:** Antaa tarkastella eri porttia tai valita toisen portin. Jos muutat laiteportin USB-portista rinnakkaisportiksi tai päinvastoin laitteen ollessa käytössä, sinun on määritettävä laiteportti uudelleen tässä välilehdessä.
- **Driver:** Tässä välilehdessä voit tarkastella eri laiteohjaimia tai valita toisen laiteohjaimen. Voit asettaa oletuslaiteasetukset napsauttamalla **Options**-painiketta.
- **Jobs:** Näyttää tulostustöiden luettelon. Voit peruuttaa valitun työn ja tarkistaa työluettelossa olevat aiemmat työt napsauttamalla **Cancel job** -painiketta ja valitsemalla **Show completed jobs** -valintaruudun.
- **Classes:** Näyttää luokan, johon laitteesi kuuluu. Voit lisätä laitteen tiettyyn luokkaan valitsemalla **Add to Class** tai poistaa laitteen valitusta luokasta valitsemalla **Remove from Class**.

4 Ota muutokset käyttöön ja sulje **Printer Properties** -ikkuna valitsemalla **OK**.

Tulostusominaisuudet

UNIX-tulostaminen



Jotkin ominaisuudet eivät ehkä ole käytettävissä mallista tai valinnoista riippuen. Se tarkoittaa, että ominaisuuksia ei tueta (katso "ominaisuudet" sivulla 7).

Tulostustöihin siirtyminen

Valitse tulostimen asentamisen jälkeen joku tulostettava kuva, teksti, PS-tiedosto.

- 1 Suorita komento "**printui <file_name_to_print>**".
Jos esimerkiksi haluat tulostaa asiakirjan **document1**, käytä seuraavaa komentoa:
printui document1.
Komento avaa UNIX-tulostinohjaimen **Print Job Manager** -ohjelman, jossa käyttäjä voi valita tulostusasetukset.
- 2 Valitse tulostin, joka on jo lisätty.
- 3 Valitse ikkunasta tulostusasetukset, kuten **Page Selection**.
- 4 Määritä kohtaan **Number of Copies** tulostettavien kopioiden määrä.



Voit hyödyntää tulostinohjaimen toimittamia tulostusominaisuuksia valitsemalla **Properties**.

- 5 Aloita tulostaminen valitsemalla **OK**.

Laiteasetusten muuttaminen

Käyttäjä voi valita tulostusasetukset UNIX-tulostinohjaimen **Print Job Manager** -ohjelman avulla valitsemalla tulostusikkunassa **Properties**.

Voit myös käyttää seuraavia pikanäppäimiä: **Help** avautuu painamalla H-näppäintä, O-näppäin vastaa **OK**-painiketta, A-näppäin **Apply**-painiketta ja C-näppäin **Cancel**-painiketta.

General-välilehti

- **Paperikoko:** Määritä paperikooksi A4, Letter tai muu tarpeitasi vastaava paperikoko.
- **Paperityyppi:** Valitse paperityyppi. Luetteluudussa ovat käytettävissä vaihtoehdot **Printer Default**, **Thick** ja **Plain**.
- **Paperilahde:** Valitse, mistä kasetista paperia käytetään. Oletusasetus on **Auto Selection**.
- **Suunta:** Voit valita suunnan, jossa tiedot tulostetaan sivulle.
- **Kaksipuolisuus:** Voit säästää paperia tulostamalla paperin molemmille puolille.

Tulostusominaisuudet



Automaattinen/manuaalinen kaksipuolinen tulostaminen ei ehkä ole käytettävissä malleista riippuen. Voit vaihtoehtoisesti käyttää lpr-tulostusjärjestelmää tai muita sovelluksia pariton-parillinen-tulostamiseen.

- **Multiple pages:** Voit tulostaa monia sivuja yhdelle paperiarkille.
- **Page Border:** Valitse joku reunamalleista (esim., **Single-line hairline**, **Double-line hairline**)

Kuva-välilehti

Tällä välilehdellä voit muuttaa asiakirjan kirkkautta, tarkkuutta tai kuvan sijaintia.

Text-välilehti

Voit määrittää lopullisen tulosteen merkkien reunuksen, rivivälin tai palstat.

Margins-välilehti

- **Use Margins:** Voit määrittää asiakirjan reunukset. Reunukset eivät ole oletusarvon mukaan käytössä. Käyttäjä voi muuttaa reunusasetuksia muuttamalla vastaavien kenttien arvoja. Oletusarvot vaihtelevat valitun sivun koon mukaan.
- **Unit:** Voit muuttaa mittayksiköt pisteiksi, tuumiksi tai senttimetreiksi.

Printer-Specific Settings-välilehti

Voit mukauttaa useita asetuksia määrittämällä asetuksia **JCL-** ja **General-**kehyksissä. Nämä asetukset ovat tulostinkohtaisia ja vaihtelevat PPD-tiedoston mukaan.

Skannausominaisuudet



- Katso Perusopas (katso "Perusskannaus" sivulla 58) saadaksesi tietoja skannauksen perusominaisuuksista.
- Tämä ominaisuus ei ehkä ole saatavilla mallista tai lisäominaisuuksista riippuen (katso "ominaisuudet" sivulla 7).
- Maksimiresoluutio, joka voidaan saavuttaa riippuu eri tekijöistä, mukaanlukien tietokoneen nopeus, käytettävissä oleva levytila, muisti, skannattavan olevan kuvan koko, ja bittisyvyyden asetukset. Sen takia järjestelmästäsi ja skannauksen kohteesta riippuen et ehkä voi skannata tietyillä resoluutioilla, erityisesti parannettua dpi:tä käyttäen.

Perusskannausmenetelmä

Voit skannata alkuperäisiä asiakirjoja laitteellasi USB-kaapelin tai verkon kautta. Asiakirjoja voi skannata seuraavasti:

- **Skann. PC:hen:** Skannaa alkuperäiset asiakirjat ohjauspaneelistä. Sen jälkeen skannatut tiedot tallennetaan yhdistettyjen tietokoneiden **Omat asiakirjat** -kansioon (katso "Perusskannaus" sivulla 58).
- **TWAIN:** TWAIN on yksi valmiista kuvankäsittelysovelluksista. Kuvan skannaaminen käynnistää valitun sovelluksen, jolla voit ohjata skannausta. Tätä ominaisuutta voidaan käyttää paikallisyhteyden tai verkkoyhteyden kautta (katso "Skannaus kuvanmuokkausohjelmasta" sivulla 217).

- **Dell Scan Assistant/Dell PaperPort14:** Voit skannata kuvia tai asiakirjoja tämän ohjelman avulla.
 - Katso "Skannaus Dell Scan Assistant -ohjelmalla" sivulla 218.
- **WIA:** WIA on lyhenne sanoista Windows Images Acquisition. Voidaksesi käyttää tätä ominaisuutta tietokoneesi tulee olla liitetty laitteeseen suoraan USB-kaapelilla (katso "Skannaaminen WIA-ohjaimella" sivulla 217).

Skannausasetusten asettaminen tietokoneelle

- 1 Avaa **Dell-tulostimen hallinta** -toiminto (katso "Dell-tulostimen hallinnan käyttö" sivulla 238).
- 2 Valitse oikea laite kohdasta **Tulostinluettelo**.
- 3 Valitse **Skannaus tietokoneeseen -asetukset** -valikko.
- 4 Valitse haluamasi vaihtoehto.
 - **Skannauksen aktivointi:** Määrittää, otetaanko skannaus käyttöön laitteeseen vai ei.
 - **profiili:** Näyttää valittuun laitteeseen tallennetut skannauksen profiilit.
 - **Perusasetukset**-välilehti: Sisältää asetukset, jotka liittyvät yleisiin skannaus- ja laiteasetuksiin.

Skannausominaisuudet

- **Kuva**-välilehti: Sisältää asetukset, jotka liittyvät kuvan muuttamiseen.

5 Paina **OK**.

Skannaus verkkoon kytketystä laitteesta



Varmista, että tietokoneeseen on asennettu tulostinohjain ohjelmisto-CD-levyltä, sillä tulostinohjain sisältää skannausohjelman (katso "Ohjaimen asennus paikallisesti" sivulla 23).

- 1 Aseta asiakirja lasitasolle skannattava puoli alaspäin tai lisää asiakirjat automaattiseen syöttölaitteeseen skannattava puoli ylöspäin (katso "Alkuperäisten asiakirjojen lisääminen" sivulla 45).
- 2 Valitse  (**Scan**) > **Skannaa PC:hen** > **Verkon tietok.** ohjauspaneelistä.

 Jos näyttöön tulee **Ei käytettävissä** -viesti, tarkista porttiliitäntä.

- 3 Valitse rekisteröidyn tietokoneen **Tunnus** ja anna **Salasana** tarvittaessa.



- **Tunnus** on sama kuin rekisteröity skannaustunnus toimintoon **Dell-tulostimen hallinta** >  Siirry lisäasetustilaan > **Skannaus tietokoneeseen -asetukset**.
- **Salasana** on 4-numeroinen luku, joka rekisteröidään salasanaksi toimintoon **Dell-tulostimen hallinta** >  Siirry lisäasetustilaan > **Skannaus tietokoneeseen -asetukset**.

4 Valitse haluamasi asetukset ja paina **OK**.

5 Skannaus alkaa.



Skannattu kuva tallennetaan tietokoneen kansioon **C:\Users\users name\Pictures\folder**. Tallennuskansion ulkoasu voi vaihdella käyttöjärjestelmän tai käytettävän sovelluksen mukaan.

Skannausominaisuudet

Skannaus kuvanmuokkausohjelmasta

Voit myös skannata ja tuoda asiakirjoja kuvanmuokkausohjelmasta, kuten Adobe Photoshop, jos ohjelmisto on TWAIN-yhteensopiva. Voit skannata TWAIN-yhteensopivalla ohjelmistolla seuraavasti:

- 1 Varmista, että laite on liitetty tietokoneeseen ja että virta on kytketty.
- 2 Aseta asiakirja lasitasolle skannattava puoli alaspäin tai lisää asiakirjat automaattiseen syöttölaitteeseen skannattava puoli ylöspäin (katso "Alkuperäisten asiakirjojen lisääminen" sivulla 45).
- 3 Avaa sovellus, esimerkiksi Adobe Photoshop.
- 4 Napsauta **Tiedostonimi > Tuo** ja valitse sitten skanneri.
- 5 Aseta skannausasetukset.
- 6 Skannaa ja tallenna skannattu kuva.

Skannaaminen WIA-ohjaimella

Laite tukee myös Windows Image Acquisition (WIA) -ohjainta kuvien skannaamiseen. WIA on yksi Microsoft Windows 7:n vakio-osista. WIA toimii digitaalikameroiden ja skannereiden kanssa. TWAIN-ohjaimesta poiketen WIA-ohjaimella voit skannata ja säätää kuvia helposti ilman erillistä ohjelmaa:



WIA-ohjain toimii vain Windows-käyttöjärjestelmässä (ei Windows 2000), kun käytössä on USB-portti.

- 1 Varmista, että laite on liitetty tietokoneeseen ja että virta on kytketty.
- 2 Aseta asiakirja lasitasolle skannattava puoli alaspäin tai lisää asiakirjat automaattiseen syöttölaitteeseen skannattava puoli ylöspäin (katso "Alkuperäisten asiakirjojen lisääminen" sivulla 45).
- 3 Napsauta **Käynnistä > Ohjauspaneeli > Laitteet ja ääni > Laitteet ja tulostimet**.
- 4 Napsauta laiteohjainkuvaketta hiiren kakkospainikkeella kohteessa **Tulostimet ja faksit > Aloita skannaus**.
- 5 **Uusi skannaus** -sovellus tulee näkyviin.

Skannausominaisuudet

- 6 Valitse skannausasetukset ja valitse **Esikatselu** nähdäksesi asetusten vaikutukset kuvaan.
- 7 Skannaa ja tallenna skannattu kuva.

Skannaus Dell Scan Assistant -ohjelmalla

- 1 Varmista, että laite on liitetty tietokoneeseen ja että virta on kytketty.
- 2 Aseta asiakirja lasitasolle skannattava puoli alaspäin tai lisää asiakirjat automaattiseen syöttölaitteeseen skannattava puoli ylöspäin (katso "Alkuperäisten asiakirjojen lisääminen" sivulla 45).
- 3 Napsauta **Käynnistä** > **Kaikki ohjelmat** > **Dell** ja käynnistä **Dell Scan Assistant** -ohjelma.

 Valitse **Ohje**-valikko ikkunasta ja napsauta mitä tahansa valintaa, josta haluat tietää.

- 4 Aseta skannausasetukset.
- 5 Napsauta **Sk..**

Mac-skannaus

Skannaus USB:hen kytketystä laitteesta

- 1 Varmista, että laite on liitetty tietokoneeseen ja että virta on kytketty.
- 2 Aseta asiakirja lasitasolle skannattava puoli alaspäin tai lisää asiakirjat automaattiseen syöttölaitteeseen skannattava puoli ylöspäin (katso "Alkuperäisten asiakirjojen lisääminen" sivulla 45).
- 3 Käynnistä **Applications** ja napsauta **Image Capture**.



Jos **No Image Capture device connected** -viesti ilmestyy, irrota USB-kaapeli ja liitä se uudelleen. Jos ongelma jatkuu, katso lisätietoja **Image Capture** -ohjelman ohjeesta.

- 4 Valitse haluamasi vaihtoehto.
- 5 Skannaa ja tallenna skannattu kuva.



Jos skannaus ei toimi **Image Capture** -ohjelmassa, päivitä Mac OS -käyttöjärjestelmä uusimpaan versioon.

Skannausominaisuudet

Skannaus verkkoon kytketystä laitteesta

- 1 Varmista, että laite on yhteydessä verkkoon.
- 2 Aseta asiakirja lasitasolle skannattava puoli alaspäin tai lisää asiakirjat automaattiseen syöttölaitteeseen skannattava puoli ylöspäin (katso "Alkuperäisten asiakirjojen lisääminen" sivulla 45).
- 3 Käynnistä **Applications** ja napsauta **Image Capture**.
- 4 Noudata alla olevia käyttöjärjestelmän mukaisia vaiheita.
 - Versiolle 10.5
 - Napsauta valikkorivin **Devices > Browse Devices**.
 - Varmista, että **Connected**-valintaruutu on valittuna laitteesi vierestä kohdasta **Bonjour Devices**.
 - Jos haluat skannata TWAIN-ohjelmistoa käyttäen, noudata yllä olevia Mac-käyttöjärjestelmän X 10.4 -vaiheita.
 - Versiossa 10.6 tai uudempi valitse laitteesi kohdasta **SHARED**.
- 5 Määritä skannausasetukset tässä ohjelmassa.
- 6 Skanna ja tallenna skannattu kuva.



- Jos Image Capture -ohjelman skannaus ei toimi, päivätä Mac OS -käyttöjärjestelmäsi uusimpaan versioon.
- Katso lisätietoja **Image Capture** -ohjelman ohjeesta.
- Voit myös käyttää TWAIN-yhteensopivaa ohjelmistoa, kuten Adobe Photoshopia.

Skannaaminen Linux-järjestelmässä

Skannaus

- 1 Varmista, että laite on liitetty tietokoneeseen ja että virta on kytketty.
- 2 Kaksoisnapsauta työpöydällä olevaa **Unified Driver Configurator** -kuvaketta.
- 3 Napsauta  -painiketta vaihtaaksesi Scanners Configuration -toimintoon.

Skannausominaisuudet

- 4 Valitse skanneri luettelosta.

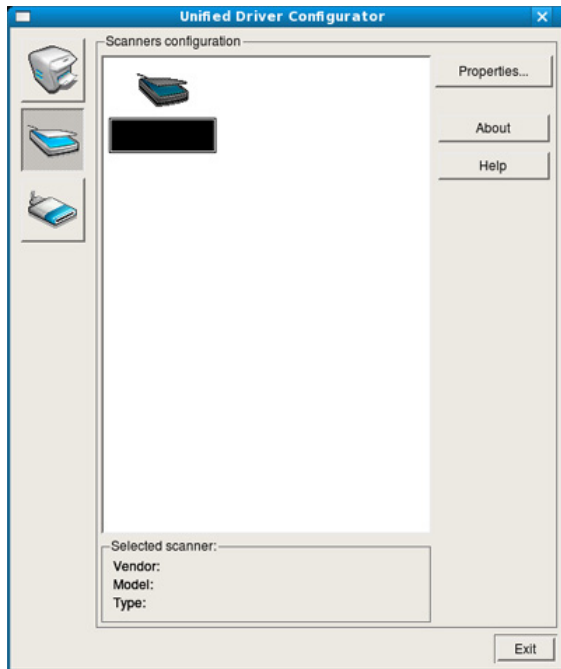

- 5 Napsauta **Properties**.

- 6 Aseta asiakirja lasitasolle skannattava puoli alaspäin tai lisää asiakirjat automaattiseen syöttölaitteeseen skannattava puoli ylöspäin (katso "Alkuperäisten asiakirjojen lisääminen" sivulla 45).

- 7 Napsauta **Scanner Properties** -ikkunasta **Preview**.

- 8 Asiakirja skannataan, ja esikatselukuva ilmestyy kohtaan **Preview Pane**.

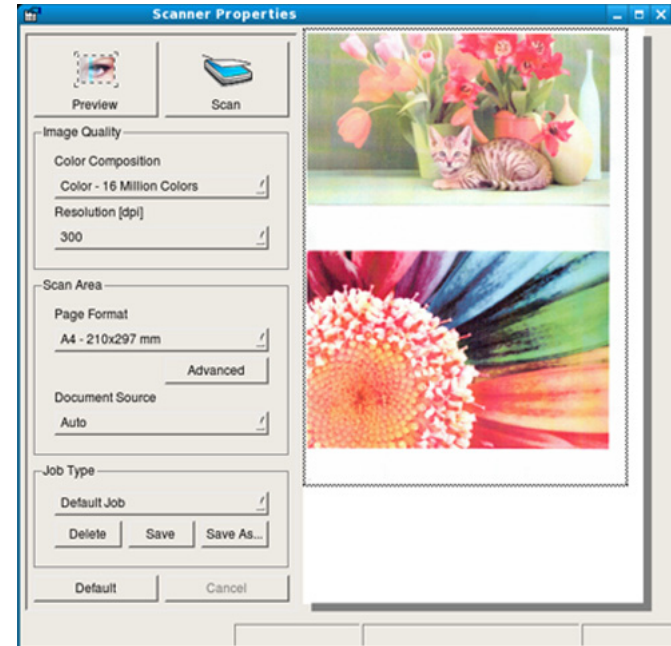

- 9 Vedä osoitinta asettaaksesi skannattavan kuva-alueen kohdassa **Preview Pane**.

- 10 Valitse haluamasi vaihtoehto.

- 11 Skanna ja tallenna skannattu kuva.



Skannausasetukset ovat tallennettavissa ja lisättävissä myöhempää käyttöä varten **Job Type** -luetteloon.

Skannausominaisuudet

Kuvan muokkaaminen Image Managerillä

Image Manager -sovelluksen komentojen ja työkalujen avulla voit muokata skannattua kuvaa.

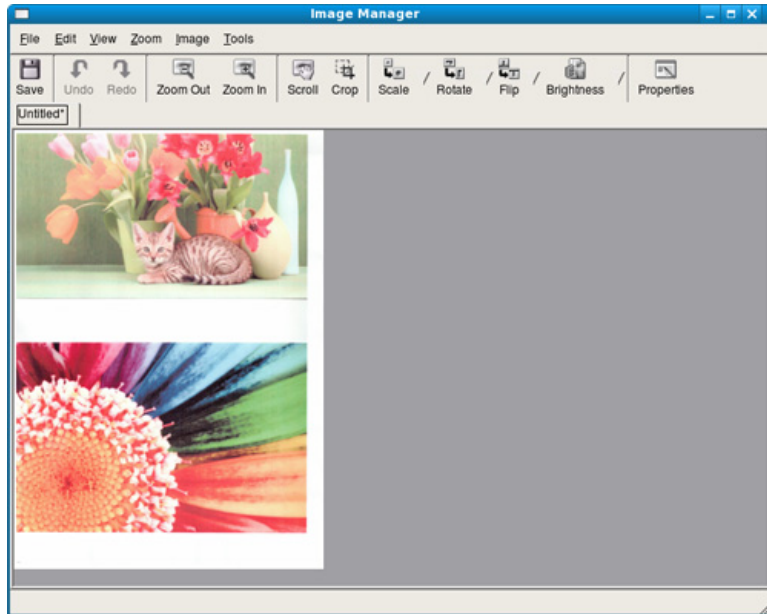



Faksiominais.





Katso perusfaksausominaisuuksia varten Perusopas (katso "Perusfaksaus" sivulla 59).

Automaattinen uudelleevalinta

Jos valitsemasi numero on varattu tai se ei vastaa faksia lähetettäessä, laite valitsee numeron automaattisesti uudelleen. Uudelleensoittoaika vaihtelee maakohtaisten tehdasasetusten mukaan.

Kun näyttöön tulee **Valinta uudelleen?**, paina  (**Start**)-painiketta valitaksesi numeron uudelleen ilman odottamista. Paina automaattisen uudelleevalinnan peruuttamiseksi  (**Stop/Clear**).

Voit muuttaa uudelleensoittojen välistä aikaa ja niiden määrää.

- 1 Paina  (Faksi) >  (**Menu**) > **Faksiasetukset** > **Lahetys** ohjauspaneelista.
- 2 Valitse haluamasi **Uud.val.yrityksiä** tai **Uud.val. aikaväli**.
- 3 Valitse haluamasi vaihtoehto.

Faksinumeron uudelleevalinta

- 1 Paina  (**Redial/Pause**) -painiketta ohjauspaneelista.
- 2 Valitse haluamasi faksinumero.
Kymmenen viimeksi lähetettyä faksinumeroa kymmenen vastaanotetun Soittajan ID:n kanssa näytetään.
- 3 Jos asiakirja on ladattu asiakirjojen syöttölaitteeseen, lähettäminen alkaa automaattisesti.
Jos alkuperäinen asiakirja asetetaan skannerin lasitasolle, valitse **Kyllä** lisätäksesi toisen sivun. Lataa toinen alkuperäinen asiakirja ja paina **OK**. Kun olet valmis, valitse **Ei**, kun näyttöön tulee **Toinen sivu?** -teksti.



Lähetyksen vahvistus

Kun asiakirjan viimeinen sivu on lähetetty onnistuneesti, laite antaa merkkiäänän ja palaa valmiustilaan.

Jos faksin lähettäminen epäonnistuu, näyttöön tulee virhesanoma. Jos saat virheviestin, paina  (**Stop/Clear**) viestin tyhjentämiseksi ja yritä lähettää faksi uudelleen.

Faksiominais.



Voit määrittää laitteen tulostamaan vahvistusraportin automaattisesti aina, kun faksin lähettäminen on valmis. Paina  (faksi) >  (Menu) > **Faksiasetukset** > **Lahetys** > **Lahetysrap.** ohjauspaneelista.

Faksin lähettäminen tietokoneessa

Voit lähettää faksin tietokoneesta siirtymättä laitteen luo.

Halutessasi lähettää faksin tietokoneesta tulee asentaa **Dell Network PC Fax** -ohjelma. Tämä ohjelma asennetaan, kun asennat tulostinohjaimen.

- 1 Avaa lähetettävä asiakirja.
- 2 Valitse **Tulosta Tiedostonimi**-valikosta.
Tulosta-ikkuna tulee näyttöön. Se saattaa näyttää hieman erilaiselta sovelluksestasi riippuen.
- 3 Valitse **Dell Network PC Fax Tulosta**-ikkunasta
- 4 Valitse **Tulosta** tai **OK**.

- 5 Syötä vastaanottajien numerot ja valitse vaihtoehto

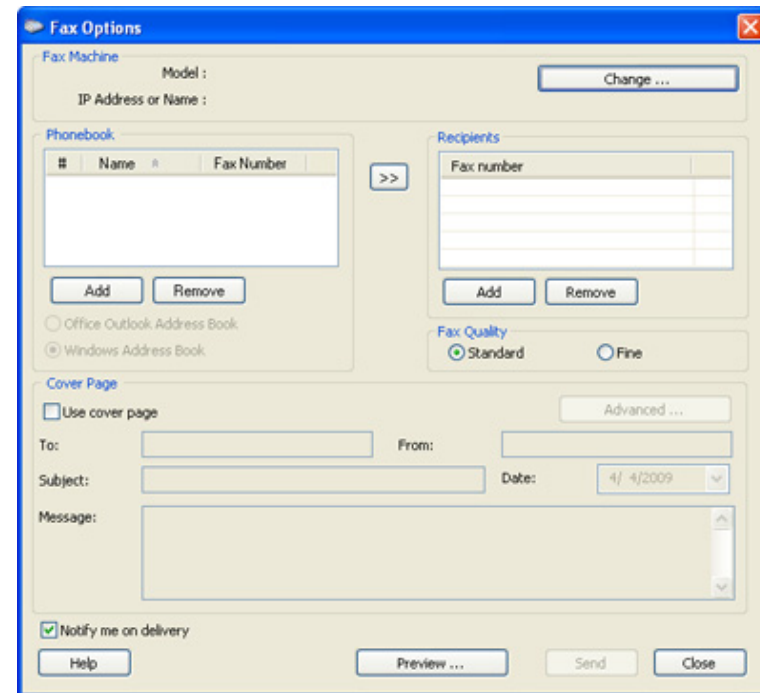



Valitse **Ohje**-valikko ikkunasta ja napsauta mitä tahansa valintaa, josta haluat tietää.

- 6 Napsauta **Send**.

Faksiominais.

Faksin viivästetty lähettäminen

Voit määrittää, että laite lähettää faksin myöhempänä ajankohtana, vaikka et itse olisikaan paikalla. Tämän ominaisuuden avulla ei voi lähettää värillisiä fakseja.

- 1 Aseta asiakirja lasitasolle skannattava puoli alaspäin tai lataa asiakirjat asiakirjojen syöttölaitteeseen skannattava puoli ylöspäin.
- 2 Paina  (faksi) ohjauspaneelista.
- 3 Säädä asiakirjan tarkkuutta tarpeidesi mukaan.
- 4 Paina  (**Menu**) > **Faksiominaisuus** > **Viivästetty lähetys** ohjauspaneelista.
- 5 Näppäile vastaanottajan faksilaitteen numero ja paina **OK**.
- 6 Näyttöön tulee kehoitus antaa seuraava numero, johon asiakirja lähetetään.
- 7 Antaaksesi lisää faksinumeroita paina **OK**, kun **Kyllä** korostuu ja toista vaiheet 5.



- Vastaanottajia voidaan lisätä enintään 10.
- Kun olet syöttänyt ryhmävalintanumeron, et voi lisätä enempää ryhmävalintanumeroita.

8

Syötä työn nimi ja aika.



Jos asetat senhetkistä aikaa aikaisemman ajan, faksi lähetetään kyseisenä ajankohtana seuraavana päivänä.

9

Asiakirja skannataan muistiin ennen lähettämistä.

Laite palaa valmiustilaan. Näytössä näkyy, että laite on valmiustilassa ja että viivästetty faksi on määritetty.





Voit tarkastaa viivästettyjen faksitöiden luettelon.



Paina  (**Menu**) > **Jarj.asetukset** > **Raportti** > **Aikatauluta työt** ohjauspaneelissa.

Faksiominais.

Asiakirjojen lisääminen varattuun faksilähetykseen



- 1 Aseta asiakirja lasitasolle skannattava puoli alaspäin tai lataa asiakirjat asiakirjojen syöttölaitteeseen skannattava puoli ylöspäin.
- 2 Paina  (faksi) >  (**Menu**) > **Faksitoim.** > **Lisaa sivu** ohjauspaneelissa.
- 3 Valitse faksityö ja paina **OK**.
Kun olet valmis, valitse **Ei**, kun näyttöön tulee **Toinen sivu?** -teksti. Alkuperäinen asiakirja skannataan muistiin.
- 4 Palaa valmiustilaan painamalla  (**Stop/Clear**).

Varatun faksityön peruuttaminen

- 1 Paina  (faksi) >  (**Menu**) > **Faksiominaisuus** > **Peruuta työ** ohjauspaneelista.
- 2 Valitse haluamasi faksityö ja paina **OK**.
- 3 Paina **OK**, kun **Kyllä** on korostettuna.
Valittu faksi poistetaan muistista.
- 4 Palaa valmiustilaan painamalla  (**Stop/Clear**).

Tärkeän faksin lähettäminen

Tätä toimintoa käytetään, kun erittäin tärkeä faksi on lähetettävä ennen varattuja toimintoja. Alkuperäinen asiakirja skannataan muistiin ja lähetetään välittömästi, kun meneillään oleva toiminto on suoritettu loppuun.

- 1 Aseta asiakirja lasitasolle skannattava puoli alaspäin tai lataa asiakirjat asiakirjojen syöttölaitteeseen skannattava puoli ylöspäin.
- 2 Paina  (**Faksi**) >  (**Menu**) > **Faksitoim.** > **Tark. lahetys** ohjauspaneelista.
- 3 Syötä kohteen faksinumero ja paina **OK**.
- 4 Syötä työn nimi ja paina **OK**.
- 5 Jos asiakirja on asetettu skannerin lasitasolle, valitse **Kyllä** lisätäksesi toisen sivun. Lataa toinen alkuperäinen asiakirja ja paina **OK**.
Kun olet valmis, valitse **Ei**, kun näyttöön tulee **Toinen sivu?** -teksti. Laitte aloittaa skannauksen ja lähettää faksin vastaanottajille.



Faksiominais.

Lähetetyn faksin välittäminen toiseen kohteeseen

Voit asettaa laitteen välittämään vastaanotetun tai lähetetyn faksin toiseen kohteeseen faksilla. Tästä toiminnosta voi olla hyötyä, jos sinun on saatava faksi ollessasi poissa toimistolta.



- Vaikka olet lähettänyt tai vastaanottanut värifaksin, tiedot välitetään harmaasävyisinä.

- 1 Aseta asiakirja lasitasolle skannattava puoli alaspäin tai lataa asiakirjat asiakirjojen syöttölaitteeseen skannattava puoli ylöspäin.
- 2 Paina  (faksi) >  (**Menu**) > **Faksitoim.** > **Valita** > **Faksi** > **Lah.valitys** > **Paalla** ohjauspaneelista.



Välitä-valinnat ei ehkä ole käytettävissä mallista tai lisävarusteista riippuen (katso "Valikoimaominaisuus" sivulla 8).

- 3 Syötä kohteen faksinumero ja paina **OK**.
- 4 Palaa valmiustilaan painamalla  (**Stop/Clear**).
Kaikki tämän jälkeen lähetettävät faksit välitetään määritettyyn faksilaitteeseen.

Vastaanotetun faksin välittäminen

Voit asettaa laitteen välittämään vastaanotetun tai lähetetyn faksin toiseen kohteeseen faksilla. Tästä toiminnosta voi olla hyötyä, jos sinun on saatava faksi ollessasi poissa toimistolta.



Vaikka olet lähettänyt tai vastaanottanut värifaksin, tiedot välitetään harmaasävyisinä.

- 1 Paina  (faksi) >  (**Menu**) > **Faksitoim.** > **Välitä** > **Faksi** > **Vastaanoton välitys** > **Välitä** ohjauspaneelista.
-  **Välitä**-valinnat ei ehkä ole käytettävissä mallista tai lisävarusteista riippuen (katso "Valikoimaominaisuus" sivulla 8).
- 2 Asettaaksesi laitteen tulostamaan faksin, kun faksi on välitetty, valitse **Valitys&tulostus**.
- 3 Syötä kohteen faksinumero, sähköpostiosoite tai palvelinosoite ja paina **OK**.
- 4 Anna aloitusaika ja lopetusaika ja paina sen jälkeen **OK**.



Faksiominais.

- 5 Palaa valmiustilaan painamalla  (**Stop/Clear**).
Kaikki tämän jälkeen lähetettävät faksit välitetään määritettyyn faksilaitteeseen.

Faksin vastaanottaminen tietokoneeseen



- Tämä ominaisuus ei ehkä ole saatavilla mallista tai lisäominaisuuksista riippuen (katso "ominaisuudet" sivulla 7).
- Aseta tämän ominaisuuden käyttämiseksi vaihtoehto ohjauspaneelista:

Paina  (faksi) >  (**Menu**) > **Faksitoim.** > **Valita** > **PC** > **Paalla** ohjauspaneelista.

- 1 Avaa **Dell-tulostimen hallinta**.
- 2 Valitse oikea laite kohdasta **Tulostinluettelo**.
- 3 Valitse **Faksaus PC-asetuksiin** -valikko.





- 4 Käytä valintaa **Aseta faksien vastaanotto** faksiasetusten muuttamiseen.

- **Ota faksien vastaanotto käyttöön** laitteelta: Valitse, käytetäänkö sitä vai ei.
- **Kuvatyyppi**: Muunna vastaanotetut faksit PDF- tai TIFF-muotoon.
- **Tallennussijainti**: Valitse sijainti, jonne muunnetut faksit tallennetaan.
- **Etuliite**: Valitse etuliitteeksi tiedosto- tai kansiomalli.
- **Tulosta vastaanotettu faksi**: Kun faksi on vastaanotettu, aseta tulostustiedot vastaanotetulle faksille.
- **Ilmoita, kun valmis**: Aseta näyttämään ponnahdusikkuna ilmoittamaan faksin vastaanottamisesta.
- **Avaa oletussovelluksella**: Sen jälkeen, kun olet vastaanottanut faksin, avaa se oletussovelluksella.
- **Ei mitään**: Faksin vastaanottamisen jälkeen laite ei ilmoita käyttäjälle tai avaa sovelluksen.

- 5 Paina **OK**.

Faksiominais.

Vastaanottoilojen muuttaminen

- 1** Paina  (faksi) >  (**Menu**) > **Faksiasetukset** > **Vastaanotto** > **Vast.ottotila** ohjauspaneelista.
- 2** Valitse haluamasi vaihtoehto.
 - **Faksi:** Laite vastaa saapuvaan faksipuheluun ja siirtyy heti faksin vastaanottotilaan.
 - **Puhelin:** Vastaanottaa faksin painamalla  (**On Hook Dial**) ja sitten  (**Start**)-painiketta.
 - **Vastaus/faksi:** Tarkoitettu tilanteisiin, joissa laitteeseen on liitetty vastaaja. Laite vastaa saapuvaan puheluun, ja soittaja voi jättää viestin vastaajaan. Jos faksilaite havaitsee linjalla faksiäänen, tilaksi muutetaan automaattisesti Faksi-tila faksin vastaanottamista varten.



Käyttääksesi **Vastaus/faksi** -tilaa, kytke puhelinvastaaja laitteen takaosassa olevaan EXT-vastakkeeseen.



- **DRPD:** voit vastaanottaa puhelun käyttämällä DRPD (Distinctive Ring Pattern Detection) -ominaisuutta. Distinctive Ring on puhelinyritysten palvelu, jonka avulla käyttäjä voi käyttää yksittäistä puhelinlinjaa useisiin eri puhelinnumeroihin vastaamiseen. Jos haluat lisätietoja, katso "Faksien vastaanottaminen DRPD-tilassa" sivulla 229.



Tämä asetus ei välttämättä ole käytettävissä kaikissa maissa.

- 3** Paina **OK**.
- 4** Palaa valmiustilaan painamalla  (**Stop/Clear**).

Manuaalinen vastaanotto puhelintilassa

Voit vastaanottaa faksipuhelun painamalla  (**On Hook Dial**)-painiketta ja painamalla sen jälkeen  (**Start**), kun kuulet faksiäänen. Jos laitteessasi on kuuloke, voit vastata puheluihin kuuloketta käyttäen (katso "ominaisuudet" sivulla 7).

Vastaanotto Vastaaja-/Faksi-tilassa

Tätä tilaa voidaan käyttää vain, jos laitteen takaosassa olevaan EXT-vastakkeeseen on liitetty puhelinvastaaja. Jos soittaja jättää viestin, vastaaja tallentaa viestin. Jos laite havaitsee linjalta faksiäänen, se aloittaa faksin vastaanoton automaattisesti.

Faksiominais.



- Jos olet asettanut laitteen tähän tilaan eikä vastaaja ole käynnissä tai EXT-vastakkeeseen ei ole kytketty vastaajaa, laite siirtyy automaattisesti Faksi-tilaan ennalta määritetyn soittomäärän jälkeen.
- Jos vastaajassa on käyttäjän määrittämä soittojen laskuri, määritä laite vastaamaan saapuviin puheluihin ensimmäisen soiton aikana.
- Jos laite on Tel-tilassa, katkaise yhteys tai ota vastaaja pois päältä faksin mukana. Muussa tapauksessa vastaajasta lähtevä viesti keskeyttää puhelinkeskustelun.

Faksien vastaanotto sivupuhelimen avulla

Kun käytät sivupuhelinta, joka on liitetty EXT-liitäntään, voit vastaanottaa faksin joltakulta, jonka kanssa keskustelet sivupuhelimella menemättä faksiin.

Kun saat puhelun ulkoiseen puhelimeen ja kuulet faksiäänän, valitse ulkoisesta puhelimesta ***9***. Laite vastaanottaa faksin.



9 on etävastaanottokoodin tehdasasetus. Ensimmäinen ja viimeinen tähti ovat kiinteitä, mutta voit muuttaa niiden välissä olevan numeron haluamaksesi.



Keskustellessasi puhelimitse EXT-liitäntään kytkettynä kopiointi- ja skannausominaisuudet eivät ole käytettävissä.

Faksien vastaanottaminen DRPD-tilassa

Distinctive Ring on puhelinyritysten palvelu, jonka avulla käyttäjä voi käyttää yksittäistä puhelinlinjaa useisiin eri puhelinnumeroihin vastaamiseen. Tätä ominaisuutta käytetään usein vastauspalveluissa, jotka vastaavat puhelimiin useiden eri asiakkaiden puolesta ja joiden on tiedettävä, mihin numeroon puhelu tulee, jotta puhelimeen voidaan vastata oikein.

- 1 Valitse  (faksi) >  (**Menu**) > **Faksiasetukset** > **Vastaanotto** > **DRPD-tila** > **Odot. soittoa** ohjauspaneelistä.
- 2 Soita faksinumeroosi toisesta puhelimesta.
- 3 Kun laite alkaa soida, älä vastaa puheluun. Laitteelle on soitettava useamman kerran, jotta se oppii kuvion.

Kun laite on oppinut kuvion, näyttöön tulee teksti **Valmis DRPD-asetus**. Jos DRPD-asetus epäonnistuu, näyttöön tulee teksti **Virhe DRPD-soitto**.
- 4 Paina **OK**, kun DRPD tulee näkyviin, ja aloita uudestaan vaiheesta 2.

Faksiominais.



- DRPD on määritettävä uudelleen, jos määrität faksinumerosi uudelleen tai jos liität laitteen toiseen puhelinlinjaan.
- Kun DRPD on määritetty, soita faksinumeroosi uudelleen varmistaaksesi, että laite vastaa faksiäänellä. Järjestä sitten soitto eri numerosta samaan linjaan. Näin voit varmistaa, että puhelu välitetään EXT-vastakkeeseen liitettyyn ulkoiseen puhelimeen tai puhelinvastaajaan.



Vastaanotto suojatussa vastaanottotilassa





Tämä ominaisuus ei ehkä ole saatavilla mallista tai lisäominaisuuksista riippuen (katso "ominaisuudet" sivulla 7).

Saatat joutua estämään fakseihisi pääsyn valtuuttamattomilta henkilöiltä. Laittaessasi suojatun vastaanottotilan päälle kaikki saapuvat faksit vastaanotetaan muistiin. Voit tulostaa saapuvat faksit antamalla salasanan.



Käyttääksesi suojattua vastaanottotilaa aktivoi valikko kohdasta  (faksi) >  (Menu) > **Faksitoim.** > **Suoj. v.otto** ohjauspaneelistä.

Vastaanotettujen faksien tulostus

- 1 Valitse  (faksi) >  (Menu) > **Faksiominaisuus** > **Suojattu vastaanotto** > **Tulosta** ohjauspaneelistä.
- 2 Syötä nelinumeroinen tunnusnumero ja paina **OK**.
- 3 Laite tulostaa kaikki muistiin tallennetut faksit.



Faksien kaksipuolinen tulostus



- Kaikki valikot eivät välttämättä näy näytössä, sillä niiden näkyminen määräytyy mallien tai lisävarusteiden mukaan. Jos jokin valikko ei näy, sen ohjeet eivät koske laitettasi.
- Tämä ominaisuus ei ehkä ole saatavilla mallista tai lisäominaisuuksista riippuen (katso "ominaisuudet" sivulla 7).

Faksiominais.

1 Aseta asiakirja lasitasolle skannattava puoli alaspäin tai lataa asiakirjat asiakirjojen syöttölaitteeseen skannattava puoli ylöspäin.

2 Paina  (faksi) >  (Menu) > **Faksiasetukset** > **Vastaanotto** > **Kaksipuolinen tulostus** ohjauspaneelistä.

- **Pois:** Tulostaa normaalissa tilassa.
- **Pitkä reuna:** Tulostaa sivut pitkästä reunasta nitomista varten.

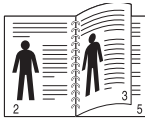

- **Lyhyt reuna:** Tulostaa sivut lyhyestä reunasta nitomista varten.

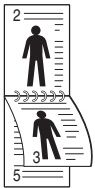

3 Paina **OK**.

4 Palaa valmiustilaan painamalla  (**Stop/Clear**).

Faksien vastaanotto muistiin



Koska laitteesi pystyy moniajoon, se voi vastaanottaa fakseja samalla, kun kopioit tai tulostat. Jos faksi vastaanotetaan kopioinnin tai tulostuksen aikana, laite tallentaa saapuvan faksin muistiin. Kun kopiointi tai tulostus on päättynyt, laite tulostaa faksit automaattisesti.



Jos faksia vastaanotetaan ja tulostetaan, muita kopiointi- ja tulostustöitä ei voida prosessoida samaan aikaan.

Faksien lähetyksraportin automaattinen tulostus

Voit määrittää laitteen tulostamaan raportin, jossa on 50 viimeisimmän tietoliikennetapahtuman tarkat tiedot, joihin sisältyvät ajat ja päiväykset.

1 Paina  (faksi) >  (Menu) > **Faksiasetukset** > **Aut. raportti** > **Paalla** ohjauspaneelistä.

2 Palaa valmiustilaan painamalla  (**Stop/Clear**).



5. Hyödylliset hallintatyökalut

Tässä luvussa kerrotaan hallintatyökaluista, joiden avulla saat kaiken hyödyn irti laitteestasi.

- **Hallintatyökaluihin pääseminen** 233
- **Laiteohjelmiston päivitysohjelman käyttö** 234
- **Dell-tarvikkeiden tilausohjelman käyttäminen** 235
- **Embedded Web Service -palvelun käyttö** 236
- **Dell-tulostimen hallinnan käyttö** 238
- **Dell-tulostimen tila -toiminnon käyttö** 241
- **Dell Printer Experience -sovelluksen käyttö** 243
- **Unified Driver Configurator -työkalun käyttäminen Linuxissa** 248



Hallintatyökaluihin pääseminen

Dell-tulostimien hallintatyökaluja on monenlaisia.

- 1 Varmista, että laite on liitetty tietokoneeseen ja että virta on kytketty.
- 2 Valitse **Käynnistä**-valikosta **Ohjelmat** tai **Kaikki ohjelmat**.
 - Windows 8:ssa valitse **Charms(Oikopolut)**-kohdasta **Etsi > Apps(Sovellukset)**.
- 3 Etsi **Dell-tulostimet**.
- 4 Kohdasta **Dell-tulostimet** näet asennetut hallintatyökalut.
- 5 Napsauta hallintatyökalu, jota haluat käyttää.



- Ohjaimen asentamisen jälkeen joitakin hallintatyökaluja voit hakea suoraan **Käynnistä**-näyttöruudusta napsauttamalla vastaavaa laattaa.
- Windows 8-käyttöjärjestelmässä voit ohjaimen asentamisen jälkeen päästä joihinkin hallintatyökaluihin suoraan **Käynnistä**-näyttöruudusta napsauttamalla vastaavaa laattaa.

Laiteohjelmiston päivitysohjelman käyttö

Laiteohjelmiston päivitysohjelma mahdollistaa laitteen kunnossapidon ohjelmapäivityksellä.

- 1 Valitse **Käynnistä**-valikko ja sen jälkeen **Ohjelmat** tai **Kaikki ohjelmat** > **Dell** > **Dell-tulostimet** > tulostinohjaimen nimi > **Laiteohjelmiston päivitysohjelma**.
- 2 Lataa viimeisin laiteohjelmisto. Napsauta <http://www.dell.com/support>.
- 3 Jos tulostin on kytkettynä USB-kaapelilla, napsauta **USB Connected Printer** tai **Network Connected Printer**.

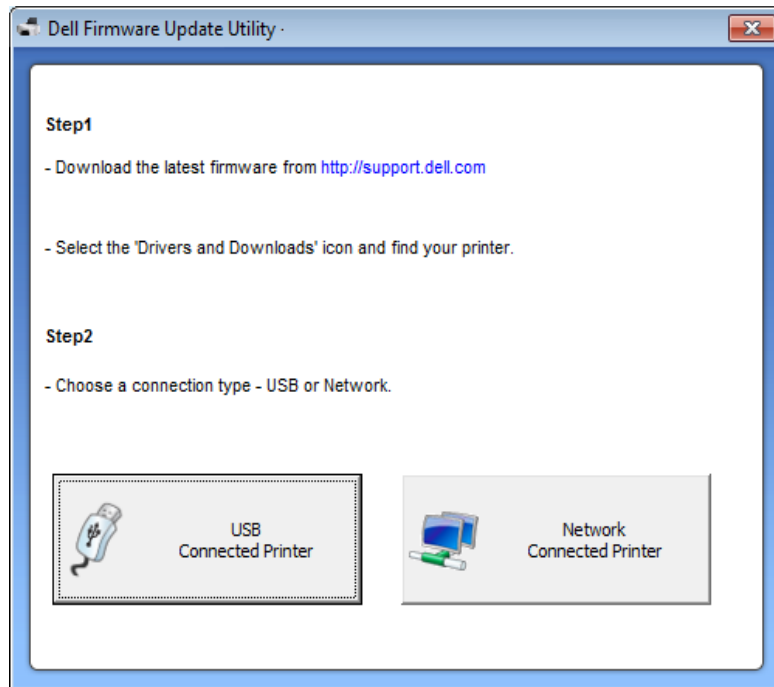

- 4 Napsauta **Selaa** ja valitse ladattavan ohjelmiston tiedosto.
- 5 Napsauta **Päivitä laiteohjelmisto**.

Dell-tarvikkeiden tilausohjelman käyttäminen

Tilattaessa uusia väriainekasetteja tai tarvikkeita Delliltä:

 Saatavana vain Windows- tai Mac-käyttöjärjestelmän käyttäjille.

1 Kaksoisnapsauta **Dell-tarvikkeiden tilausohjelma** -kuvaketta työpöydällä.



TAI

Valitse **Käynnistä**-valikko ja sen jälkeen **Ohjelmat** tai **Kaikki ohjelmat** > **Dell** > **Dell-tulostimet** > tulostinohjaimen nimi > **Dell-tarvikkeiden tilausohjelma**.

 Mac'ille,

Avaa **Applications**-kansio > **Dell**-kansio > **Dell Supplies Ordering Utility**.

2 Avautuu **Dell Supplies Ordering Utility** -ikkuna.



Embedded Web Service -palvelun käyttö



- Embedded Web Service -palvelun mimivaatimuksena on Internet Explorer 6.0 tai uudempi.
- Embedded Web Service -palvelun selitykset tässä käyttöoppaassa saattavat erota laitteesi vastaavista sen valinnoista tai mallista riippuen.
- Vain verkkomalli (katso "Ohjelmisto" sivulla 7).

Embedded Web Service -palveluun pääseminen

- 1 Käynnistä Windowsista selain, kuten Internet Explorer.
Anna tulostinlaitteen IP-osoite (http://xxx.xxx.xxx.xxx) osoitekenttään ja paina Enter-painiketta tai valitse **Mene**.
- 2 Laitteen sisäinen verkkosivusto avautuu.

Kirjaudu Embedded Web Service -palveluun

Ennen valintojen konfiguroimista kohdassa Embedded Web Service, sinun on kirjauduttava sisään ylläpitäjänä. Voit käyttää yhä Embedded Web Service -palvelua ilman sisäänkirjautumista, mutta et pääse **Settings**-välilehdelle etkä **Security**-välilehdelle.

- 1 Napsauta kohtaa **Login** oikeassa yläkulmassa Embedded Web Service -websivustossa.
- 2 Kirjoita **ID**- ja **Password**-tiedot ja valitse sitten **Login**.
 - **ID: admin**
 - **Salasana: dell00000**

Embedded Web Service -palvelun yleiskuvaus



Jotkin välilehdet eivät ehkä näy kaikissa laitemalleissa.



Information

Settings

Security

Maintenance

Information-välilehti

Välilehdessä kerrotaan laitettasi koskevia yleistietoja. Voit tarkistaa erilaisia asioita, kuten jäljellä olevan väriaineen määrän. Voit myös tulostaa raportteja, kuten virheraportin.

- **Active Alerts:** Näyttää hälytykset, jotka ovat esiintyneet laitteessa ja niiden vakavuusaste.
- **Supplies:** Näyttää kuinka monta sivua tulostetaan ja paljonko väriainetta on jäljellä kasetissa.

Embedded Web Service -palvelun käyttö

- **Usage Counters:** Näyttää käyttömäärän tulostustyypeittäin: yksipuolinen ja kaksipuolinen.
- **Current Settings:** Näyttää laitteen ja verkon tiedot.
- **Print information:** Tulostaa raportteja kuten järjestelmään, sähköpostiosoitteeseen ja fonttiin liittyen.

Settings-välilehti

Tässä välilehdessä voit asettaa laitteesi ja verkon määryksiä. Sinun on kirjaututtava järjestelmänvalvojana, ennen kuin voit tarkastella tätä välilehteä.

- **Machine Settings** -välilehti: Määrittää laitteessasi olevia asetuksia.
- **Network Settings** -välilehti: Näyttää verkkoympäristön asetukset. Määrittää asetukset kuten TCP/IP ja verkkoprotokollat.

Security-välilehti

Tässä välilehdessä voit asettaa järjestelmän ja verkon suojaustiedot. Sinun on kirjaututtava järjestelmänvalvojana, ennen kuin voit tarkastella tätä välilehteä.

- **System Security:** Määrittää järjestelmänvalvojan tiedot ja myös ottaa käyttöön tai poistaa käytöstä laitteen toimintoja.
- **Network Security:** IPv4/IPv6-suodatus.

Maintenance-välilehti

Tässä välilehdessä voit tehdä laitteen ylläpitotoimintoja, kuten päivittää laiteohjelmiston ja määrittää yhteystiedot sähköpostin lähettämistä varten. Voit myös kytkeytyä Dell-websivustoon tai ladata ohjaimia valitsemalla **Link**-valikko.

- **Firmware Upgrade:** Päivittää laitteen ohjelmiston.
- **Contact Information:** Näyttää yhteystiedot.
- **Link:** Näyttää linkit hyödyllisille sivustoille, joista voit ladata tai tarkistaa tietoja.

Dell-tulostimen hallinnan käyttö



- Käytettävissä vain Windows- ja Mac-käyttöjärjestelmien käyttäjille (katso "Ohjelmisto" sivulla 7).
- Dell-tulostimen hallinta -toiminnon minimivaatimuksena on Windowsissa Internet Explorer 6.0 tai uudempi.

Dell-tulostimen hallinta on sovellus, joka yhdistää Dell-laitteen asetukset yhteen sijaintipaikkaan. Dell-tulostimen hallinta yhdistää laiteasetukset sekä tulostusympäristöt, asetukset/toiminnot ja käynnistyksen. Kaikki nämä toiminnot mahdollistavat Dell-laitteen mukavan käytön. Dell-tulostimen hallinta käsittää kaksi erilaista käyttöliittymää, joista käyttäjä voi valita: peruskäyttöliittymän ja käyttöliittymän lisäasetusten käyttö. Kahden käyttöliittymän välillä vaihtaminen on helppoa: vain painiketta napsauttaen.

Dell-tulostimen hallinnan merkitys

Ohjelman avaaminen:

Windowsille

Valitse **Käynnistä > Ohjelmat tai Kaikki ohjelmat > Dell > Dell-tulostimet > Dell-tulostimen hallinta > Dell-tulostimen hallinta**.

Mac'ille,

Avaa **Sovellukset**-kansio > **Dell**-kansio > **Dell-tulostimen hallinta**.

Dell-tulostimen hallinta -käyttöliittymä koostuu monenlaisista perusosiosta seuraavassa taulukossa kuvatulla tavalla:



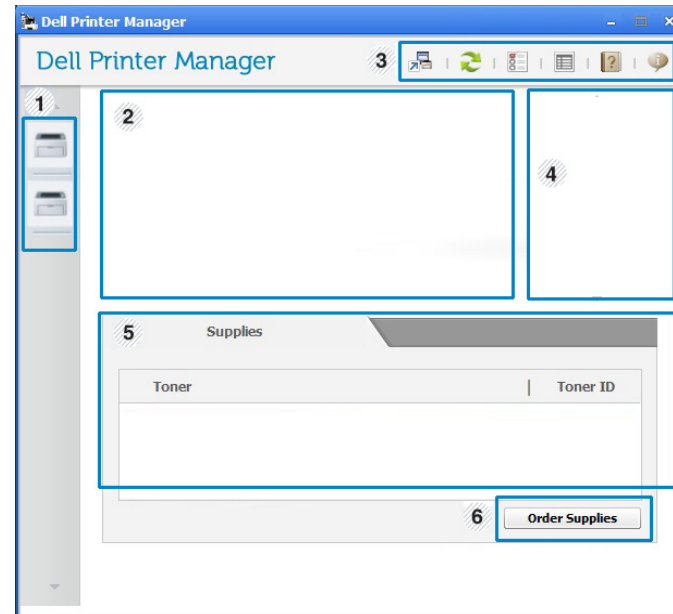

Näyttökuva voi poiketa riippuen käyttämästäsi käyttöjärjestelmästä.



1	Tulostinluettelo	Tulostinluettelo näyttää tietokoneellesi asennetut tulostimet ja verkkohavaitsemisen lisäämät verkkotulostimet (vain Windows).
2	Tulostimen tiedot	Tällä alueella on yleisiä tietoja laitteesta. Voit tarkistaa tiedot, kuten laitteen mallin nimen, IP-osoitteen (tai portin nimen) ja laitteen tilan.  Voit tarkastella verkkopohjaista Käyttöopas .

Dell-tulostimen hallinnan käyttö

3	Sovelluksen tiedot	Sisältää linkkejä lisäasetuksiin, määrittäisiin, ohjeeseen ja laitetietoihin vaihtamiseksi.   -painiketta käytetään käyttöliittymän vaihtamiseksi käyttöliittymän lisäasetuskäyttöön (katso "Käyttöliittymän lisäasetusten yleiskuvaus" sivulla 239).
4	Pikalinkit	Näyttää Pikalinkit laitteen varsinaisiin toimintoihin. Tämä osio sisältää myös linkkejä lisäasetusten käyttämiseksi.  Jos yhdistät laitteet verkkoon, Embedded Web Service -palvelun kuvake otetaan käyttöön.
5	Sisältöalue	Näyttää tiedot valitusta laitteesta, jäljellä olevasta väriainetasosta ja paperista. Tiedot vaihtelevat valitusta laitteesta riippuen. Joissakin laitteissa ei ole tätä ominaisuutta.
6	Tilaa tarvikkeita	Napsauta Tilaa -painiketta tarvikkeiden tilausikkunasta. Voit tilata uusia väriainekasetteja verkosta.



Valitse **Ohje**-valikko tai napsauta -painiketta ikkunasta ja napsauta mitä tahansa vaihtoehtoa, josta haluat tietoja.

Käyttöliittymän lisäasetusten yleiskuvaus

Käyttöliittymän lisäasetukset on tarkoitettu verkosta ja laitteista vastuussa olevan henkilön käyttöön.



Kaikki valikot eivät ehkä näy näytössä vaihtoehdoista tai malleista riippuen. Jos jokin valikko ei näy, sen ohjeet eivät koske laitettasi.

Laitteen asetukset

Voit tehdä erilaisia laitteen asetuksia, kuten laitteen asetus, paperi, asettelu, emulointi, verkko ja tulostustiedot.

Dell-tulostimen hallinnan käyttö

Skannaus tietokoneeseen -asetukset

Tämä valikko sisältää asetukset halutessasi luoda tai poistaa Skannaa PC:hen -profiilit.

- **Skannauksen aktivointi:** Määrittää, otetaanko skannaus käyttöön laitteeseen vai ei.
- **profiili:** Näyttää valittuun laitteeseen tallennetut skannauksen profiilit.
- **Perusasetukset-välilehti:** Sisältää asetukset, jotka liittyvät yleisiin skannaus- ja laiteasetuksiin.
- **Kuva-välilehti:** Sisältää asetukset, jotka liittyvät kuvan muuttamiseen.

Faksaus PC-asetuksiin

Tämä valikko sisältää asetukset, jotka liittyvät valitun laitteen perusfaksitoimintaan.

- **Poista käytöstä:** Jos **Poista käytöstä** -asetuksena on **Paalla**, tulevia fakseja ei oteta vastaan tähän laitteeseen.
- **Ota faksien vastaanotto laitteesta käyttöön:** Mahdollistaa faksauksen laitteessa ja mahdollistaa lisäasetusten tekemisen.

Hälytysasetukset (vain Windows)

Tämä valikko sisältää vikahälytykseen liittyvät asetukset.

- **Tulostinhälytys:** Sisältää hälytyksen saapumisaikaan liittyvät asetukset.
- **Sähköposti-ilmoitus:** Tarjoaa sähköpostin kautta saapuvien hälytysten vastaanottamiseen liittyviä vaihtoehtoja.
- **Hälytyshistoria:** Sisältää laitteen ja väriaineeseen liittyvien hälytysten historian.

Dell-tulostimen tila -toiminnon käyttö

Dell-tulostimen tila on ohjelma, joka valvoo ja tiedottaa laitteen tilasta.



- Dell-tulostimen tila -ikkuna ja sen tässä käyttöoppaassa näytetty sisältö saattavat olla poikkeavat laitteesta tai käytössä olevasta käyttöjärjestelmästä riippuen.
- Tarkista, mitkä käyttöjärjestelmät ovat yhteensopivia laitteesi kanssa (katso "Tekniset tiedot" sivulla 98).
- Käytettävissä vain Windows-käyttöjärjestelmien käyttäjille (katso "Ohjelmisto" sivulla 7).

Dell-tulostimen tila -toiminnon yleiskuvaus

Jos tulee käyttövirhe, voit tarkistaa virheen Dell-tulostimen tila -toiminnosta. Dell-tulostimen tila -ohjelma asennetaan automaattisesti laiteohjelmistoa asennettaessa.

Voit käynnistää Dell-tulostimen tila -toiminnon manuaalisesti. Mene kohtaan **Tulostusmääritykset**, napsauta **Perusasetukset**-välilehteä > **Tulostimen tila** -painiketta.

Nämä kuvakkeet ilmestyvät Windowsin tehtäväpalkkiin:

Kuva ke	Merkitys	Kuvaus
	Normaali	Laitte on valmiustilassa eikä ole vikoja tai varoituksia.
	Varoitus	Laitte on tilassa, jossa vika saattaa tulla. Voi esimerkiksi väriaine olla vähissä ja vaarassa tyhjentyä.
	Virhe	Laitteessa on ainakin yksi virhe.

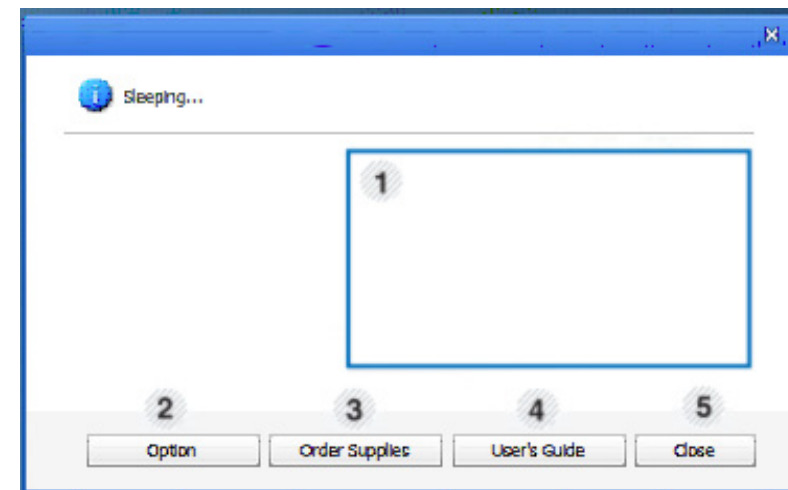

1	Väriaineen määrä	Voit tarkastella kussakin väriainekasetissa jäljellä olevan väriaineen määrää. Edellä olevassa ikkunassa näkyvä laite ja värikasettien määrä saattavat vaihdella käytettävän laitteen mukaan. Joissakin laitteissa ei ole tätä ominaisuutta.
---	-------------------------	--

Dell-tulostimen tila -toiminnon käyttö

2	Vaihtoehto	Voit asettaa tulostustöiden hälytyksiin liittyviä asetuksia.
3	Tilaa tarvikkeita	Voit tilata uusia väriainekasetteja verkosta.
4	Käyttöopas	Voit tarkastella verkkopohjaista Käyttöopas.
5	Sulje	Sulje ikkuna.

Dell Printer Experience -sovelluksen käyttö

Dell Printer Experience on Dell-sovellus, joka yhdistää Dell-laitteen asetukset ja laitteen hallinnan yhteen sijaintipaikkaan. Voit asettaa laitteen asetukset, tilata tarvikkeita, avata vianmääritysoppaita, mennä Dellin websivustoon ja tarkistaa kytkettyjen laitteiden tiedot. Tämä sovellus ladataan automaattisesti Windows **Store(kauppa)** -sovelluksesta, jos laite on liitetty tietokoneeseen internet-yhteydellä.

Dell Printer Experience -sovelluksen merkitys

Sovelluksen avaaminen,

Valitse **Käynnistä**-näyttöruudusta **Dell Printer Experience** () -laatta.

Dell Printer Experience -sovelluksen käyttöliittymä koostuu monenlaisista hyödyllisistä ominaisuuksista seuraavassa taulukossa kuvatulla tavalla:



Näyttökuva voit erota käyttämästäsi mallista riippuen.

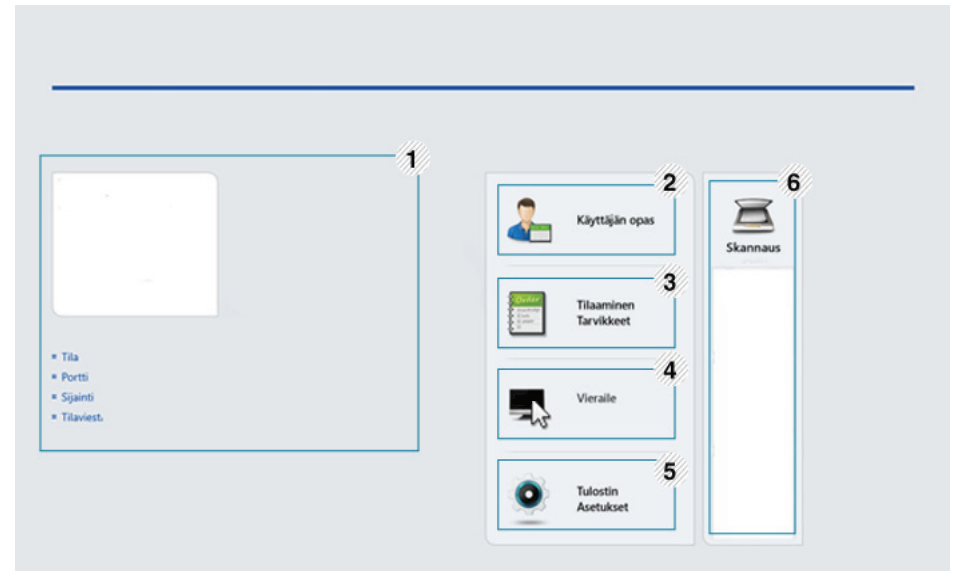

1	Tulostimen tiedot	Tällä alueella on yleisiä tietoja laitteesta. Voit tarkistaa tiedot, kuten laitteen tilan, sijainnin, IP-osoitteen ja jäljellä olevan väriaineen tason.
---	--------------------------	---

Dell Printer Experience -sovelluksen käyttö

2	Käyttöopas	<p>Voit tarkastella verkkopohjaista Käyttöopas. Sinun täytyy olla yhdistettynä internetiin tämän ominaisuuden käyttämiseksi.</p> <div><p>Virheen tapahtuessa painike avaa Vianmääritysopas. Voit avata vianmääritysosion myös suoraan käyttöoppaasta.</p></div>
3	Tilaa tarvikkeita	<p>Napsauta tätä painiketta tilataksesi varaväriainekasetin verkon kautta. Sinun täytyy olla yhdistettynä internetiin tämän ominaisuuden käyttämiseksi.</p>
4	Meneminen Dellin sivulle	<p>Linkejä Dell-tulostimen websivustoon. Sinun täytyy olla yhdistettynä internetiin tämän ominaisuuden käyttämiseksi.</p>
5	Laiteluettelo & Uusin skannattu kuva	<p>Skannausluettelo näyttää laitteet, jotka tukevat Dell Printer Experience -sovellusta. Laitteen alla voit nähdä uusimmat skannatut kuvat. Laitteesi täytyy olla yhdistettynä verkkoon skannataksesi tästä. Tämä osio on käyttäjille, joilla on monitoimitulostimia.</p>

Tulostaminen Windows 8:sta

Tämä osio selittää yleisiä tulostustehtäviä **Käynnistä**-näyttöruudusta.

Perustulostaminen

- 1 Avaa tulostettava asiakirja.
- 2 Paikasta **Charms(Oikopolut)** valitse **Laitteet**.
- 3 Valitse tulostimesi luettelosta
- 4 Valitse tulostimen asetukset, kuten kopioiden määrä ja suunta.

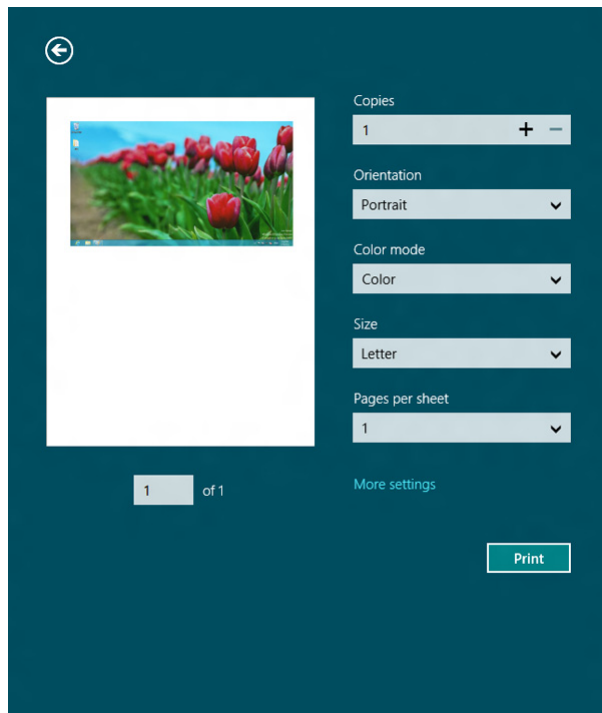

Dell Printer Experience -sovelluksen käyttö

- 5 Napsauta **Tulosta**-painiketta tulostustyön käynnistämiseksi.



Tulostustyön peruuttaminen

Jos tulostyö odottaa tulostusjonossa tai taustatulostuksessa, peruuta työ seuraavasti:

- Voit avata tämän ikkunan myös kaksoisnapsauttamalla laitekuvaketta () Windowsin tehtäväpalkista.
- Voit myös peruuttaa nykyisen työn painamalla ohjauspaneelin  (**Peruuta** or **Stop/Clear**) painiketta.

Lisäasetusten avaaminen



Näyttöruutu voi näkyä hiukan erilaisena riippuen käytössä olevasta mallista tai valinnoista.

Voit määrittää lisää tulostusparametrejä.

- 1 Avaa asiakirja, jonka haluat tulostaa.
- 2 Paikasta **Charms(Oikopolut)** valitse **Laitteet**.
- 3 Valitse tulostimesi luettelosta
- 4 Napsauta **Lisää asetuksia** (Lisää asetuksia).

Dell Printer Experience -sovelluksen käyttö

Perusasetukset-välilehti



Perusasetukset

Tämän valinnan avulla voit valita perustulostusasetuksia kuten tulostettavien kopioiden määrän, suunnan ja asiakirjan tyyppin.

Ekö-asetukset

Tämän asetuksen avulla voit valita useita sivuja sivua kohden median säästämiseksi.

Lisäasetukset-välilehti



Paperin asetukset

Tämä valinta antaa sinun asettaa peruspaperin käsittelyn määriytset.

Asettelyn asetukset

Tämän asetuksen avulla voit asettaa asiakirjan asettelulle useita eri tapoja.

Dell Printer Experience -sovelluksen käyttö

Skannaaminen Windows 8:sta





Tämä osio on käyttäjille, joilla on monitoimitulostimia.

Skannaamalla voit muuntaa kuvia ja tekstiä digitaalisiksi tiedostoiksi, jotka voidaan tallentaa tietokoneeseen.

Dell Printer Experience -sovelluksesta skannaus

Useimmiten käytetyt tulostuvalikot näytetään pikaskannausta varten.

- 1 Aseta asiakirja lasitasolle skannattava puoli alaspäin tai lataa asiakirjat asiakirjojen syöttölaitteeseen skannattava puoli ylöspäin.
- 2 Napsauta **Dell Printer Experience** -laattaa **Käynnistä**-näyttörüudusta.
- 3 Napsauta **Skannaus** ().
- 4 Aseta skannauksen parametrit kuten kuvan tyypin, asiakirjan koon ja resoluution.
- 5 Napsauta **Esiskannaus** ()kuvan tarkistamiseksi.

- 6 Aseta esiskannattu kuva skannauskäytön toiminnoilla kuten pyöritä ja peili.

- 7 Napsauta **Skannaus** ()ja tallenna kuva.



- Kun laitat alkuperäiskappaleet ADF(tai DADF):ään, **Esiskannaus** () ei ole käytettävissä.
- Voit ohittaa vaiheen 5, jos esiskannausvalinta on valittu.

Unified Driver Configurator -työkalun käyttäminen Linuxissa

Unified Driver Configurator on pääasiassa laitteiden määrittämiseen tarkoitettu työkalu. Sinun on asennettava Unified Linux Driver, jotta voit käyttää Unified Driver Configurator -työkalua (katso "Asennus Linuxiin" sivulla 130).

Kun ohjain on asennettu Linux-järjestelmään, järjestelmä luo Unified Driver Configurator -kuvakkeen automaattisesti työpöydälle.

Unified Driver Configuratorin avaaminen

- 1 Kaksoisnapsauta työpöydällä olevaa **Unified Driver Configurator** -kuvaketta.
Voit myös napsauttaa **Startup**-valikon kuvaketta ja valita sitten **Dell Unified Driver > Unified Driver Configurator**.
- 2 Voit siirtyä eri asetusikkunoihin vasemmalla olevien painikkeiden avulla.

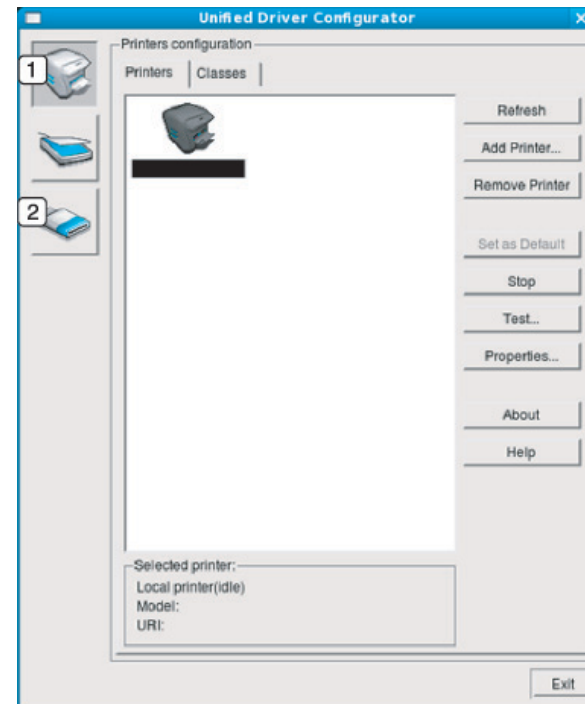

- 1 Tulostinasetukset
- 2 Port Configuration



Käyttääksesi näyttöruudulla olevaa ohjetta paina **Help** tai -painiketta ikkunasta.

- 3 Kun asetukset on tehty, sulje **Unified Driver Configurator** valitsemalla **Exit**.

Unified Driver Configurator -työkalun käyttäminen Linuxissa

Printers configuration

Printers configuration -ikkunassa on kaksi välilehteä: **Printers** ja **Classes**.

Printers-välilehti

Voit näyttää senhetkisen järjestelmän tulostinmäärityksen napsauttamalla **Unified Driver Configurator** -ikkunan vasemmalla puolella olevaa laitekuvaketta.

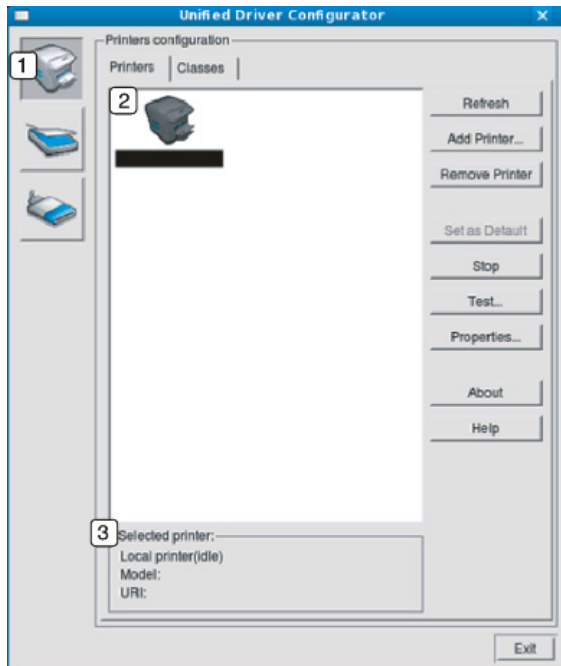

1	Vaihtaa Printers configuration -näyttöön.
2	Näyttää kaikki asennetut laitteet.
3	Näyttää laitteen tilan, mallin nimen ja URI-tunnuksen.

Tulostimen ohjauspainikkeet ovat seuraavat:

- **Refresh:** päivittää käytettävissä olevien laitteiden luettelon.
- **Add Printer:** Antaa lisätä uusia laitteita.
- **Remove Printer:** poistaa valitun laitteen.
- **Set as Default:** määrittää valittuna olevan laitteen oletuslaitteeksi.
- **Stop/Start:** pysäyttää tai käynnistää laitteen.
- **Test:** tulostaa testisivun, jotta voidaan tarkistaa, että laite toimii oikein.
- **Properties:** sallii tarkastella ja muuttaa tulostimen asetuksia.

Unified Driver Configurator -työkalun käyttäminen Linuxissa

Classes-välilehti

Classes-välilehdessä on luettelo käytettävissä olevista laiteluokista.

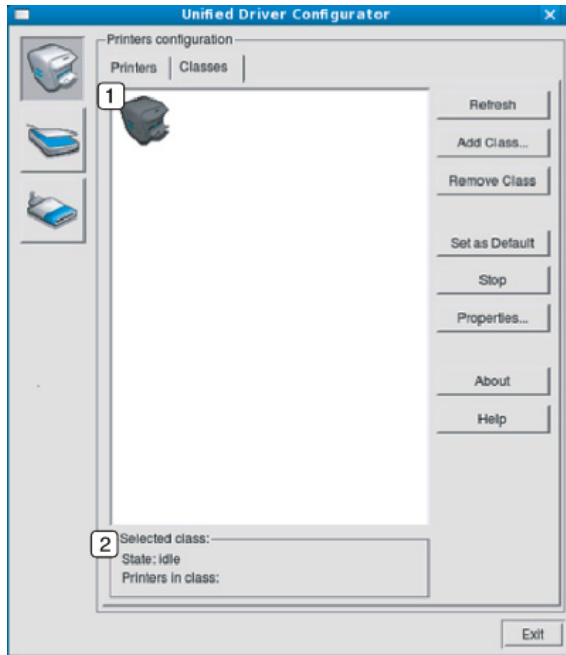

- 1 Näyttää kaikki laiteluokat.
- 2 Näyttää luokan tilan ja luokkaan kuuluvien laitteiden määrän.

- **Refresh:** päivittää luokkien luettelon.
- **Add Class:** lisää uuden laiteluokan.
- **Remove Class:** poistaa valitun laiteluokan.

Ports configuration

Tässä ikkunassa voit tarkastella käytettävissä olevien porttien luettelo, tarkistaa kunkin portin tilan ja vapauttaa varatun portin, kun portin varannut laite on lopettanut työn jostakin syystä.

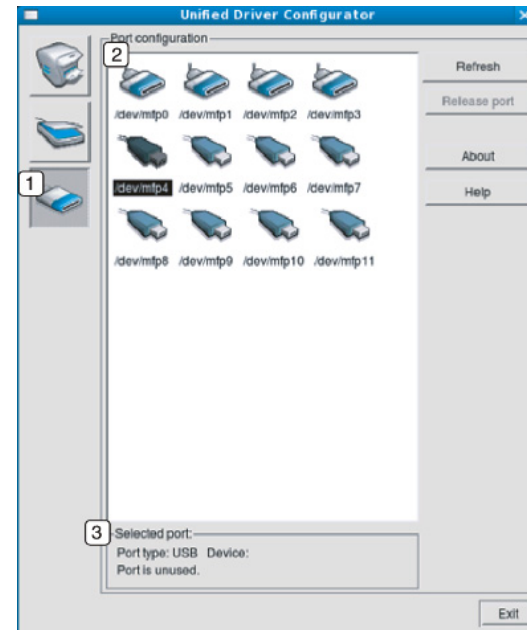

- 1 Vaihtaa **Ports configuration** -näyttöön.
- 2 Näyttää kaikki käytettävissä olevat portit.
- 3 Näyttää portin tyyppin, siihen liitetyn laitteen ja tilan.

- **Refresh:** päivittää käytettävissä olevien porttien luettelon.
- **Release port:** vapauttaa valitun portin.



6. Vianmääritys

Tässä luvussa on hyödyllisiä tietoja siitä, mitä voit tehdä virheen ilmetessä.

- Paperinsyöttöongelmat 252
- Virran ja kaapelin kytkentäongelmia 253
- Tulostusongelmat 254
- Tulostuslaatuongelmat 258
- Kopiointiongelmat 266
- Skannausongelmat 268
- Faksausongelmat 269
- Käyttöjärjestelmän ongelmia 271

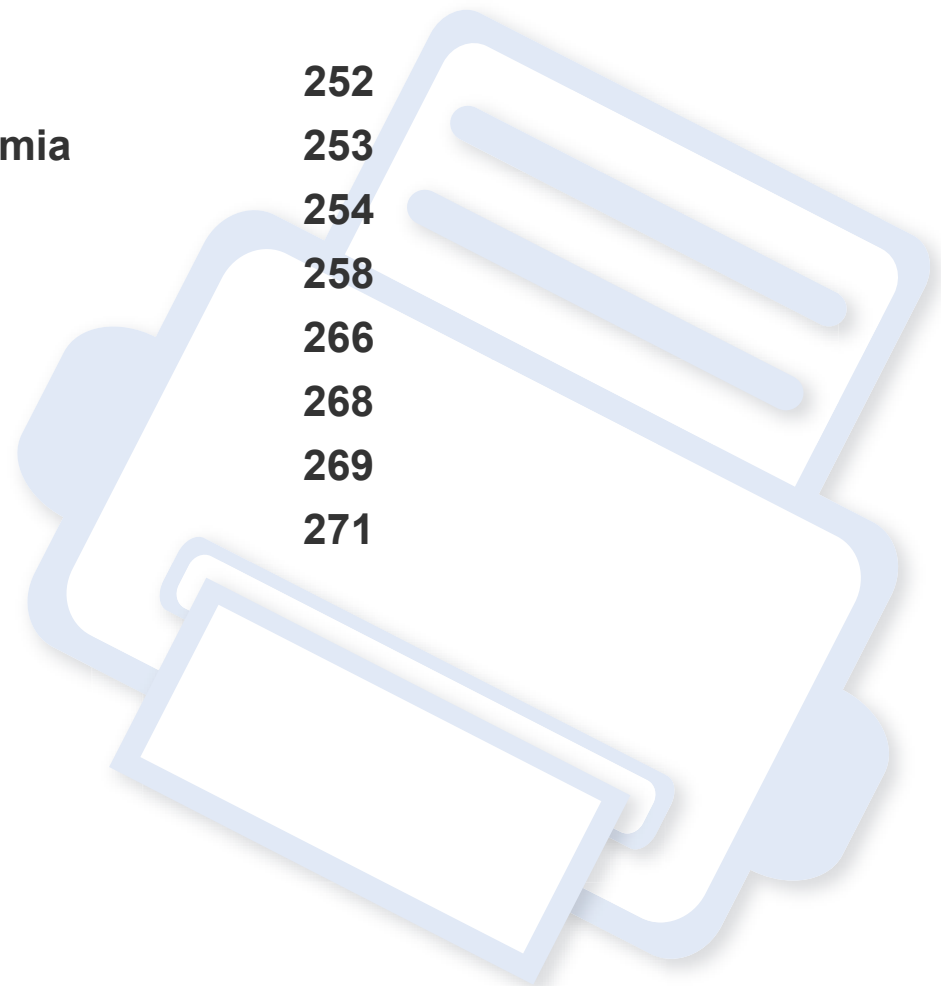

Paperinsyöttöongelmat

Kunto	Ehdotetut ratkaisut
Paperit jumiutuvat tulostuksen aikana.	Poista paperitukos.
Paperiarkit tarttuvat toisiinsa	<ul style="list-style-type: none">• Tarkista paperikasetin enimmäiskapasiteetti.• Varmista, että käytät oikeantyyppistä paperia.• Poista paperit paperilokerosta ja leyhytä niitä.• Kosteus saattaa saada paperiarkit tarttumaan toisiinsa.
Useiden paperiarkkien syöttö ei onnistu	Lokerossa saattaa olla pinottuna erityyppisiä papereita. Lisää vain yhdentyyppistä, -kokoista ja -painoista paperia.
Paperin syöttö laitteeseen ei onnistu	<ul style="list-style-type: none">• Poista laitteen sisällä mahdollisesti olevat esteet.• Paperia ei ole lisätty oikein. Poista paperi kasetista ja lisää se uudelleen oikein.• Kasetissa on liian paljon paperia. Poista ylimääräiset paperit kasetista.• Paperi on liian paksua. Käytä vain paperia, joka täyttää laitteen vaatimukset.
Paperitukoksia esiintyy jatkuvasti	<ul style="list-style-type: none">• Kasetissa on liian paljon paperia. Poista ylimääräiset paperit kasetista. Jos tulostat erikoismateriaaleille, käytä kasetissa olevaa käsisyöttötasoa.• Käytössä on virheellinen paperityyppi. Käytä vain paperia, joka täyttää laitteen vaatimukset.• Laitteen sisällä saattaa olla roskia. Avaa etukansi ja poista roskat.
Kalvot tarttuvat toisiinsa tulostusalustalla	Käytä vain erityisesti lasertulostimelle suunniteltuja kalvoja. Poista kukin kalvo, kun se poistuu laitteesta alustalle.
Kirjekuoret tulostuvat epäsymmetrisesti tai niiden oikea syöttö ei onnistu	Varmista, että paperinohjaimet ovat kirjekuorten molempia kylkiä vasten.

Virran ja kaapelin kytkentäongelmia

Kunto	Ehdotetut ratkaisut
Laite ei saa virtaa tai tietokoneen ja laitteen välistä yhteyskaapelia ei ole kytketty oikein.	<ul style="list-style-type: none">• Kytke laite ensiksi sähkönsyöttöön. Jos laitteen ohjaimessa on  (Virta)-painike, paina sitä.• Irrota laitteen kaapeli ja liitä se uudelleen.

Tulostusongelmat

Kunto	Mahdollinen syy	Ehdotetut ratkaisut
Laitte ei tulosta	Laitteessa ei ole virtaa, tai se ei saa virtaa.	Kytke laite ensiksi sähkönsyöttöön. Jos laitteen ohjaimessa on  (Virta)-painike, paina sitä.
	Laitetta ei ole valittu oletuslaitteeksi.	Valitse tulostimesi oletustulostimeksesi Windowsissa.
	Tarkista, onko laitteessa jokin seuraavista ongelmista:	
	<ul style="list-style-type: none">• Kansi ei ole kiinni. Sulje kansi.• Laitteessa on paperitukos. Poista paperitukos (katso "Paperitukosten poistaminen" sivulla 85).• Paperia ei ole lisätty. Lisää paperia (katso "Paperin lisääminen paperikasettiin" sivulla 36).• Väriainekasettia ei ole asennettu. Asenna väriainekasetti (katso "Väriainekasetin vaihtaminen" sivulla 71).• Varmista, että suojakansi ja arkit on poistettu väriainekasetista (katso "Väriainekasetin vaihtaminen" sivulla 71).	
	Jos laitteessa tapahtuu järjestelmävirhe, ota yhteyttä huoltoon.	
	Tietokoneen ja laitteen välistä kaapelia ei ole kytketty oikein.	Irrota laitteen kaapeli ja liitä se uudelleen (katso "Näkymä takaa" sivulla 18).
Tietokoneen ja laitteen välinen kaapeli on viallinen.	Mikäli mahdollista, kytke kaapeli toiseen tietokoneeseen, joka toimii oikein, ja tulosta työ sitten. Voit myös yrittää käyttää eri laitekaapelia.	
Porttiasetus on virheellinen.	Tarkista Windowsin tulostinasetuksista, että tulostustyö on lähetetty oikeaan porttiin. Jos tietokoneessa on monta porttia, varmista, että laite on liitetty oikeaan porttiin.	

Tulostusongelmat

Kunto	Mahdollinen syy	Ehdotetut ratkaisut
Laite ei tulosta	Laite on saatettu määrittää virheellisesti.	Tarkista Tulostusmääritykset ja varmista, että kaikki tulostusasetukset on määritetty oikein.
	Tulostinohjain on saatettu asentaa virheellisesti.	Poista asennus ja asenna laiteohjain uudelleen.
	Laite ei toimi oikein.	Tarkista, ilmoittaako ohjauspaneelin näyttö laitteen järjestelmävirheestä. Ota yhteyttä huoltoon.
	Asiakirjan koko on niin suuri, että tietokoneen kiintolevytila ei riitä tulostustyön käsittelemiseen.	Lisää kiintolevytilaa ja tulosta asiakirja uudelleen.
	Tulostelokero on täynnä.	Laite jatkaa tulostamista, kun paperi on poistettu tulostelokerosta.
Laite valitsee tulostusmateriaalit väärästä paperilähteestä	Tulostusmääritykset -kohdassa tehty paperivalinta saattaa olla virheellinen.	Monissa ohjelmistosovelluksissa paperilähteen valinta löytyy Paperi -välilehdestä kohdan Tulostusmääritykset sisältä (katso "Tulostusmääritykset-ikkunan avaaminen" sivulla 50). Valitse oikea paperilähde. Katso tulostinohjaimen ohjenäyttö (katso "Ohjeen käyttäminen" sivulla 52).
Tulostustyö tulostuu erittäin hitaasti.	Työ saattaa olla hyvin monimutkainen.	Tee sivusta yksinkertaisempi tai kokeile tulostuslaatuasetusten säätämistä.
Puolet sivusta on tyhjä.	Sivun suunta saattaa olla virheellinen.	Muuta sivun suuntaa sovelluksessasi (katso "Tulostusmääritykset-ikkunan avaaminen" sivulla 50). Katso tulostinohjaimen ohjenäyttö (katso "Ohjeen käyttäminen" sivulla 52).
	Paperin koko ja paperikokoasetukset eivät vastaa toisiaan.	Varmista, että tulostinohjaimen asetuksissa määritetty paperikoko on sama kuin kasetissa olevan paperin koko, tai varmista, että tulostinohjaimen asetuksissa määritetty paperikoko on sama kuin käyttämäsi ohjelmistosovelluksen asetuksissa valittu paperi (katso "Tulostusmääritykset-ikkunan avaaminen" sivulla 50).

Tulostusongelmat

Kunto	Mahdollinen syy	Ehdotetut ratkaisut
Laite tulostaa, mutta teksti on väärä, sotkuinen tai epätäydellinen.	Laitteen kaapelia ei ole kytketty oikein, tai se on viallinen.	Irrota laitteen kaapeli ja liitä se uudelleen. Kokeile tulostaa työ, jonka tulostus on aiemmin onnistunut. Jos mahdollista, liitä kaapeli ja laite toiseen tietokoneeseen ja koeta tulostaa työ, jonka tulostuksen tiedät toimivan. Kokeile lopuksi uutta laitekaapelia.
	Valittuna on väärä tulostinohjain.	Tarkista sovelluksen tulostinvalintavalikosta, että laitteesi on valittuna.
	Sovellus toimii virheellisesti.	Kokeile tulostaa työ toisesta sovelluksesta.
	Käyttöjärjestelmä ei toimi oikein.	Sulje Windows ja käynnistä tietokone uudelleen. Sammuta laite ja käynnistä se sitten uudelleen.
Sivuja tulostuu, mutta ne ovat tyhjiä.	Väriainekasetti on viallinen, tai sen väriaine on lopussa.	Jaa tarvittaessa väriaine tasaisesti uudelleen. Vaihda väriainekasetti tarvittaessa. <ul style="list-style-type: none">• Katso "Väriaineen jakaminen tasaisesti" sivulla 70.• Katso "Väriainekasetin vaihtaminen" sivulla 71.
	Tiedostossa saattaa olla tyhjiä sivuja.	Tarkista, että tiedosto ei sisällä tyhjiä sivuja.
	Jotkin osat, kuten ohjain tai kortti, saattavat olla viallisia.	Ota yhteyttä huoltoon.
Laite ei tulosta PDF-tiedostoja oikein. Osa grafiikasta, tekstistä tai kuvista puuttuu.	PDF-tiedoston ja Acrobat-tuotteiden välillä on yhteensopivuusongelma.	PDF-tiedoston tulostaminen kuvana saattaa olla mahdollista. Ota Acrobat-tulostusvaihtoehtoista käyttöön Tulosta kuvana . 
Valokuvien tulostuslaatu on huono. Kuvat eivät ole teräviä.	Valokuvan tarkkuus on hyvin pieni.	Pienennä valokuvan kokoa. Jos säädät valokuvan kokoa sovelluksessa, tarkkuus pienenee.

Tulostusongelmat

Kunto	Mahdollinen syy	Ehdotetut ratkaisut
Laitteesta tulee höyryä tulostelokeron läheltä ennen tulostusta.	Kostean paperin käyttäminen voi aiheuttaa höyrystymistä tulostuksen aikana.	Tämä ei ole ongelma. Jatka tulostusta.
Laite ei tulosta erikoiskokoiselle paperille, kuten laskutuspaperille.	Paperikoko ja paperikoon asetus eivät vastaa toisiaan.	Aseta oikea paperikoko kohdassa Mukautettu Paperi -välilehdessä kohdassa Tulostusmääritykset (katso "Tulostusmääritykset-ikkunan avaaminen" sivulla 50).
Tulostettu laskutuspaperi on käpristynyt.	Paperityyppiasetus ei ole sopiva.	Muuta tulostimen asetusta ja yritä uudelleen. Mene kohtaan Tulostusmääritykset , napsauta Paperi -välilehteä ja aseta tyypiksi Paksu (katso "Tulostusmääritykset-ikkunan avaaminen" sivulla 50).
Laitteen tietoja ei näytetä, kun napsautat laitetta kohdassa Laitteet ja tulostimet .	Napsauta Tulostimen ominaisuudet . Napsauta Portit -välilehteä. (Ohjauspaneeli > Laitteet ja tulostimet > Napsauta kuvaketta hiiren kakkospainikkeella ja valitse Tulostimen ominaisuudet)	Laitteen tietoja ei näytetä, kun napsautat laitetta kohdassa Laitteet ja tulostimet .
Virhe liittyen kohotusviestiin ponnahtaa esiin.	Jos portti on asetettu tilaan Tiedosto tai LPT, valitse ne pois ja valitse TCP/IP, USB, tai WSD.	Virhe liittyen kohotusviestiin ponnahtaa esiin.

Tulostuslaatuongelmat

Jos laitteen sisäosat ovat likaiset tai paperia on lisätty väärin, tulostuslaatu saattaa heikentyä. Lisätietoja ongelman poistamisesta on seuraavassa taulukossa.

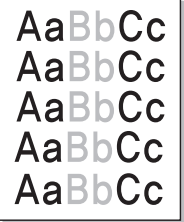
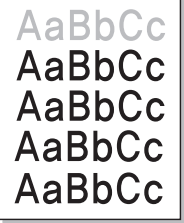
Kunto	Ehdotetut ratkaisut
<p>Vaalea tai haalistunut tulostusjälki</p> 	<ul style="list-style-type: none">• Jos sivulla on pystysuora valkoinen raita tai haalistunut alue, väriaine on vähissä. Asenna uusi väriainekasetti, (katso "Väriainekasetin vaihtaminen" sivulla 71).• Paperi ei ehkä täytä vaatimuksia. Se saattaa olla esimerkiksi liian kosteaa tai karheaa.• Jos koko sivu on vaalea, tulostustarkkuusasetus on liian pieni tai väriaineen säästötila on käytössä. Säädä tulostustarkkuutta ja poista väriaineen säästö käytöstä. Katso tulostinohjaimen ohjeruutu.• Jos tulosteessa on sekä tahroja että haalistumia, väriainekasetti täytyy puhdistaa. Puhdista laitteesi sisäpuoli (katso "Laitteen puhdistaminen" sivulla 74).• Laitteen sisällä olevan laserskannausyksikön pinta saattaa olla likainen. Puhdista laitteesi sisäpuoli (katso "Laitteen puhdistaminen" sivulla 74). Jos näiden ohjeiden noudattaminen ei korjaa ongelmia, ota yhteyttä huoltoon.
<p>Paperin yläosa painetaan vaaleammalla kuin paperin muu osa.</p> 	<p>Väriaine ei ehkä kiinnity kunnolla tämän tyyppiseen paperiin.</p> <ul style="list-style-type: none">• Muuta tulostimen asetusta ja yritä uudelleen. Mene kohtaan Tulostusmääritykset, napsauta Paperi-välilehteä ja aseta paperityypiksi Kierrätetty (katso "Tulostusmääritykset-ikkunan avaaminen" sivulla 50).

Tulostuslaatuongelmat

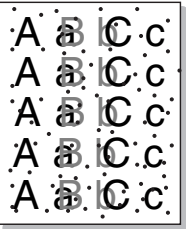
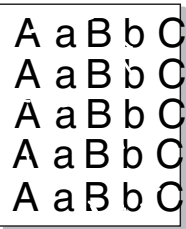
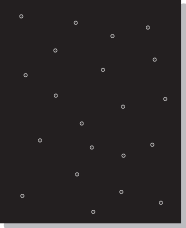
Kunto	Ehdotetut ratkaisut
<p>Väriainepisteitä</p> 	<ul style="list-style-type: none">• Paperi ei ehkä täytä vaatimuksia. Se saattaa olla esimerkiksi liian kosteaa tai karheaa.• Siirtorulla saattaa olla likainen. Puhdista laitteesi sisäpuoli (katso "Laitteen puhdistaminen" sivulla 74).• Paperipolku saattaa tarvita puhdistusta. Ota yhteyttä huoltoon (katso "Laitteen puhdistaminen" sivulla 74).
<p>Aukkoja tulosteissa</p> 	<p>Sivulla on satunnaisia haalistuneita alueita, yleensä pyöreitä:</p> <ul style="list-style-type: none">• Yksittäinen paperiarkki saattaa olla viallinen. Kokeile tulostaa työ uudelleen.• Paperin kosteustaso on epätasainen, tai paperin pinnassa on kosteita alueita. Kokeile erimerkkisen paperin käyttämistä.• Paperierä on viallinen. Valmistusprosessit saattavat saada jotkin paperien alueet hylkimään väriainetta. Kokeile toista paperilaatua tai -merkkiä.• Muuta tulostimen asetusta ja yritä uudelleen. Mene kohtaan Tulostusmääritykset, napsauta Paperi-välilehteä ja aseta tyyppi Paksu (katso "Tulostusmääritykset-ikkunan avaaminen" sivulla 50). <p>Jos näiden ohjeiden noudattaminen ei korjaa ongelmia, ota yhteyttä huoltoon.</p>
<p>Valkoisia pilkkuja</p> 	<p>Jos sivulle tulee valkoisia pilkkuja:</p> <ul style="list-style-type: none">• Paperi on liian karheaa ja paperista irtoaa paljon likaa laitteen sisäosiin, joten siirtorulla saattaa olla likainen. Puhdista laitteesi sisäpuoli (katso "Laitteen puhdistaminen" sivulla 74).• Paperipolku saattaa tarvita puhdistusta. Puhdista laitteesi sisäpuoli (katso "Laitteen puhdistaminen" sivulla 74). <p>Jos näiden ohjeiden noudattaminen ei korjaa ongelmia, ota yhteyttä huoltoon.</p>

Tulostuslaatuongelmat

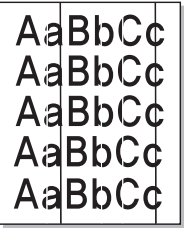
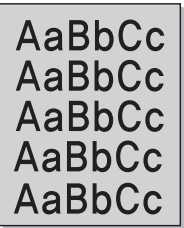
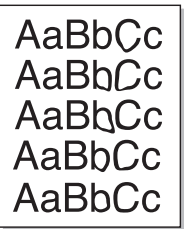
Kunto	Ehdotetut ratkaisut
<p>Pystysuoria viivoja</p> 	<p>Sivulla näkyy mustia pystysuoria raitoja:</p> <ul style="list-style-type: none">Laitteen sisällä olevan värikasetin pinta (rumpuosa) on todennäköisesti naarmuuntunut. Poista väriainekasetti ja asenna sen tilalle uusi (katso "Väriainekasetin vaihtaminen" sivulla 71.) <p>Sivulla näkyy valkoisia pystysuoria raitoja:</p> <ul style="list-style-type: none">Laitteen sisällä olevan laserskannausyksikön pinta saattaa olla likainen. Puhdista laitteesi sisäpuoli (katso "Laitteen puhdistaminen" sivulla 74). Jos näiden ohjeiden noudattaminen ei korjaa ongelmia, ota yhteyttä huoltoon.
<p>Musta tai värillinen tausta</p> 	<p>Taustavarjostuksen määrä ei ole kelvollinen:</p> <ul style="list-style-type: none">Käytä kevyempiä arkkeja.Tarkista ympäristöolosuhteet: erittäin kuiva ympäristö tai suuri ilmankosteus (suhteellinen kosteus yli 80%) saattaa lisätä taustavarjostuksen määrää.Poista vanha väriainekasetti ja asenna sen tilalle uusi (katso "Väriainekasetin vaihtaminen" sivulla 71).Jaa väriaine perusteellisesti (katso "Väriaineen jakaminen tasaisesti" sivulla 70).
<p>Väriainetahroja</p> 	<ul style="list-style-type: none">Puhdista laitteen sisäpuoli (katso "Laitteen puhdistaminen" sivulla 74).Tarkista paperityyppi ja -laatu.Poista väriainekasetti ja asenna sen tilalle uusi (katso "Väriainekasetin vaihtaminen" sivulla 71.)

Tulostuslaatuongelmat

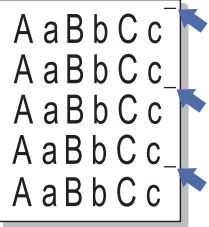
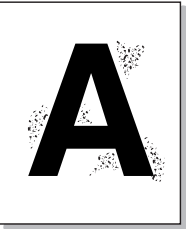
Kunto	Ehdotetut ratkaisut
<p data-bbox="53 272 383 344">Toistuvia pystysuoria virheitä</p> 	<p data-bbox="506 272 1420 304">Sivun tulostetulle puolelle tulee toistuvasti merkkejä tasaisin välein:</p> <ul data-bbox="506 328 2175 544" style="list-style-type: none">• Väriainekasetti saattaa olla vahingoittunut. Jos sinulla on edelleen sama ongelma, poista väriainekasetti ja asenna sen tilalle uusi (katso "Väriainekasetin vaihtaminen" sivulla 71).• Laitteen osissa saattaa olla väriainetta. Jos paperin kääntöpuolella on virheitä, vika korjaantuu todennäköisesti itsestään muutaman sivun tulostamisen jälkeen.• Kiinnitysyksikkö saattaa olla vioittunut. Ota yhteyttä huoltoon.
<p data-bbox="53 655 259 687">Taustatahroja</p> 	<p data-bbox="506 655 1823 687">Taustatahrat aiheutuvat väriainehiukkasista, jotka ovat levinneet satunnaisesti tulostetulle sivulle.</p> <ul data-bbox="506 711 2186 1134" style="list-style-type: none">• Paperi voi olla liian kosteaa. Kokeile tulostusta eri paperierälle. Älä avaa paperipakkauksia, ennen kuin se on tarpeen, jotta paperi ei kerää liikaa kosteutta.• Jos taustatahroja ilmenee kirjekuoressa, muuta tulostusasettelua niin, että kääntöpuolella olevien saumojen kohdalle tulostaminen voidaan välttää. Saumoille tulostus saattaa aiheuttaa ongelmia. Tai valitse Paksu Tulostusmääritykset-ikkunasta (katso "Tulostusmääritykset-ikkunan avaaminen" sivulla 50).• Jos taustatahrat peittävät koko tulostetun sivun pinta-alueen, säädä tulostustarkkuutta ohjelmistosovelluksen kautta tai kohdassa Tulostusmääritykset (katso "Tulostusmääritykset-ikkunan avaaminen" sivulla 50). Varmista, että on valittu oikea paperityyppi. Esimerkki: Jos on valittu Paksumpi paperi, mutta käytössä onkin Normaali paperi, kopion laatuongelma saattaa aiheutua liikasyötöstä.• Jos käytät uutta väriainekasettia, jaa ensin väriaine (katso "Väriaineen jakaminen tasaisesti" sivulla 70).

Tulostuslaatuongelmat

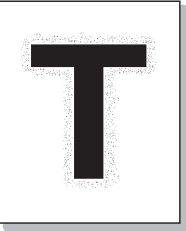
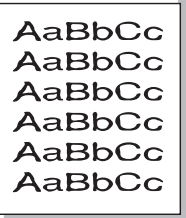
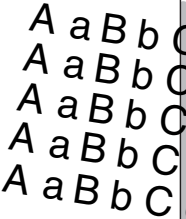
Kunto	Ehdotetut ratkaisut
<p>Väriaine kerääntyy lihavoitujen merkkien tai kuvien ympärille.</p> 	<p>Väriaine ei ehkä kiinnity kunnolla tämän tyyppiseen paperiin.</p> <ul style="list-style-type: none">• Muuta tulostimen asetusta ja yritä uudelleen. Mene kohtaan Tulostusmääritykset, napsauta Paperi-välilehteä ja aseta paperityypiksi Kierrätetty (katso "Tulostusmääritykset-ikkunan avaaminen" sivulla 50).• Varmista, että on valittu oikea paperityyppi. Esimerkki: Jos on valittu Paksumpi paperi, mutta käytössä onkin Normaali paperi, kopion laatuongelma saattaa aiheutua liikasyötöstä.
<p>Virheellisesti muotoiltuja merkkejä</p> 	<ul style="list-style-type: none">• Jos merkit ovat virheellisesti muotoiltuja ja kuva näyttää vääristyneeltä, paperi saattaa olla liian liukasta. Kokeile eri paperia.
<p>Vinoja sivuja</p> 	<ul style="list-style-type: none">• Varmista, että paperi on lisätty oikein.• Tarkista paperityyppi ja -laatu.• Varmista, että paperinohjaimet eivät ole liian tiukasti tai löysästi paperipinoa vasten.

Tulostuslaatuongelmat

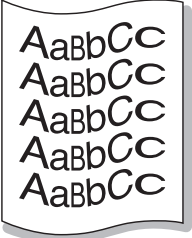
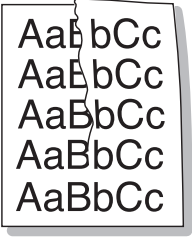
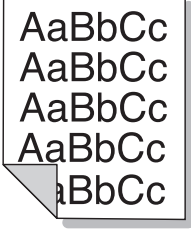
Kunto	Ehdotetut ratkaisut
<p data-bbox="51 272 304 344">Käpristymistä tai aaltoilemista</p> 	<ul data-bbox="506 272 1951 408" style="list-style-type: none">• Varmista, että paperi on lisätty oikein.• Tarkista paperityyppi ja -laatu. Sekä kuumuus että kosteus voivat aiheuttaa paperin käpristymistä.• Käännä kasetissa oleva paperipino toisinpäin. Kokeile myös paperin kääntämistä kasetissa 180 astetta.
<p data-bbox="51 667 344 703">Ryppyjä tai poimuja</p> 	<ul data-bbox="506 667 1951 802" style="list-style-type: none">• Varmista, että paperi on lisätty oikein.• Tarkista paperityyppi ja -laatu.• Käännä kasetissa oleva paperipino toisinpäin. Kokeile myös paperin kääntämistä kasetissa 180 astetta.
<p data-bbox="51 1015 427 1086">Tulosteiden kääntöpuolet ovat likaisia</p> 	<ul data-bbox="506 1015 2040 1046" style="list-style-type: none">• Tarkista, vuotaako kasetista väriainetta. Puhdista laitteen sisäpuoli (katso "Laitteen puhdistaminen" sivulla 74).

Tulostuslaatuongelmat

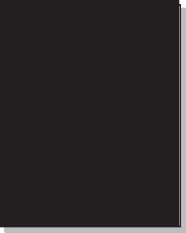
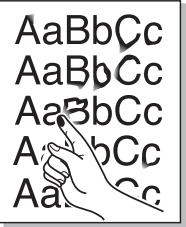
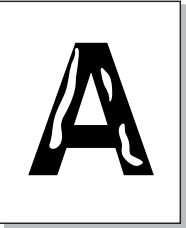
Kunto	Ehdotetut ratkaisut
<p>Täysin yksivärisiä tai mustia sivuja</p> 	<ul style="list-style-type: none">• Väriainekasettia ei ehkä ole asennettu oikein. Poista kasetti ja aseta se uudelleen paikalleen.• Väriainekasetti saattaa olla viallinen. Poista väriainekasetti ja asenna sen tilalle uusi (katso "Väriainekasetin vaihtaminen" sivulla 71.)• Laite saattaa tarvita korjausta. Ota yhteyttä huoltoon.
<p>Väriainetta irtoaa</p> 	<ul style="list-style-type: none">• Puhdista laitteen sisäpuoli (katso "Laitteen puhdistaminen" sivulla 74).• Tarkista paperityyppi ja -laatu.• Poista väriainekasetti ja asenna sen jälkeen sen tilalle uusi (katso "Väriainekasetin vaihtaminen" sivulla 71). <p>Jos ongelma jatkuu, laite saattaa tarvita korjausta. Ota yhteyttä huoltoon.</p>
<p>Aukot merkeissä</p> 	<p>Tämä tarkoittaa sitä, että sellaisissa merkkien osissa, joiden pitäisi olla kokonaan mustia, on valkoisia alueita:</p> <ul style="list-style-type: none">• Jos käytät kalvoja, kokeile toista kalvotyyppiä. Kalvon rakenteen vuoksi aukot joissakin merkeissä ovat tavallisia.• Saatat tulostaa paperin väärälle puolelle. Poista paperi ja käännä se.• Paperi ei ehkä täytä vaatimuksia.

Tulostuslaatuongelmat

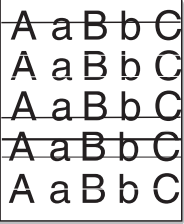
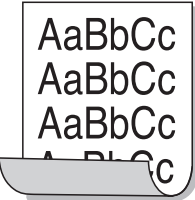
Kunto	Ehdotetut ratkaisut
<p>Vaakasuoria raitoja</p> 	<p>Tulosteeseen tulee vaakasuoria mustia raitoja tai tahroja:</p> <ul style="list-style-type: none">• Väriainekasetti on saatettu asentaa virheellisesti. Poista kasetti ja aseta se uudelleen paikalleen.• Väriainekasetti saattaa olla viallinen. Poista väriainekasetti ja asenna sen tilalle uusi (katso "Väriainekasetin vaihtaminen" sivulla 71.) <p>Jos ongelma jatkuu, laite saattaa tarvita korjausta. Ota yhteyttä huoltoon.</p>
<p>Käpristyminen</p> 	<p>Tulostettu paperi on käpristynyt, tai paperi ei syöty laitteeseen:</p> <ul style="list-style-type: none">• Käännä kasetissa oleva paperipino toisinpäin. Kokeile myös paperin kääntämistä kasetissa 180 astetta.• Muuta tulostimen paperiasetusta ja yritä uudelleen. Mene kohtaan Tulostusmääritykset, napsauta Paperi-välilehteä ja aseta tyypiksi Ohut (katso "Tulostusmääritykset-ikkunan avaaminen" sivulla 50).
<ul style="list-style-type: none">• Muutamia arkkeihin ilmaantuu toistuvasti tuntematon kuva• Väriainetta irtoaa• Esiintyy vaaleaa tulostusjälkeä tai likaa	<p>Laitetta käytetään luultavasti 1 000 metrin korkeudessa tai sitä ylempänä. Korkeus voi vaikuttaa tulostuslaatuun, kuten väriaineen irtoamiseen tai kuvien vaaleuteen. Muuta laitteesi korkeusasetusta (katso "Korkeuden säätö" sivulla 196).</p>

Kopiointiongelmat

Kunto	Ehdotetut ratkaisut
Kopiot ovat liian vaaleita tai tummia.	Säädä tummuutta kopiointiominaisuudessa vaalentaaksesi tai tummentaaaksesi kopioiden taustoja (katso "Asetusten vaihtaminen kopiokohtaisesti" sivulla 54).
Jos vika yhä ilmenee laitteen puhdistuksen jälkeen.	asetta Kopiointitoim. > Säädä taustaa > Automaattinen. (katso "Valikoiden yleiskuvaus" sivulla 28).
Kopioissa on tahroja, viivoja, merkkejä tai täpliä.	<ul style="list-style-type: none">• Jos virheet ovat alkuperäisessä asiakirjassa, vaalenna kopioiden taustaa kohdassa Kopiointitoim. olevan Tummuusasetuksen avulla.• Jos alkuperäisessä asiakirjassa ei ole virheitä, puhdista skannausyksikkö (katso "Skannausyksikön puhdistaminen" sivulla 77).
Kopioitu kuva on epäsymmetrinen.	<ul style="list-style-type: none">• Varmista, että alkuperäinen asiakirja on kohdistettuna kohdistusohjaimeen.• Siirtorulla saattaa olla likainen. Puhdista laitteesi sisäpuoli (katso "Laitteen puhdistaminen" sivulla 74).
Tulostuu tyhjiä kopioita.	Varmista, että alkuperäinen asiakirja on asetettu skannerin lasitasolle kopioitava puoli alaspäin tai asiakirjojen syöttölaitteeseen kopioitava puoli ylöspäin. Jos näiden ohjeiden noudattaminen ei korjaa ongelmia, ota yhteyttä huoltoon.
Kuva pyyhkiytyy kopiosta helposti.	<ul style="list-style-type: none">• Vaihda kasetissa olevat paperit uudesta paketista ottamiisi papereihin.• Jos ympäristö on kostea, älä jätä paperia laitteeseen pitkäksi aikaa.
Kopiopaperitukoksia tapahtuu usein.	<ul style="list-style-type: none">• Leyhytä papereita ja käännä ne ympäri paperikasetissa. Vaihda kasetissa olevat paperit uusiin. Tarkista paperinohjaimet ja muuta niiden asentoa tarvittaessa.• Varmista, että paperin tyyppi ja paino ovat oikeat (katso "Tulostusmateriaalin tekniset tiedot" sivulla 100).• Varmista, ettei laitteeseen jää paperitukoksen poistamisen jälkeen paperia tai sen palasia.

Kopiointiongelmat

Kunto	Ehdotetut ratkaisut
Väriainekasetin väri riittää oletettua vähempään asiakirjamäärään ennen väriaineen loppumista.	<ul style="list-style-type: none">• Alkuperäiset asiakirjat saattavat sisältää kuvia, täysvärisiä alueita tai paksuja viivoja. Alkuperäiset asiakirjat saattavat olla esimerkiksi lomakkeita, uutiskirjeitä, kirjoja tai muita asiakirjoja, joihin kuuluu runsaasti väriainetta.• Skannerin kansi saattaa jäädä auki, kun kopioita tehdään.• Katkaise laitteesta virta ja kytke virta uudelleen.

Skannausongelmat

Kunto	Ehdotetut ratkaisut
Skanneri ei toimi.	<ul style="list-style-type: none">• Varmista, että asetat skannattavan alkuperäisen asiakirjan skannerin lasitasolle skannauspuoli alaspäin tai asiakirjojen syöttölaitteeseen skannauspuoli ylöspäin (katso "Alkuperäisten asiakirjojen lisääminen" sivulla 45).• Muisti ei välttämättä riitä skannattavan asiakirjan säilyttämiseen. Kokeile, toimiiko esiskannaus. Kokeile skannaustarkkuuden pienentämistä.• Tarkista, että laitteen tulostinkaapeli on liitetty oikein.• Varmista, ettei laitteen tulostinkaapeli ole viallinen. Vaihda tulostinkaapeli sellaiseen kaapeliin, jonka tiedät toimivan. Vaihda tulostinkaapeli tarvittaessa.
Laite skannaa erittäin hitaasti.	<ul style="list-style-type: none">• Tarkista, tulostaako laite vastaanotettua tietoa. Skannaa tällöin asiakirja sen jälkeen, kun vastaanotettu tieto on tulostettu.• Kuvat skannautuvat tekstiä hitaammin.• Tiedonsiirtonopeus hidastuu skannaustilassa, koska skannatun kuvan analysoimiseen ja uudelleentuottamiseen tarvitaan runsaasti muistia. Määritä tietokone ECP-tulostintilaan BIOS-asetuksen avulla. Tämä nopeuttaa toimintaa. Lisätietoja BIOS-asetusten määrittämisestä on tietokoneen käyttöoppaassa.
Tietokoneen näyttöruudulle tulee viesti: <ul style="list-style-type: none">• Laitetta ei voida asettaa tarvittavaan laitetilaan.• Toinen ohjelma käyttää porttia.• Portti ei ole käytössä.• Skanneri vastaanottaa tai tulostaa tietoja. Kun nykyinen työ on valmis, yritä uudelleen.• Kahva ei kelpaa.• Skannaus on epäonnistunut.	<ul style="list-style-type: none">• Kopiointi- tai tulostustyö saattaa olla käynnissä. Yritä työtä uudelleen, kun edellinen työ on valmis.• Valittu portti on käytössä. Käynnistä tietokone uudelleen ja yritä uudelleen.• Tulostinkaapeli on ehkä liitetty virheellisesti, tai virta on ehkä katkaistu.• Skanneriohjainta ei ole asennettu tai käyttöjärjestelmää ei ole määritetty oikein.• Varmista, että laite on kytketty oikein ja että virta on kytketty. Käynnistä sitten tietokone uudelleen.• USB-kaapeli on ehkä liitetty virheellisesti, tai virta on ehkä katkaistu.

Faksausongelmat

Kunto	Ehdotetut ratkaisut
Laite ei toimi, näyttö on tyhjä tai painikkeet eivät toimi.	<ul style="list-style-type: none">• Irrota virtajohto ja liitä se uudelleen.• Varmista, että pistorasiaan tulee virta.• Varmista, että virta on laitettu päälle.
Soittoääntä ei kuulu.	<ul style="list-style-type: none">• Tarkasta, että puhelinlinja on yhdistetty oikein (katso "Näkymä takaa" sivulla 18).• Tarkista, että seinässä oleva puhelinpistoke toimii liittämällä toisen puhelimen.
Muistiin tallennettuihin numeroihin ei soiteta oikein.	Varmista, että numerot on tallennettu muistiin oikein. Tulosta osoitteisto sen tarkistamiseksi.
Alkuperäisen asiakirjan syöttö laitteeseen ei onnistu.	<ul style="list-style-type: none">• Varmista, ettei paperi ole rypistynyt ja että se on asetettu oikein. Tarkista, että alkuperäinen asiakirja on oikean kokoinen, ei liian paksu tai ohut.• Varmista, että asiakirjojen syöttölaite on suljettu kunnolla.• Asiakirjojen syöttölaitteen kumisuojaus on ehkä vaihdettava. Ota yhteyttä huoltoon.
Fakseja ei vastaanoteta automaattisesti.	<ul style="list-style-type: none">• Vastaanottotilaksi täytyy määrittää Faksi (katso "Vastaanottotilojen muuttaminen" sivulla 228).• Varmista, että kasetissa on paperia (katso "Tulostusmateriaalin tekniset tiedot" sivulla 100).• Tarkista, näkyykö näytössä virheviestejä. Jos näkyy, poista ongelma.
Laite ei lähetä faksia.	<ul style="list-style-type: none">• Varmista, että alkuperäinen asiakirja on asetettu asiakirjojen syöttölaitteeseen tai skannerin lasitasolle.• Tarkista, pystyykö faksilaite, johon lähetät faksin, vastaanottamaan sen.
Saapuvassa faksissa on tyhjiä tiloja tai se on heikkolaatuinen.	<ul style="list-style-type: none">• Faksilaite, joka lähettää sinulle faksin, saattaa olla viallinen.• Puhelinlinjan häiriöt saattavat aiheuttaa linjavirheitä.• Tarkista laitteesi toiminta ottamalla kopio.• Väriainekasetti on melkein saavuttanut arvioidun käyttöikänsä. Vaihda väriainekasetti (lisätietoja on kohdassa "Väriainekasetin vaihtaminen" sivulla 71).

Faksausongelmat

Kunto	Ehdotetut ratkaisut
Jotkin saapuvan faksin sanat ovat venyneet.	Faksin lähettävässä laitteessa oli tilapäinen asiakirjatukos.
Lähtämässäsi alkuperäisissä asiakirjoissa on viivoja.	Tarkasta skannausyksikkö tahrojen varalta ja puhdista se (katso "Skannausyksikön puhdistaminen" sivulla 77).
Laite valitsee numeron, mutta yhteys toiseen faksilaitteeseen epäonnistuu.	Vastaanottavan faksilaitteen virta saattaa olla katkaistuna, laitteessa ei ole paperia tai laite ei pysty vastaamaan saapuviin puheluihin. Pyydä vastaanottavan laitteen käyttäjää ratkaisemaan ongelma tahollaan.
Faksit eivät tallennu muistiin.	Muistia ei ehkä ole tarpeeksi faksin tallentamiseen. Jos näytössä näkyy viesti muistin vähäisestä tilasta, poista tarpeettomat faksit muistista ja yritä sen jälkeen tallentaa faksi uudelleen. Ota yhteyttä huoltoon.
Jokaisen sivun alaosaan tulee tyhjiä alueita, ja yläosaan tulee pieni tekstinauha.	Olet saattanut valita väärät paperiasetukset. Tarkista paperikoko ja -tyyppi uudelleen.

Käyttäjärjestelmän ongelmia

Yleiset Windows-ongelmat

Kunto	Ehdotetut ratkaisut
Asennuksen aikana tulee sanoma siitä, että tiedosto on käytössä.	Sulje kaikki sovellukset. Poista käynnistysryhmästä kaikki ohjelmat ja käynnistä sitten Windows uudelleen. Asenna tulostinohjain uudelleen.
Näyttöön tulee yleisen suojausvirheen, OE-poikkeuksen, Spool 32:n tai virheellisen toiminnon virhesanomia.	Sulje kaikki sovellukset, käynnistä Windows uudelleen ja kokeile tulostusta uudelleen.
Näyttöön tulee tulostuksen epäonnistumisen tai tulostimen aikakatkaisuvirheen virhesanomia.	Näitä sanomia voi tulla näyttöön tulostuksen aikana. Odota, kunnes laite on lopettanut tulostuksen. Jos sanoma tulee näyttöön valmiustilassa tai tulostuksen päättymisen jälkeen, tarkista yhteys ja/tai se, onko ilmennyt jokin virhe.



Lisätietoja Windows-virheviesteissä on tietokoneen mukana toimitetussa Microsoft Windows -käyttöoppaassa.

Käyttöjärjestelmän ongelmia

Yleisiä Mac-ongelmia

Kunto	Ehdotetut ratkaisut
Laite ei tulosta PDF-tiedostoja oikein. Osa grafiikasta, tekstistä tai kuvista puuttuu.	PDF-tiedoston tulostaminen kuvana saattaa olla mahdollista. Ota Acrobat-tulostusvaihtoehdoista käyttöön Tulosta kuvana .  PDF-tiedoston tulostaminen kuvana saattaa kestää tavallista kauemmin.
Jotkin kirjaimet eivät näy normaalisti kansilehden tulostuksessa.	Mac-käyttöjärjestelmä ei pysty luomaan fonttia kansilehden tulostuksen aikana. Englannin kielen mukaiset aakkoset ja numerot näkyvät normaalisti kansilehdellä.
Asiakirjaa Mac'issä Acrobat Reader 6.0:lla tai sitä uudemmalla tulostettaessa värit tulostuvat väärin.	Varmista, että laiteohjaimen tarkkuusasetus vastaa Acrobat Readerin asetusta.



Lisätietoja Mac-virhesanomista on tietokoneen mukana toimitetussa Mac-käyttöoppaassa.

Käyttäjärjestelmän ongelmia

Yleiset Linux-ongelmat

Kunto	Ehdotetut ratkaisut
Laite ei tulosta	<ul style="list-style-type: none">• Tarkista, että tulostinohjain on asennettu järjestelmään. Avaa Unified Driver Configurator. Voit tarkastella käytettävissä olevien laitteiden luetteloa valitsemalla Printers configuration -ikkunan Printers-välilehden. Varmista, että laitteesi on luettelossa. Lisää laite tarvittaessa avaamalla Add new printer wizard.• Tarkista, onko laitteeseen kytketty virta. Avaa Printers configuration ja valitse laitteesi tulostinluettelosta. Katso Selected printer -ruudussa olevaa kuvausta. Jos sen tila sisältää merkkijonon Stopped, paina Start-painiketta. Tulostimen pitäisi toimia taas normaalisti. Tulostimen tilaksi voi tulla "stopped", jos tulostuksen yhteydessä esiintyy ongelmia.• Tarkista, onko sovelluksessa erityinen tulostusasetus kuten "-oraw". Jos komentoriviparametrissa on "-oraw", poista se. Sen jälkeen tulostus toimii oikein. Valitse Gimp-edustaa varten "print" -> "Setup printer" ja muokkaa sitten komennon komentoriviparametria.
Jotkin värilliset kuvat tulostuvat kokonaan mustina.	Tämä on tunnettu Ghostscript-ohjelmavirhe (GNU Ghostscript -versioon 7.05 saakka), joka ilmenee, kun asiakirjan perusväritila on indeksoitu väritila, ja se muunnetaan CIE-väritilan kautta. Koska PostScript käyttää CIE-väritilaa Color Matching Systemille, sinun pitää päivittää järjestelmäsi Ghostscript vähintään GNU Ghostscriptin versioksi 7.06. Löydät uusimmat Ghostscript-versiot osoitteesta www.ghostscript.com .
Jotkin värikuvat tulostuvat odottamattomissa väreissä.	Tämä on tunnettu Ghostscript-ohjelmavirhe (GNU Ghostscript -versioon 7.xx saakka), joka ilmenee, kun asiakirjan perusväritila on indeksoitu RGB-väritila, joka muunnetaan CIE-väritilan kautta. Koska PostScript käyttää CIE-väritilaa värintäsmäysjärjestelmälle, sinun pitää päivittää järjestelmäsi Ghostscript GNU Ghostscriptin versioksi 8.xx tai uudemmaksiksi. Löydät uusimmat Ghostscript-versiot osoitteesta www.ghostscript.com .

Käyttäjärjestelmän ongelmia

Kunto	Ehdotetut ratkaisut
Laite ei tulosta koko sivuja, ja tulosteet ovat vain sivujen puolikkaita.	Tämä on tunnettu ongelma, joka ilmenee, kun värilaitetta käytetään Ghostscriptin versiossa 8.51 tai aiemmassa versiossa 64-bittisessä Linux-käyttäjärjestelmässä. Tämä ongelma on raportoitu osoitteessa bugs.ghostscript.com kohteena Ghostscript Bug 688252. Kyseinen ongelma on ratkaistu AFPL Ghostscriptin versiossa 8.52 ja uudemmissa versioissa. Ratkaise tämä ongelma lataamalla AFPL Ghostscriptin uusin versio osoitteesta http://sourceforge.net/projects/ghostscript/ ja asentamalla se.
Gimp-edustan kautta skannaaminen ei onnistu.	Tarkista, onko Acquire-valikossa Gimp-edustassa Xsane:Device dialog. Jos ei, asenna Gimpin Xsane-lisäosa tietokoneelle. Gimpin Xsane-lisäosapaketti on Linux-CD-levyllä, tai sen voi ladata Gimpin WWW-sivustosta. Lisätietoja on Linux-CD-levyn tai Gimp-edustasovelluksen käytönaikaisessa ohjeessa. Jos haluat käyttää muuta skannaussovellusta, tutustu kyseisen sovelluksen Ohjeeseen.
Virhesanoma ”Cannot open port device file” tulee näyttöön asiakirjaa tulostettaessa.	Älä muuta tulostustyön parametreja (esimerkiksi LPR GUI:n kautta), kun tulostustyö on käynnissä. CUPS-palvelimen tunnetut versiot keskeyttävät tulostustyön, jos tulostusasetuksia muutetaan ja työ yritetään sitten käynnistää uudelleen alusta. Koska Unified Linux Driver lukitsee portin tulostuksen ajaksi, ohjaimen yllättävä keskeytys pitää portin lukittuna, jolloin uusien töiden tulostaminen ei ole mahdollista. Jos näin käy, yritä vapauttaa portti valitsemalla Port configuration -ikkunassa Release port .
Laite ei näy skanneriluettelossa.	<ul style="list-style-type: none">• Varmista, että laite on kytketty tietokoneeseen oikein USB-portin kautta, ja että sen virta on käynnistetty.• Varmista, että laitteen skanneriohjain on asennettu järjestelmään. Avaa Unified Linux Driver Configurator, vaihda Scanners configuration -ikkunaan ja paina sitten Drivers. Varmista, että ikkunassa on laitteen nimeä vastaava ohjain.• Varmista, että portti ei ole varattu. Koska monitoimilaitteen toiminnalliset osat (tulostin ja skanneri) käyttävät samaa I/O-liittymää (porttia), eri käyttäjäsovellukset voivat yrittää käyttää samaa porttia samaan aikaan. Laitteistoristiriitojen välttämiseksi vain yksi sovellus kerrallaan saa käyttää laitetta. Toinen käyttäjä saa ”device busy” -vastauksen siitä, että laite on varattu. Näin yleensä tapahtuu silloin, kun skannaus aloitetaan. Näyttöön tulee siitä kertova sanoma. Selvittääksesi ongelman aiheuttajan avaa porttiasetus ja valitse skannerillesi määritetty portti. Portin symboli /dev/mfp0 on sama kuin LP:0-määrittely, joka näkyy skannerin asetuksissa. /dev/mfp1 vastaa LP:1-määrittelyä ja niin edelleen. USB-portit alkavat /dev/mfp4:stä, eli USB:0 vastaa dev/mfp4:ää ja niin edelleen. Selected port -ruudusta voit tarkistaa, onko portti jonkin muun sovelluksen varaama. Tässä tapauksessa sinun täytyy joko odottaa, että meneillään oleva työ päättyy, tai painaa Release port -painiketta, jos olet varma, että senhetkinen porttisovellus ei toimi kunnolla.

Käyttöjärjestelmän ongelmia

Kunto	Ehdotetut ratkaisut
Laite ei skannaa.	<ul style="list-style-type: none">• Varmista, että olet lisännyt asiakirjan laitteeseen ja että laite on liitetty tietokoneeseen.• Jos skannauksen aikana tapahtuu I/O-virhe.



Lue lisätietoja Linux-virhesanomista tietokoneen mukana toimitetusta Linux-käyttöoppaasta.



Seuraava sanasto auttaa sinua tutustumaan tuotteeseen. Sen avulla ymmärrät tulostuksessa yleisesti käytettävät ja tässä oppaassa mainitut termit.

802.11

802.11 on langattoman paikallisverkko-yhteyden (WLAN) standardi, jonka IEEE:n LAN/MAN-standardikomitea (IEEE 802) on luonut.

802.11b/g/n

802.11b/g/n voi jakaa saman laitteiston ja käyttää 2.4 GHz:n kaistaa.

802.11b tukee enintään kaistanleveyttä, joka on 11 megabittiä/sekunti;

802.11n:llä suurin tuettu kaistanleveys on 150 megabittiä/sekunti. 802.11b/g/n-laitteet voivat joskus kärsiä mikroaaltouunien, langattomien puhelimien ja Bluetooth-laitteiden aiheuttamista häiriöistä.

Liitännätpiste

Liitännätpiste tai langaton liitännätpiste (AP tai WAP) on laite, joka yhdistää langattomat tietoliikennelaitteet yhteen langattomien lähiverkkojen (WLAN) alueilla ja toimii WLAN-radiosignaalien lähälähetin-vastaanottimena.

ADF

Automaattinen asiakirjojen syöttölaite (ADF) on skannausyksikkö, joka syöttää alkuperäisen paperiarkin automaattisesti niin, että laite voi skannata osan paperista heti.

AppleTalk

AppleTalk on Apple, Inc:n kehittämä protokollapaketti tietokoneiden verkkokäyttöä varten. Se sisältyi alkuperäiseen Mac:iin (1984) ja nyt Apple on siirtymässä TCP/IP-verkkokäyttöön.

Bittisyvyys

Tietokoneiden grafiikkatermi, joka kuvaa niiden bittien määrän, joita käytetään bittikarttakuvan yksittäisen kuvapisteen värin ilmaisemiseen. Mitä suurempi värisyvyys on, sitä laajempi valikoima eri värejä on käytettävissä. Kun bittien määrä kasvaa, mahdollisten värien määrästä tulee epäkäytännöllisen suuri värikarttaa varten. Yksibittistä väriä kutsutaan yleensä mustavalkoiseksi.

BMP

Bittikarttagrafiikkamuoto, jota käyttää sisäisesti Microsoft Windowsin grafiikka-alijärjestelmä (GDI) ja jota käytetään yleisesti kyseisen ympäristön yksinkertaisena grafiikkatiedostona.

BOOTP

Bootstrap Protocol. Verkkoprotokolla, jonka avulla verkon asiakaskone saa IP-osoitteensa automaattisesti. Tavallisesti tämä tehdään tietokoneiden tai niissä käytettävien käyttöjärjestelmien käynnistysprosessin aikana. BOOTP-palvelimet määrittävät IP-osoitteen kullekin asiakkaalle osoitevarannosta. BOOTP antaa ”levyttömien työasemien” hakea IP-osoitteen ennen minkään kehittyneen käyttöjärjestelmän lataamista.

CCD

CCD (Charge Coupled Device) on laitteisto, joka mahdollistaa skannaustyön suorittamisen. CCD-lukitusmekanismia käytetään myös pitämään CCD-moduuli paikallaan niin, ettei laitteen siirtämisestä aiheudu vahinkoa.

Lajittelu

Lajittelussa useita kopioita sisältävä työ tulostetaan erissä. Kun lajittelu on valittuna, laite tulostaa koko erän ennen lisäkopioiden tulostamista.

Ohjauspaneeli

Ohjauspaneeli on litteä ja yleensä pystysuuntainen taso, jossa ohjaus- tai tarkkailutoiminnot näkyvät. Ohjauspaneeli on yleensä laitteen etuosassa.

Peitto

Tulostustermi, jonka avulla mitataan väriaineen käyttöä tulostettaessa. Esimerkiksi viiden prosentin peitto tarkoittaa, että A4-kokoisesta paperista noin 5 % on tekstiä tai kuvia. Jos paperilla tai alkuperäisessä lähteessä on paljon tekstiä tai yksityiskohtaisia kuvia, peitto on suurempi, jolloin väriainettakin käytetään todellisen peiton verran.

CSV

Pilkuin erotetut arvot (CSV). CSV on tiedostomuoto, jota käytetään tietojen vaihtamiseen eri sovellusten välillä. Tästä Microsoft Excelissä käytettävästä tiedostomuodosta on tullut alan tosiasiallinen standardi jopa muissa kuin Microsoftin ympäristöissä.

DADF

DADF (Duplex Automatic Document Feeder) on skannausyksikkö, joka automaattisesti syöttää ja kääntää ympäri alkuperäisen paperiarkin niin, että laite voi skannata arkin molemmat puolet.

Oletus

Arvo tai asetus, joka on käytössä, kun tulostin otetaan pakkauksestaan, nollataan tai alustetaan.

DHCP

DHCP (Dynamic Host Configuration Protocol) on asiakas-palvelinverkkoprotokolla. DHCP-palvelin antaa käyttöön kokoonpanoparametrit, joita DHCP-asiakaskone tavallisesti pyytää voidakseen osallistua IP-verkkoon. DHCP tarjoaa myös mekanismin määrittää IP-osoitteita asiakasisännille.

DIMM

DIMM (Dual Inline Memory Module) on pieni piirilevy, joka sisältää muistia. DIMM tallentaa kaikki laitteen tiedot, kuten tulostustiedot ja vastaanotettujen faksien tiedot.

DLNA

DLNA on lyhenne sanoista Digital Living Network Alliance. Se on standardi, jonka avulla kotiverkon laitteet voivat jakaa tietoa keskenään verkossa.

DNS

DNS (Domain Name Server) on järjestelmä, joka tallentaa toimialueen nimiin liittyvät tiedot hajautettuun tietokantaan verkoissa, kuten Internetissä.

Matriisitulostin

Matriisitulostin on tietokonetulostintyyppi, jossa tulostuspää liikkuu sivulla edestakaisin ja tulostaa iskemällä mustenauhaa paperia vasten kirjoituskonemaisesti.

DPI

DPI (Dots Per Inch) eli pistettä tuumaa kohden on skannauksessa ja tulostuksessa käytettävän tarkkuuden mittayksikkö. Yleensä mitä suurempi DPI on, sitä suurempi on myös tarkkuus, tarkemmat yksityiskohdat kuvassa ja suurempi tiedostokoko.

DRPD

Lyhenne sanoista eritellyn soittomallin havainnointi. Distinctive Ring on puhelinyritysten palvelu, jonka avulla käyttäjä voi käyttää yksittäistä puhelinlinjaa useisiin eri puhelinnumeroihin.

Kaksipuolisuus

Mekanismi, joka kääntää paperiarkin automaattisesti toisin päin. Tällöin laite voi tulostaa (tai skannata) arkin molemmille puolille. Kaksipuolisuustoiminnolla varustetulla tulostimella voidaan tulostaa arkin molemmille puolille yhdellä tulostuskerralla.

Käyttömäärä

Käyttömäärällä tarkoitetaan sivumäärää, joka ei vaikuta tulostimen suorituskykyyn kuukauteen. Yleensä tulostimen elinkaarta mitataan vuodessa tulostetuilla sivuilla. Elinkaarella tarkoitetaan tulostimen keskimääräistä tulostuskapasiteettia – tavallisesti takuuajana. Jos käyttömäärä on esimerkiksi 48 000 sivua kuukaudessa ja työpäiviä on 20, tulostimen yläkäyttöraja on 2 400 sivua päivässä.

ECM

ECM (Error Correction Mode) eli virheenkorjaustila on valinnainen lähetystila, joka sisältyy Class 1 -faksilaitteisiin tai -faksimodeemeihin. Se tunnistaa ja korjaa faksilähetysprosessissa joskus puhelinlinjan häiriöistä aiheutuvat virheet.

Emulointi

Emulointi on tekniikka, jossa laite saa samat tulokset kuin toinen laite.

Emulaattori toistaa järjestelmän toiminnot eri järjestelmässä siten, että toinen järjestelmä toimii ensimmäisen järjestelmän tavoin. Emulointi keskittyy ulkoisen toiminnan tarkkaan toistamiseen toisin kuin simulointi, joka keskittyy usein simuloitavan järjestelmän sisäisen tilan abstraktiin malliin.

Ethernet

Ethernet on kehyspohjainen verkkotekniikka lähiverkkoja (LAN) varten. Se määrittää fyysisen kerroksen kytkennät ja signaalien lähettämisen sekä kehysformaatit ja protokollat OSI-mallin monipalvelujärjestelmäliittymän ohjaukselle (MAC) ja tietoyhteyskerrokselle. Ethernet on standardoitu yleensä IEEE 802.3 -standardiksi. Se on ollut yleisimmin käytettävä lähiverkkotekniikka aina 1990-luvulta lähtien.

EtherTalk

Apple Computerin kehittämä protokollapaketti tietokoneiden verkkokäyttöä varten. Se sisältyi alkuperäiseen Mac'iin (1984) ja nyt Apple on siirtymässä TCP/IP-verkkokäyttöön.

FDI

FDI (Foreign Device Interface) on laitteen sisälle asennettava kortti, jonka avulla voidaan käyttää jotakin kolmannen osapuolen laitetta, kuten kolikoilla toimivaa laitetta tai kortinlukijaa. Kyseiset laitteet mahdollistavat maksullisen tulostuksen laitteella.

FTP

FTP-tiedostonsiirtoprotokolla on yleisesti käytetty protokolla tiedostojen vaihtamiseen missä tahansa TCP/IP-protokollaa tukevassa verkossa, kuten Internetissä tai intranetissä.

Kiinnitysyksikkö

Lasertulostimen osa, joka sulattaa väriaineen tulostusmateriaaliin. Se koostuu kuumennusrullasta ja lisärullasta. Sen jälkeen, kun väriaine on siirtynyt paperille, kiinnitysyksikkö varmistaa kuumuuden ja paineen avulla, että väriaine kiinnittyy paperiin pysyvästi. Tämän takia paperi on lämmin tullessaan ulos lasertulostimesta.

Yhdyskäytävä

Yhteys tietokoneverkkojen välillä tai tietokoneverkon ja puhelinlinjan välillä. Se on myös hyvin suosittu, sillä se on tietokone tai verkko, joka mahdollistaa toisen tietokoneen tai verkon käytön.

Harmaasävy

Harmaan eri sävyt, joita käytetään kuvan tummissa ja vaaleissa kohdissa, kun värikuva muunnetaan harmaasävyksi. Harmaan eri sävyjä käytetään kuvaamaan värikuvan eri värejä.

Rasteri

Kuvatyyppi, jossa harmaasävyt simuloidaan vaihtelemalla pisteiden määrää. Erittäin voimakkaan värisillä alueilla on paljon pisteitä, ja vaaleammilla alueilla on vähemmän pisteitä.

Massamuistilaite (HDD)

Massamuistilaite (HDD), jota kutsutaan yleisesti kiintolevyasemaksi tai kiintolevyksi, on pysyväismuistia käyttävä tallennuslaite, joka säilyttää digitaalisesti koodatut tiedot nopeasti pyörivien magneettisia pintoja sisältävien kiekkojen avulla.

IEEE

Institute of IEEE (Electrical and Electronics Engineers) on kansainvälinen yleishyödyllinen ammattimainen organisaatio, jonka tavoitteena on tukea sähköön liittyvän tekniikan kehittämistä.

IEEE 1284

1284-rinnakkaisporttistandardin kehittäjä on IEEE (Institute of Electrical and Electronics Engineers). ”1284-B”-termi viittaa tiettyyn liitintyyppiin, joka on lisälaitteeseen (kuten tulostimeen) liitettävän rinnakkaiskaapelin päässä.

Intranet

Yksityinen verkko, joka käyttää Internet-protokollia, verkkoyhteyksiä ja mahdollisesti yleistä puhelinverkkojärjestelmää, joiden avulla organisaatio jakaa turvallisesti osan tiedoistaan ja toiminnoistaan työntekijöidensä kanssa. Joskus tällä termillä tarkoitetaan vain kaikkein näkyvintä palvelua eli sisäistä Web-sivustoa.

IP-osoite

IP-osoite (Internet Protocol -osoite) on yksilöllinen numerosarja, jonka avulla laitteet tunnistavat toisensa ja vaihtavat tietoja toistensa kanssa IP-standardia hyödyntävässä verkossa.

IPM

Kuvaa minuutissa (IPM) on tapa mitata tulostimen nopeutta. Kuvaa minuutissa -nopeus ilmaisee, kuinka monta yksipuolista arkkia tulostin pystyy saamaan valmiiksi minuutissa.

IPP

Internet-tulostusprotokolla (IPP) määrittää vakioprotokollan tulostamiselle sekä tulostustöiden, tulostusmateriaalin koon, tarkkuuden ja muiden kohteiden hallintaa varten. IPP-protokollaa voidaan käyttää paikallisesti tai Internetin välityksellä sadoille tulostimille. Se myös tukee käytönhallintaa, todennusta ja salausta, mikä tekee siitä aiempia ratkaisuja tehokkaamman ja turvallisemman tulostusratkaisun.

IPX/SPX

IPX/SPX tulee sanoista Internet Packet Exchange/Sequenced Packet Exchange. Se on Novell NetWare -käyttöjärjestelmien käyttämä verkkoprotokolla. Sekä IPX että SPX tarjoavat TCP/IP:n kaltaisia yhteyspalveluita. IPX-protokolla on IP-protokollan kaltainen ja SPX-protokolla puolestaan TCP-protokollan kaltainen. IPX/SPX suunniteltiin pääasiassa lähiverkkoja varten, ja se on erittäin tehokas protokolla kyseiseen tarkoitukseen (sen suorituskyky on lähiverkossa yleensä parempi kuin TCP/IP:n).

ISO

ISO (International Organization for Standardization) on kansainvälinen standardointiorganisaatio, joka koostuu kansallisten standardointiorganisaatioiden edustajista. ISO tuottaa maailmanlaajuisia teollisia ja kaupallisia standardeja.

ITU-T

International Telecommunication Union on kansainvälinen organisaatio, joka on muodostettu kansainvälisten radio- ja puhelintietoliikenteiden standardointia ja säätelyä varten. Sen päätehtäviä ovat radioliikenteeseen liittyvien asioiden standardointi ja määrittäminen sekä eri maiden välisten, kansainväliset puhelut sallivien sopimusten organisoiminen. ITU-T:n merkintä -T ilmaisee puhelintietoliikennettä.

ITU-T No. 1 chart -kaavio

Standardoitu ITU-T:n julkaisema testikaavio asiakirjafaksilähetyksiä varten.

JBIG

JBIG (Joint Bi-level Image Experts Group) on kuvanpakkausstandardi, jossa tarkkuus tai laatu ei heikkene. Se suunniteltiin binaarikuvien pakkaamiseen erityisesti faksikäyttöä varten, mutta sitä voidaan käyttää myös muille kuville.

JPEG

JPEG (Joint Photographic Experts Group) on yleisimmin käytetty vakiomenetelmä valokuvamaisten kuvien hävikilliseen pakkaukseen. Se on World Wide Webissä käytetty valokuvien tallennus- ja siirtomuoto.

LDAP

LDAP (Lightweight Directory Access Protocol) on verkkoprotokolla TCP/IP:tä käyttävien hakemistopalveluiden kyselyiden ja muokkausten tekemiseen.

LED

LED-merkkivalo (valodiodi) on puolijohdekomponentti, joka ilmoittaa laitteen tilan.

MAC-osoite

MAC-osoite (monipalvelujärjestelmäliittymän ohjaus) on verkkosovittimeen liittyvä yksilöllinen tunnus. MAC-osoite on yksilöllinen 48-bittinen tunnus, joka on yleensä kirjoitettu pareiksi ryhmiteltyinä kahtenatoista heksadesimaalimerkkinä (esimerkiksi 00-00-0c-34-11-4e). Verkkokortin valmistaja on yleensä koodannut tämän osoitteen pysyvästi verkkokorttiin, ja sitä käytetään apuna reitittimille, jotka yrittävät paikantaa laitteita suurissa verkoissa.

MFP

(MFP) Multi Function Peripheral eli monitoimilaite on toimistolaite, joka sisältää yhdessä fyysisessä kokonaisuudessa esimerkiksi tulostin-, kopiokone-, faksi- ja skanneritoiminnot.

MH

MH (Modified Huffman) on pakkausmenetelmä, jolla vähennetään niiden tietojen määrää, jotka on lähetettävä faksilaitteiden välillä ITU-T T.4:n suosittelman kuvan siirtämiseksi. MH on koodikirjapohjainen ajopituuden koodauskaavio, joka tiivistää tehokkaasti tyhjän tilan. Koska useimmat faksit koostuvat enimmäkseen tyhjistä tilasta, tämä pienentää useimpien faksien lähetysaikaa.

MMR

MMR (Modified Modified READ) on ITU-T T.6:n suosittama pakkausmenetelmä.

Modeemi

Modeemi on laite, joka moduloi äänen digitaalisten tietojen koodaamista varten ja myös poistaa kyseisen moduloinnin siirrettyjen tietojen koodauksen poistamista varten.

MR

MR (Modified Read) on ITU-T T.4:n suosittama pakkausmenetelmä. MR koodaa ensimmäisen skannatun rivin käyttämällä MH-pakkausmenetelmää. Seuraavaa riviä verrataan ensimmäiseen ja erot määritetään, minkä jälkeen erot koodataan ja lähetetään.

NetWare

Novell, Inc:n kehittämä verkkokäyttöjärjestelmä. Siinä käytettiin aluksi yhteistyömoniajoa eri palveluiden suorittamiseen tietokoneessa, ja verkkoprotokollat perustuivat tyypilliseen Xerox XNS -pinoon. Nykyään NetWare tukee TCP/IP:tä sekä IPX/SPX:ää.

OPC

OPC (orgaaninen valojohde) on mekanismi, joka tekee tulosteesta näennäiskuvan lasertulostimen lasersäteiden avulla. OPC-rumpu on yleensä vihreä tai harmaa ja sylinterinmuotoinen.

Kuvayksikkö, joka sisältää rummun, kuluu hitaasti joutuessaan kosketuksiin väriainekasetin harjan, puhdistusmekanismin ja paperin kanssa tulostinta käytettäessä, joten se tulee vaihtaa säännöllisesti.

Alkuperäiset

Alkuperäiset ovat esimerkki kohteesta, kuten asiakirjasta, valokuvasta tai tekstistä, joka kopioidaan, toisinnetaan tai käännetään tuottamaan muita kohteita mutta jota ei itseään ole kopioitu tai johdettu jostakin muusta.

OSI

OSI (Open Systems Interconnection) on ISO (International Organization for Standardization) -järjestön kehittämä tietoliikennemalli. OSI tarjoaa standardoidun ja modulaarisen lähestymistavan verkkosuunnitteluun; OSI jakaa vaaditun joukon monimutkaisia funktioita hallittaviksi, itsenäisiksi ja toiminnallisiksi kerroksiksi. Kerrokset ovat ylhäältä alas katsottuna sovellus, esitys, istunto, siirto, verkko, tietoyhteys ja fyysinen.

PABX

PABX (automaattinen tilaajavaihde) on yksityisessä yrityksessä käytössä oleva automaattinen puhelinvaihtejärjestelmä.

PCL

PCL (tulostimen komentokieli) on HP:n tulostinprotokollaksi kehittämä Page Description Language (PDL) -kieli, josta on tullut alan standardi. Alun perin varhaisia mustesuihkutulostimia varten kehitetty PCL on julkaistu eri tasoisina lämpö-, matriisi- ja lasertulostimia varten.

PDF

PDF (Portable Document Format) on Adobe Systemsin kehittämä tiedostomuoto kaksikulotteisille asiakirjoille. PDF on laitteistosta ja tarkkuudesta riippumaton tiedostomuoto.

PostScript

PS (PostScript) on sivun kuvauskieli ja ohjelmointikieli, jota käytetään pääasiassa sähköisissä ja tietokoneavusteisissa julkaisujärjestelmissä. PS-kieltä käytettäessä ajetaan käännösohjelma, joka luo kuvan.

Tulostinohjain

Tulostinohjain on ohjelma, jota käytetään kommentojen lähettämiseen ja tietojen siirtämiseen tietokoneesta tulostimeen.

Tulostusmateriaali

Tulostusmateriaalit ovat materiaaleja, kuten paperi, kirjekuoret, tarrat ja kalvot, joita tulostimessa, skannerissa, faksissa tai kopiokoneessa käytetään.

PPM

Tarkoittaa sivua minuutissa (PPM). Sillä mitataan, miten nopeasti tulostin toimii. Se tarkoittaa sitä, kuinka monta sivua tulostin saa valmiiksi yhdessä minuutissa.

PRN-tiedosto

PRN-tiedosto on laiteohjaimen liitântä, jonka avulla ohjelmisto vaihtaa tietoja laiteohjaimen kanssa tekemällä useita tehtäviä helpottavia järjestelmäkutsuja.

Protokolla

Käytäntö tai standardi, joka mahdollistaa yhteyden, tietoyhteyden ja tiedonsiirron kahden tietojenkäsittelyn päätepisteen välillä tai ohjaa sitä.

PS

Katso PostScript.

PSTN

PSTN (yleinen valintainen puhelinverkko) on maailman julkisten puhelinverkkojen verkko, joka reititetään yleensä vaihteen kautta.

RADIUS

RADIUS (Remote Authentication Dial In User Service) on etäkäyttäjien todennukseen ja kirjaamiseen tarkoitettu protokolla. RADIUS mahdollistaa todennustietojen – kuten käyttäjätunnusten ja salasanojen – keskitetyn hallinnan AAA-menetelmällä (todennus, valtuutus ja kirjaus) verkkoyhteyksien hallinnointia varten.

Tarkkuus

Tarkkuus tarkoittaa kuvan terävyyttä, joka mitataan pisteinä tuumaa kohden (DPI). Mitä suurempi dpi-arvo on, sitä parempi on myös tarkkuus.

SMB

SMB (Server Message Block) on verkkoprotokolla, jota käytetään pääosin tiedostojen, tulostinten, sarjaporttien ja sekalaisen tiedonsiirron jakamiseen verkon solmujen välillä. Se tarjoaa myös todennetun prosessienvälisen tietoliikennemekanismin.

SMTP

SMTP-yhteyksikäytäntö (Simple Mail Transfer Protocol) on Internet-sähköpostinvälityksen standardi. SMTP on suhteellisen yksinkertainen tekstipohjainen protokolla, jossa määritetään vähintään yksi viestin vastaanottaja, minkä jälkeen viestin teksti siirretään. Se on asiakas-palvelinprotokolla, jossa asiakas lähettää sähköpostiviestin palvelimeen.

SSID

SSID (Service Set Identifier) on langattoman lähiverkon (WLAN) nimi. Kaikki WLAN-verkon langattomat laitteet käyttävät samaa SSID-tunnusta viestiessään keskenään. SSID-tunnuksissa erotellaan isot ja pienet kirjaimet, ja niiden enimmäispituus on 32 merkkiä.

Aliverkon peite

Aliverkon peitettä käytetään yhdessä verkko-osoitteen kanssa määrittämään, mikä osa osoitetta on verkko-osoite ja mikä osa on isäntäosoite.

TCP/IP

TCP (Transmission Control Protocol) ja IP (Internet Protocol) muodostavat tietoliikenneprotokollajoukon, joka toteuttaa protokollapinon, jossa Internet ja useimmat kaupalliset verkot toimivat.

TCR

TCR (Transmission Confirmation Report) tarkoittaa lähetyksen vahvistusraporttia ja sisältää kunkin lähetyksen tiedot, kuten työn tilan, lähetyksen tuloksen ja lähetettyjen sivujen määrän. Tämä raportti voidaan määrittää tulostumaan kunkin työn jälkeen tai vain epäonnistuneiden lähetysten jälkeen.

TIFF

TIFF (Tagged Image File Format) on vaihtelevaa tarkkuutta käyttävä bittikarttakuvamuoto. TIFF kuvaa tavallisesti skannerista tulevat kuvatiedot. TIFF-kuvat pystyvät käyttämään tiedostoon sisältyvän kuvan ominaisuudet määrittäviä tunnisteita eli avainsanoja. Tätä joustavaa ja ympäristöstä riippumatonta muotoa voidaan käyttää kuville, jotka ovat peräisin eri kuvankäsittelysovelluksista.

Väriainekasetti

Eräänlainen väriainetta sisältävä pullo laitteen, kuten tulostimen, sisällä. Väriaine on jauhetta, jota käytetään lasertulostimissa ja kopiokoneissa ja joka tuottaa tekstin sekä kuvat paperitulosteeseen. Kiinnitysyksikön tuottama kuumuus/paine kuumentavat väriaineen, jolloin se sulaa ja kiinnittyy paperin kuituihin.

TWAIN

TWAIN on skannereita ja ohjelmistoja koskeva standardi. Käytettäessä TWAIN-yhteensopivaa skanneria TWAIN-yhteensopivan ohjelman kanssa skannaus voidaan käynnistää sovelluksesta. Se on Microsoft Windows- ja Apple Mac -käyttöjärjestelmissä käytettävä kuvankaappauksen sovellusliittymä.

UNC-polku

UNC (Uniform Naming Convention) eli yhdenmuotoinen nimeämiskäytäntö on vakiotapa käyttää jaettuja verkkoresursseja Windows NT:ssä ja muissa Microsoft-tuotteissa. UNC-polun muoto on seuraavanlainen:
\\<palvelimen_nimi>\<jaetun_resurssin_nimi>\<lisähakemisto>

URL

URL (Uniform Resource Locator) on Internetissä olevien tiedostojen ja resurssien yleinen osoite. Osoitteen ensimmäinen osa kertoo, mitä protokollaa tulee käyttää, ja toinen osa määrittää IP-osoitteen tai sen toimialuenimen, jolla resurssi sijaitsee.

USB

USB (Universal Serial Bus) on liitäntästandardi, jonka on kehittänyt USB Implementers Forum, Inc. Sen avulla liitetään toisiinsa tietokoneita ja lisälaitteita. USB on suunniteltu liittämään tietokoneen yksittäinen USB-portti samanaikaisesti useaan lisälaitteeseen, joten se eroaa tässä suhteessa rinnakkaisportista.

Vesileima

Vesileima on paperissa oleva tunnistettava kuva tai kuvio, joka näkyy vaaleampana valossa tarkasteltuna. Vesileimat keksittiin Italian Bolognassa vuonna 1282. Niiden avulla paperinvalmistajat ovat merkinneet tuotteensa, ja lisäksi niitä on käytetty postimerkeissä, seteleissä ja muissa virallisissa asiakirjoissa väärentämisen vaikeuttamiseksi.

WEP

WEP (Wired Equivalent Privacy) on tietoturvaprotokolla, joka on määritelty IEEE 802.11 -standardissa ja joka tarjoaa samantasoinen suojauksen kuin langallisessa lähiverkossa. WEP suojaa tiedot salaamalla ne radiotaajuisina siten, että tiedot suojataan samalla, kun niitä lähetetään pisteestä toiseen.

WIA

WIA (Windows Imaging Architecture) on kuvankäsittelyarkkitehtuuri, joka sisältyi alun perin Windows Me:hen ja Windows XP:hen. Skannaus voidaan käynnistää näissä käyttöjärjestelmissä, kun käytössä on WIA-yhteensopiva skanneri.

WPA

WPA (Wi-Fi Protected Access) on järjestelmäluokka, joka suojaa langattomia (Wi-Fi) tietokoneverkkoja ja joka luotiin parantamaan suojauksen tasoa WEP-suojaukseen verrattuna.

WPA-PSK

WPA-PSK (WPA Pre-Shared Key) on WPA:n erityistila, joka on tarkoitettu sekä pienyritys- tai kotikäyttäjille. Jaettu avain eli salasana määritetään langattomalle liitäntäpisteelle (WAP) ja mille tahansa langattomalle kannettavalle tai työpöytälaitteelle. WPA-PSK luo yksilöllisen avaimen jokaiselle langattoman työaseman ja siihen liittyvän langattoman liitäntäpisteen väliselle istunnolle. Tämä tehostaa suojausta.

WPS

WPS (Wi-Fi Protected Setup) on langattoman kotiverkon perustamisen standardi. Jos langaton liitäntäpiste tukee WPS-toimintoa, voit määrittää langattoman verkkoyhteyden helposti ilman tietokonetta.

XPS

XPS (XML Paper Specification) on Page Description Language (PDL) -kielen määritelmä ja uusi asiakirjamuoto, jossa on hyödyllisiä ominaisuuksia Microsoftin kehittämille siirrettäville asiakirjamuodoille ja sähköisille asiakirjamuodoille. Se on XML-pohjainen määritelmä, joka perustuu uuteen tulostuspolkuun ja vektoripohjaiseen, laitteesta riippumattomaan asiakirjamuotoon.

A

AirPrint	148
alkuperäisen asiakirjan tyyppin valmistelu	44
alkuperäisten asiakirjojen lataaminen	45
asennus	
lisävarusteet	66
asiakirjan tulostaminen	
Linux	211
Macintosh	209
UNIX	213

D

Dell printer experience	243
Delltulostimen tila	241

E

Embedded Web Service	
Sisäänrakennettu internetpalvelu	236
Eriyisominaisuudet	195
esitystapa	10

F

faksaaminen	
-------------	--

faksaamisen valmisteleminen	59
tarkkuuden säätäminen	61, 62
vastaanotto Faksitilassa	61

faksi

asiakirjojen lisääminen varattuun	
faksilähetykseen	225, 222
faksien kaksipuolinen tulostus	230
Faksien lähetyraportin automaattinen	
tulostus	231
faksien vastaanotto muistiin	231, 223, 227, 224
lähetetyn faksin välittäminen toiseen	
kohteeseen	226
tärkeän faksin lähettäminen	225
uudelleensoittaminen viimeksi valittuun	
numeroon	222
varatun faksityön peruuttaminen	225, 226, 229, 228, 229, 230, 228
yleiset asetukset	184

faksilähetys

monilähetys	60
Faksiominaisuus	222

G

googlepilvitulostaminen	149
-------------------------	-----

H

Henkilökortin kopiointipainike	19
henkilökorttikopio	56

K

Kasetti

leveyden ja pituuden säätäminen	34
paperi lisääminen käsisyöttötilassa	
monikäyttökasettiin	37, 44

kopio

yleiset asetukset	180
-------------------	-----

kopioiminen

kopioiden pienentäminen tai	
suurentaminen	56
peruskopiointi	54

kopiointipainike	19
------------------	----

L

laiteohjelmiston päivitysohjelma	234
----------------------------------	-----

laitteen määrittäminen

laitteen tila	180, 183, 184, 191
---------------	--------------------

laitteen puhdistaminen	74
------------------------	----

laitteen sijoittaminen

korkeuden säätö	196
-----------------	-----

Hakemisto

laitteen tiedot	180, 183, 184, 191
langaton	
ad hoc-verkko	152
Infrastruktuuritila	152
USB-kaapeli	159
WPS	
PBC	155
Linux	
järjestelmävaatimukset	106
ohjaimien asennus verkkoon yhdistetylle	141
SetIP:n käyttö	136
skannaaminen	219
tulostaminen	211, 212
unifled driver configurator	248
USB-johdolla kytkettyjen laitteiden	
ohjaimien asennus	131, 130
yleiset Linux-ongelmat	273
lisääminen	
erikoistulostusmateriaali	39
lisääminen paperikasettiin 1	36
paperi käsisyöttötilassa	
monikäyttökasettiin	37
lisäpaperikasetti	
paperin lisääminen	36

M

määräystiedot	111
Macintosh	
järjestelmävaatimukset	104
ohjaimien asennus verkkoon yhdistetylle	140
SetIP:n käyttö	135
skannaaminen	218
tulostaminen	209
USB-johdolla kytkettyjen laitteiden	
ohjaimien asennus	129, 128
yleiset Macintosh-ongelmat	272
merkkien syöttäminen	197
monikäyttökasetti	
erikoismateriaalin käyttö	39
käyttövihjeitä	37

N

näkymä edestä	17
näkymä takaa	18
nestekidenäyttö	
laitteen tilan tarkkaileminen	180, 183, 184, 191
numeronvalintapainike kuulokkeen	

ollessa paikoillaan	20
---------------------	----

O

ohjaimien asennus	
Unix	142
ohjauspaneeli	19
ohjeen käyttäminen	52, 211
oletusasetukset	
kasetin asettaminen	44
ominaisuudet	5
laitteen ominaisuudet	177
tulostusmateriaalin ominaisuus	100
ongelma	
käyttöjärjestelmän ongelmia	271
ongelmat	
Faksausongelmat	269
kopiointiongelmat	266
paperinsyöttöongelmat	252
Skannausongelmat	268
tulostuslaatuongelmat	258, 254
virtaongelmat	253
osoitteisto	
käyttäminen	199
muokkaaminen	200

Hakemisto

rekisteröinti 199, 201, 200

osoitteiston asetus 199

P

paperi käsisyöttötilassa
monikäyttökasettiin

lisääminen 37

peitteen tulostaminen

luominen 208

poistaminen 209

tulostaminen 209

puhdistaminen

Nostorulla 76

sisäpuoli 74, 77

ulkopuoli 74

R

raportit

laitteen tiedot 180, 184, 185, 186, 188,
191, 192

S

S UudPyspainike 20

Säästötulostus 52

sanasto 276

SetIPohjelma 134

skannaaminen

perustiedot 215

Skannaaminen Linuxjärjestelmässä 219,
218, 217, 216

skannaaminen Linuxjärjestelmässä 219

skannaaminen macintoshtietokoneella
218

Skannaus

Skannaus Dell Scan Assitant ohjelmalla
218

Skannausavustaja 218

skannausominaisuus 215

Suosikitasetukset tulostus 51

T

tarkkuus

faksaaminen 61

tarvikkeet

saatavissa olevat tarvikkeet 65

tarvikkeiden keston seuranta 72, 65

väriainekasetin arvioitu käyttöikä 69, 71

Tarvikkeiden tilausohjelma 235

tekniset tiedot 98

tulostusmateriaali 100

tila 20

tilan merkkivalon merkitys 90

tukos

alkuperäisen asiakirjan selvitys 82

paperin poistaminen 85

vihjeitä paperitukosten välttämiseksi 81

Tulostaminen 48

tulostaminen

asiakirjan tulostaminen

Windows 48

Linux 211

määrittäminen oletuslaitteeksi 203

Macintosh 209

tulostaminen tiedostoon 204, 203

UNIX 213

yhdelle arkille useita sivuja

Macintosh 210

179

tulostimen määrytykset

Linux 212

tulostusmateriaali

erikoistulostusmateriaali 39, 43

Hakemisto

kalvo	41, 100, 40, 43
paperikoon asettaminen	44
tarrat	42
tulostusominaisuus	203
tulostusvalikko	179
turvallisuus	
merkinnät	11
tiedot	11

U

UNIX

ohjaimen asennus verkkoon yhdistetylle	142
tulostaminen	213
Unix	
järjestelmävaatimukset	105
USBkaapeli	
ohjaimen asennus	23, 26, 128, 130, 129, 131
useiden sivujen tulostaminen arkille	
Macintosh	210

V

valikoiden yleiskuvaus	28
------------------------	----

Väriainekasetti

arvioitu käyttöikä	69
kasetin vaihtaminen	71, 68
muun kuin Dellin ja uudelleentäytetty	68
säilyttäminen	68
väriaineen jakaminen tasaisesti	70

verkko

asennusympäristö	107
IPv6määritys	145
langattoman verkon asetus	152, 134
ohjaimen asennus	
Linux	141
Macintosh	140
UNIX	142
Windows	137
SetIPohjelma	134, 135, 136
verkkohjelmien esittely	133
yleiset asetukset	194

vesileima

luominen	207
muokkaaminen	207
poistaminen	207
virheviesti	92

W

Windows

järjestelmävaatimukset	103
ohjaimen asennus verkkoon yhdistetylle	137
SetIP n käyttö	134
USBkaapelilla kytkettyjen laitteiden ohjaimien asennus	23, 26
yleiset Windowsongelmat	271

Y

yleiset asetukset	188
yleiset kuvakkeet	10